



Tarifa Calefacción

Precios de venta recomendados

Abril 2025



100th
ANNIVERSARY



Descarga aquí la
Tarifa de Calefacción





Tarifa Daikin Calefacción

Precios de venta recomendados

Abril 2025

índice

| | |
|---|-----|
| Introducción | 4 |
| Servicios Daikin y herramientas | 10 |
| Gama de producto | |
| Nueva Daikin Altherma 4 | 16 |
| Clasificación bombas de calor | 22 |
| Unidades interiores Daikin Altherma | 24 |
| Otras soluciones | 26 |
| Soluciones con refrigerante | |
| Daikin Altherma 3 Bibloc ERGA / ERLA | 30 |
| Soluciones Monobloc | |
| Daikin Altherma 3 Monobloc EBLA04-08E | 48 |
| Daikin Altherma 3 Monobloc EBLA09-16D | 50 |
| Soluciones Hidrosplit | |
| Nueva Daikin Altherma 4 Silent | 54 |
| Daikin Altherma 3 SUPRA EPRA | 62 |
| Otras soluciones | |
| Daikin Altherma 3 Geotermia | 72 |
| Daikin Altherma 3 Water Source | 74 |
| Soluciones centralizadas | 76 |
| Bomba de calor para producción de ACS Monobloc | 78 |
| Accesorios, depósitos y convectores | |
| Compatibilidad de accesorios | 82 |
| Accesorios Daikin Altherma | 84 |
| Sistemas zonificación residencial | 87 |
| Acumuladores de ACS | 90 |
| HPC Convectores Bomba de calor | 94 |
| Energía solar | |
| Paneles térmicos | 100 |
| Servicios Daikin Altherma | |
| Soporte puesta en marcha Daikin Altherma / Asesoramiento | 108 |
| HSN | 109 |
| Stand by me | 110 |
| Control App Onecta / E-Care | 112 |
| Daikin Cloud Service Residencial | 113 |
| Servicio de 7 días para Daikin Altherma | 114 |
| Servicios para promociones de viviendas con equipos Daikin Altherma | 115 |
| Formación Instituto Daikin | 116 |
| Recomendaciones de instalación | 120 |
| Bombas de Calor / Fancoils | |
| Minichillers Inverter R-32 | 124 |
| Nueva Small Inverter R-454C | 126 |
| Small Inverter R-32 | 130 |
| Fancoils | 134 |
| Condiciones generales de venta / Iconografía | 150 |

o Daikin en el mundo

Daikin goza de una reputación a nivel mundial que se basa en sus más de 90 años de experiencia en la fabricación de sistemas de climatización de alta calidad para usos industriales, comerciales y residenciales. La posición de Daikin como empresa líder en la fabricación de equipos de climatización de aire, compresores y productos químicos refrigerantes no perjudiciales para la capa de ozono, le ha llevado a comprometerse de lleno en materia medioambiental. Durante muchos años, Daikin ha tenido como objetivo ser líder en el suministro de productos respetuosos con el medio ambiente. Este desafío requiere el diseño y desarrollo ecológico de una amplia gama de productos y un sistema de gestión de energía que incluya la conservación de energía y la reducción de desechos tóxicos.

o DAIKIN INDUSTRIES LTD, presente en oriente y occidente

Daikin Industries LTD se ha convertido en un símbolo de cooperación entre Oriente y Occidente al atender las necesidades de nuestros clientes a través de nuestra amplia red de oficinas y nuestras plantas de producción repartidas por Europa, Asia, América y Oceanía.

Daikin Industries LTD cuenta con sedes en Japón, Europa, Sur de Asia, Oceanía y EEUU.

Nuestra posición exclusiva como único fabricante de refrigerantes, nos permite seguir estando a la cabeza en la fabricación y evolución de equipos de climatización en consonancia con nuestra conciencia medioambiental.

o Líder en Europa desde 1972

Un alto crecimiento de la demanda en Europa en sistemas de climatización motivó que Daikin estableciese su sede europea en Ostende (Bélgica) en 1972. La nueva planta, concebida en un principio como un simple centro de montaje, contaba con más de 5.000 m² donde se ensamblaba el equipamiento fabricado en Japón. Con el tiempo se fue desarrollando, experimentando un notable crecimiento tanto en facturación como en capacidad de producción, hasta convertirse en la base de suministro para toda la red de distribución europea. En la actualidad, Daikin Europe NV es uno de los primeros fabricantes de aire acondicionado de Europa.

En la actualidad, **la fábrica de Ostende** está considerada como la planta de producción más avanzada de Europa en equipos de climatización. En sus instalaciones, que ahora cuentan con más de 50.000 m², se lleva a cabo más del 90% de la producción de Daikin Europe NV.

La **fábrica de Plzen** (Rep. Checa), con una superficie construida de 28.000 m², produce equipos residenciales. Su principal objetivo es conseguir una mayor flexibilidad de producción y la reducción de plazos de entrega. En definitiva, ofrecer un mejor servicio a sus clientes.

Por otra parte, cabe destacar el creciente liderazgo —en lo que a producción local se refiere— de **la fábrica de Brno** (Rep. Checa). La planta checa, que tiene una extensión de 9.500 m², inició su actividad en febrero de 2006 y produce siete tipos de compresores swing para unidades exteriores. La planta de Daikin en Brno forma parte de la estrategia continua de Daikin Europe de fabricar localmente los productos que comercializa. En la actualidad, más del 80% de los productos vendidos por Daikin Europe se fabrican en Europa, lo que le sitúa como líder del sector en producción local.

Además, para satisfacer **la gran demanda de bombas de calor residenciales** en Europa, Daikin abrirá una nueva **fábrica en Polonia** que empezará a operar en julio de 2024 y ampliará su **fábrica de Alemania** con tres nuevas líneas de producción, que triplicarán con creces la producción actual de la fábrica de aquí a 2025.

o Daikin España, el reto de la climatización

España, país de fuertes contrastes climáticos, se ha convertido en uno de los escenarios con mayores retos a la hora de implantar una climatización inteligente y sostenible.

Para Daikin, uno de los principales objetivos es desarrollar tecnologías que optimicen rendimiento y consumo. Para conseguirlo ofrece una gama de equipos flexible, un servicio post-venta de calidad y una potente red de distribución que da como resultado un producto competitivo en un mercado en pleno proceso de expansión. En la actualidad, ocho delegaciones son las encargadas de llevar los productos a cualquier punto de la geografía nacional.

Daikin goza de un gran prestigio entre los profesionales del sector. La alta calidad de los equipos, su larga vida y sus amplias posibilidades técnicas colocan a nuestra empresa a la cabeza del mercado español de la climatización. Un mercado, por otra parte, no exento de desafíos y marcado profundamente por los cambios continuos.

o La calidad, clave del éxito

Sostenibilidad, transparencia informativa, compromiso con los resultados, gestión de la excelencia, integridad e interés por las personas. Todo ello, está en la base de nuestro negocio. Implementar estos aspectos es nuestra mayor pretensión en estos momentos. Para conseguirlo tenemos el mejor equipo multidisciplinar en el mundo de la climatización. Con él garantizamos el servicio más eficaz.



DAIKIN ALTHERMA DISEÑO, EFICIENCIA Y CALIDAD

Equipos premiados por su diseño único

Gracias a un diseño totalmente novedoso, nuestros productos de calefacción han obtenido los premios de diseño más prestigiosos: **iF** y **RedDot**. Todas las calderas y bombas de calor se caracterizan por un **diseño moderno e intuitivo**.



reddot design award winner

En el portfolio de soluciones de Daikin, los productos de calefacción son cada vez más importantes. Una mayor cantidad de productos da lugar a un mayor número de soluciones, lo que permite satisfacer todas las necesidades de nuestros clientes.

El diseño de las unidades es un factor importante para nuestros clientes, por lo que decidimos aportar a nuestros productos un diseño totalmente nuevo. El nuevo diseño debía ser no solo discreto y moderno, sino también intuitivo y fácil de utilizar. El **"Daikin Eye"** fue **desarrollado para ayudar tanto al usuario final como al instalador** a disfrutar de la mejor experiencia posible al usar la interfaz de la unidad. Su **pantalla de alta resolución** es fácil de usar y Daikin Eye informa al instante si todo funciona correctamente.



Tecnología punta y eficiencia **BLUEEVOLUTION**

Daikin se compromete siempre a desarrollar las tecnologías más eficaces para obtener los mejores niveles de eficiencia energética y preservar el medioambiente. Nuestra tecnología Bluevolution utiliza el refrigerante R-32, que reduce ampliamente las emisiones de CO₂ en comparación con otros refrigerantes.

Nuestros clientes quieren las mejores soluciones para sus hogares y se fijan en las etiquetas de eficiencia energética. La oferta de Daikin siempre propone las unidades más respetuosas con el medioambiente con las mejores etiquetas de eficiencia energética para bombas de calor: **A+++ (etiqueta de eficiencia energética de 2019)**.

Las bombas de calor Daikin Altherma 3 consiguen esta eficiencia gracias a la tecnología Bluevolution que combina un compresor desarrollado internamente y el refrigerante R-32, lo que las hacen únicas en el mercado. Menos emisiones de CO₂ y más eficiencia, la fórmula de la tecnología punta.

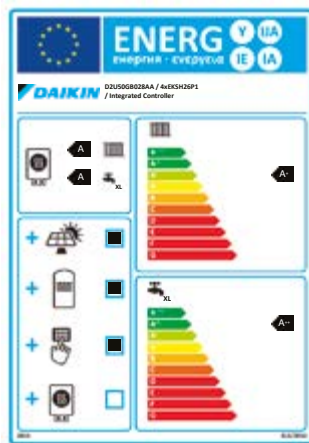

Heat Pump Keymark, un certificado único para el mercado europeo



Heat Pump KEYMARK es una marca de certificación europea voluntaria e independiente para todas las bombas de calor. Certifica el **rendimiento de calefacción de espacios, el nivel de potencia acústica, el rendimiento de agua caliente sanitaria y pruebas de funcionamiento**.

Heat Pump KEYMARK se basa en pruebas independientes de terceros y demuestra que se cumplen los requisitos de los productos tal como se define en las normas de certificación Heat Pump KEYMARK y con los requisitos de eficiencia definidos en las directrices **Ecodesign Lot 1 y Lot 2**.

Como grupo, estamos firmemente convencidos de la calidad de nuestros productos, tanto para nuestros clientes como para nosotros mismos como fabricantes. Por lo tanto, es nuestra intención obtener esta certificación para todo el portfolio de bombas de calor Daikin Altherma.

Puede ver todos nuestros productos certificados en: www.heatpumpkeymark.com





Expertos en calefacción

Más de 50 años de experiencia diseñando equipos de bomba de calor y más de 2.500.000 unidades vendidas en toda Europa.

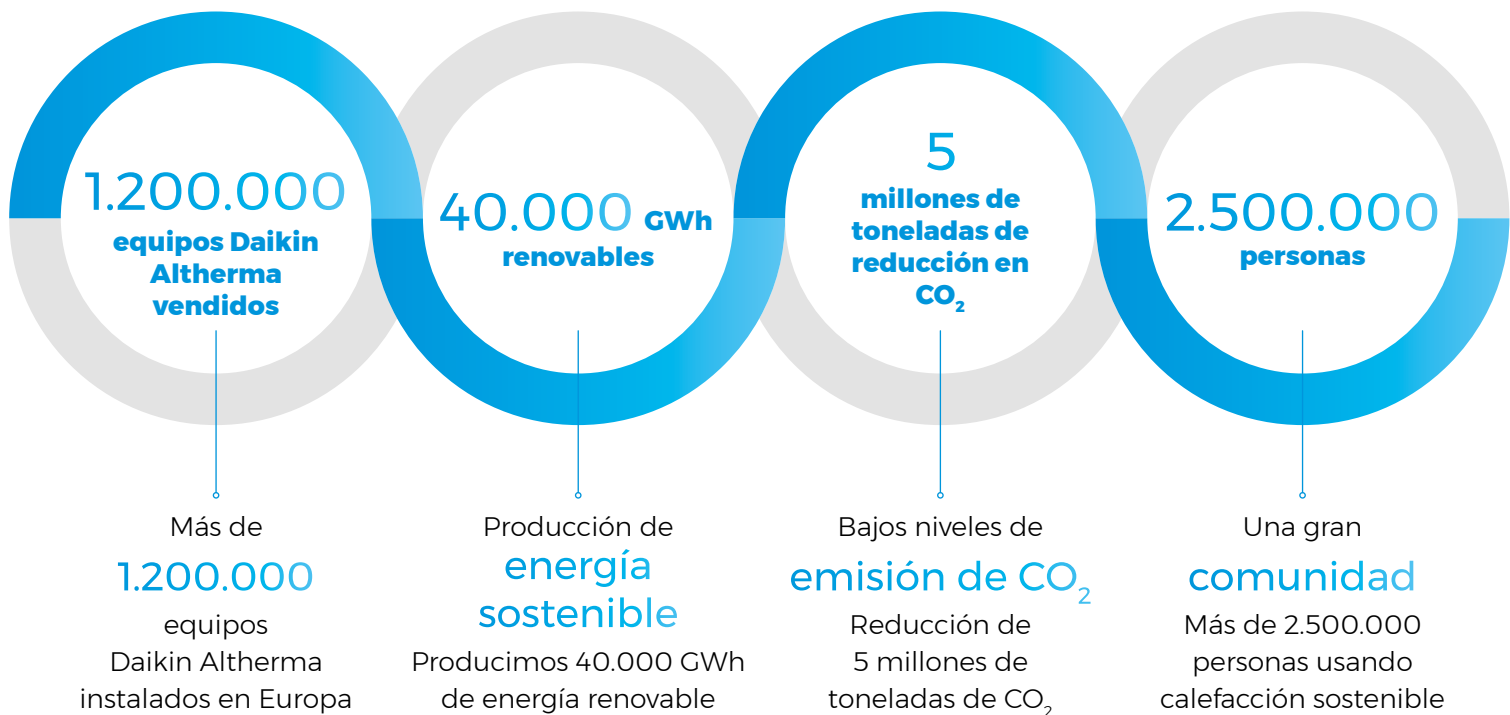

2002 2003 2004 2005

Daikin Altherma

Primera bomba de calor aire-agua 6-8 kW

2006



Daikin Altherma

Lanzamiento nueva bomba de calor 4-16 kW

2012



Daikin Altherma 3

El nuevo calor bomba estándar con Bluevolution

2018



2024

La quintaesencia de la bomba de calor

Refrigerante R-32
Alternativa para el reemplazo de la caldera combinando rendimiento y diseño

2020



Daikin Altherma 4





¿Qué es Daikin Altherma?

Daikin Altherma es una bomba de calor aire-agua de muy alta eficiencia capaz de proporcionar calefacción, refrigeración y agua caliente sanitaria durante todo el año. Extrayendo la energía gratuita del aire es capaz de conseguir rendimientos superiores al 500% lo que equivale a un 80% de ahorro respecto a un sistema de calefacción tradicional.

El sistema se utiliza junto con los emisores de calor que escoja el usuario final, tales como: calefacción por suelo radiante, radiadores de baja y alta temperatura y/o unidades fancoils.

o Ventajas Daikin Altherma

- › Calefacción, refrigeración y agua caliente sanitaria en un único sistema
- › Máxima calificación energética
- › Reducción en la factura de calefacción
- › Reducción de las emisiones de CO₂
- › Confort garantizado durante todo el año
- › Combinable con otras fuentes de energía



o ¿Cómo funciona Daikin Altherma?

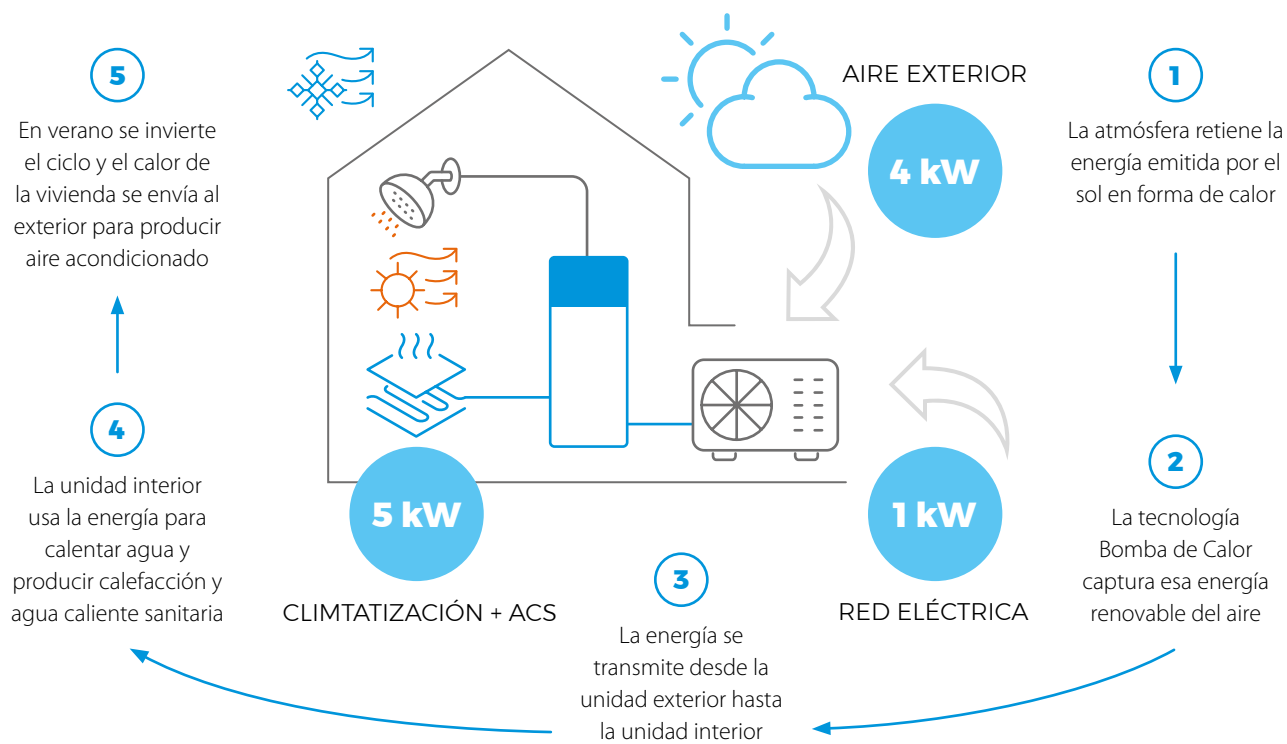



¿Por qué elegir Daikin Altherma?

Alto rendimiento

Daikin Altherma destaca por ofrecer la tecnología más avanzada del mercado, la tecnología Bluevolution, que combina un compresor totalmente nuevo junto con el refrigerante R-32 para obtener las mejores prestaciones con la máxima eficiencia.

- › Etiquetados con la clase energética más alta, hasta
- › Temperaturas de agua de impulsión hasta 70°C sin resistencia
- › Máximo confort incluso con -28°C de temperatura exterior

Diseño y estética impecables

Daikin Altherma ofrece un diseño totalmente nuevo y elegante para adaptarse perfectamente a las necesidades de interiorismo. Ofrece varias tipologías de unidades interiores y depósitos de ACS que junto con el nuevo termostato, Madoka, hacen del conjunto la respuesta perfecta para una gran variedad de espacios y necesidades.

- › Premiada con el "Red Dot award"
- › Premiada con "iF Design award"
- › Aspecto moderno y estilizado disponible en dos colores: blanco y gris plata
- › Reducida huella de instalación de 595x600
- › Elegante frontal de pantalla LED con el sistema "Daikin Eye"
- › Unidades exteriores de altura reducida

Control total junto con Daikin eye

El efecto combinado de los controles de puntos de consigna dependientes de las condiciones climáticas y los compresores inverter maximizan la eficiencia de la nueva unidad Daikin Altherma 3 garantizando temperaturas ambiente constantes en todo momento.

- › Control remoto vía smartphone App
- › Control de temperatura dependiente de las condiciones climáticas
- › Programación horaria de la climatización y ACS
- › Estimación de costes de operación
- › Conexión vía modbus y sistemas en cascada



reddot design award
winner

Combinación con otras fuentes de energía

La sinergia con otras fuentes de energía es de vital importancia para reducir al máximo los costes de operación de la bomba de calor. Es por ello, que Daikin Altherma 3 es compatible con una gran variedad de fuentes de energía adicionales.

- › Energía solar fotovoltaica
- › Energía solar térmica
- › Biomasa
- › Calderas



Respetuoso con el medio ambiente

Daikin ha sido la primera marca en desarrollar una bomba de calor aire-agua que funciona con el nuevo refrigerante R-32 reduciendo las emisiones de CO₂ un 75% respecto a su predecesor. El refrigerante R-32 da cabida, por tanto, a la nueva generación de equipos de alta eficiencia y bajo impacto ambiental.

- › No destruye la capa de ozono
- › Bajo potencial de calentamiento atmosférico (PCA)
- › Refrigerante más fácil de reciclar y reutilizar

Soluciones de mantenimiento

Te ayudamos a que tu equipo funcione en óptimas condiciones ya que sólo utilizamos recambios originales, garantizando su durabilidad y fiabilidad.

Porque queremos que disfrutes de tu calefacción con total tranquilidad.



Tu tranquilidad es nuestro mejor Servicio

Con el foco puesto en la excelencia y calidad, te presentamos los distintos servicios disponibles para Daikin Altherma.

Éstos son el complemento perfecto para asegurar el funcionamiento óptimo de nuestros equipos durante su vida útil. Todo ello gracias a nuestra extensa red de profesionales altamente cualificados.

DAIKIN pone a tu disposición el mejor equipo de profesionales para dar respuesta a tus consultas relacionadas con nuestros equipos, repuestos y servicios.

¿Estás delante de un equipo Daikin y tienes alguna duda técnica?

¿Necesitas información sobre una avería?

¿Tienes una consulta sobre repuestos?

Contacta con nosotros rápidamente en los siguientes canales

Elige tu canal preferido para resolver todas tus dudas técnicas



nuevo!

Daikin Smart Center
Especializado en Sistemas de Control



caicontrol@daikin.es



900 800 867



605 708 934

Chatea con nuestros técnicos por Whatsapp



605 708 934

Habla con ellos llamando a nuestro teléfono gratuito

900 800 867



Escribenos por e-mail

postventa@daikin.es



DAIKIN Servicio

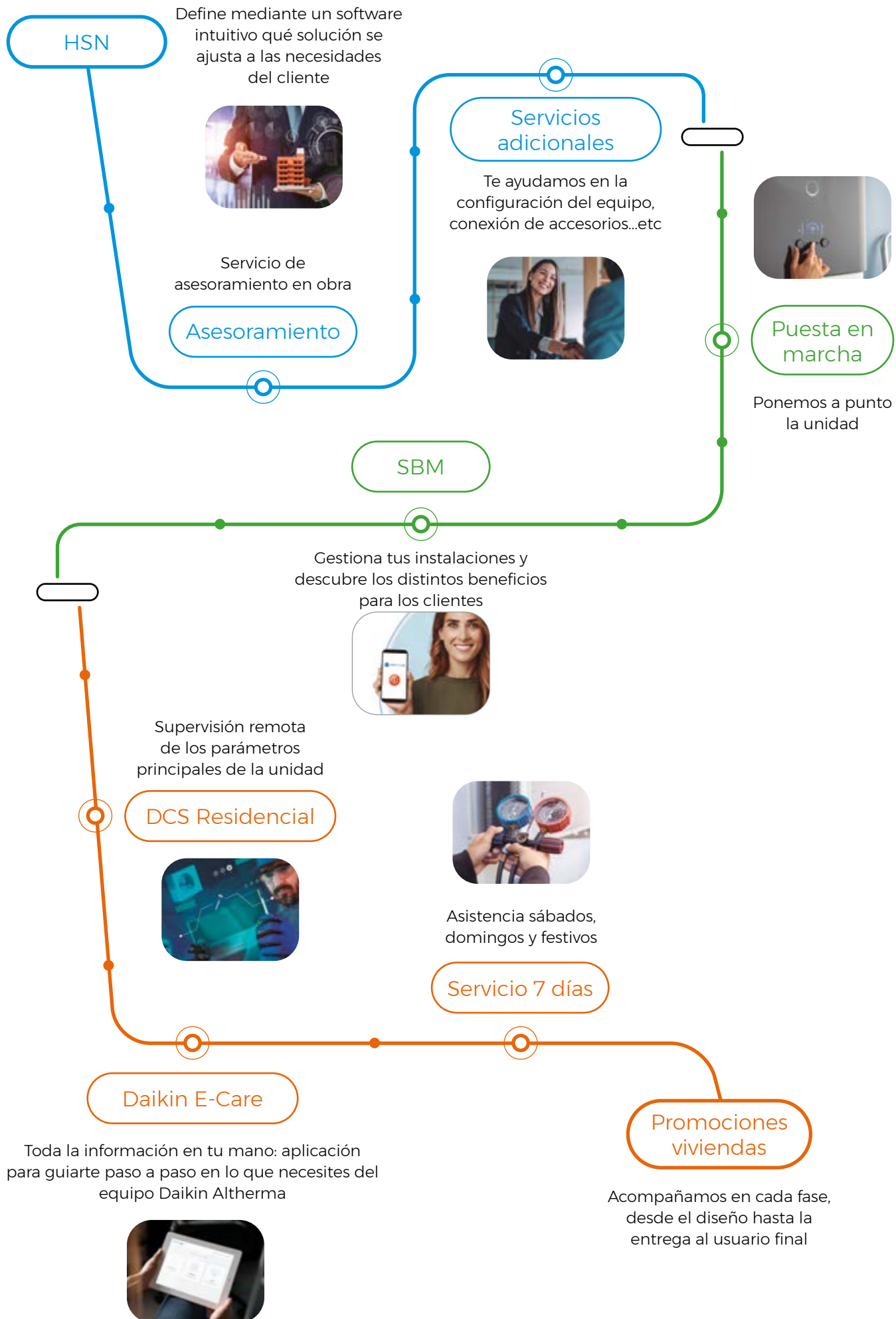



Herramientas de servicio para nuestros clientes

Daikin ofrece una amplia variedad de herramientas y soluciones para profesionales

✓ Stand By Me

standbyme.daikin.es

Ofrece a tus clientes una herramienta de servicio al instalar los equipos con Stand by me. Podrás ofrecerles una extensión gratuita de la garantía en equipos Split de hasta 2 años si registran sus equipos en standbyme.daikin.es



Además desde stand by me, también se puede acceder al **E-care**, herramienta que proporciona asistencia a los técnicos en todos los procedimientos en obra con la sencillez de escanear un código QR ubicado en cada unidad.

Acceso a **HSN**, herramienta digital desarrollada para los profesionales de Daikin con el objetivo de proporcionar la mejor solución de calefacción para el hogar de sus clientes.

Igualmente puedes registrar tus equipos **Daikin Altherma** en la instalación, y ofrecer a tu cliente las promociones de bienvenida para contratar el mantenimiento con nosotros.



Ampliación de garantía gratuita

La primera ventaja de **Stand By Me** es la extensión de garantía gratuita en mano de obra y piezas para split y regalo de paquete de mantenimiento en Daikin Altherma:

Se aplica tanto a la mano de obra como a las piezas desde la fecha de factura



Seguimiento rápido

Servicio rápido y confiable

Gestión de toda la información relacionada con su instalación

El acceso inmediato a la información correcta contribuye a un servicio impecable



Garantía extendida en piezas

Stand By Me garantiza:

Que cada componente se reemplace rápidamente

Ayuda a evitar sorpresas

Larga vida útil y funcionamiento sin problemas



Herramientas de servicio para nuestros clientes

✓ Portal de clientes

my.daikin.es

Con tu usuario único de Daikin podrás acceder a un mundo de posibilidades que harán más fácil tu trabajo diario:

- › Consulta todos los **catálogos disponibles** tanto para ti como para tus clientes (catálogos comerciales, fichas de producto, libros técnicos...)
- › **Programas de selección:** accede a nuestra librería BIM, software de selección y mucho más como apoyo para tus ventas.
- › **Cursos de formación Instituto Daikin:** accede a nuestros cursos de formación de manera online.

✓ Instituto Daikin

www.institutodaikin.es

Daikin ofrece una formación continua de toda su gama de producto a través de formaciones online y presenciales. Visita la web del Instituto Daikin **www.institutodaikin.es** y comienza a formarte.

Más info en página 122

INSTITUTO
DAIKIN | FORMACIÓN

✓ Simulador de consumo energético

A través de nuestro simulador de consumo energético **podrás argumentar a tus clientes el consumo estimado que tendrán los equipos Daikin** según el lugar de residencia y metros cuadrados que quieran climatizar.



Gama de producto



| | |
|-------------------------------------|-----------|
| Nueva Daikin Altherma 4 | 16 |
| Clasificación bombas de calor | 22 |
| Unidades interiores Daikin Altherma | 24 |
| Otras soluciones | 26 |

Nueva generación Daikin Altherma 4



nuevo!



1 Sostenible

- **Altísimo rendimiento a todas las temperaturas:**
 - > 7/35: **A+++**
 - > 7/55: **A+++**
 - > A.C.S.: **A+**
- **Nuevos refrigerantes como el R-290** (PCA : 3)
- Fabricada y diseñada para las futuras reglamentaciones de **Eficiencia Energética de Edificios** (EPBD) con una huella de carbono medida en toda su vida útil:
 - > Componentes locales para limitar la huella total del ciclo de vida
 - > **Daikin Altherma 4** se produce en Europa
- Aprovecha de manera óptima la **energía fotovoltaica**
 - > Smart Grid
 - > Calentador de apoyo en pasos de 500 W



2 Conectada

- **Conectividad de serie:**

- › Conexión Modbus en placa
- › Conexión Wireless incluida
- › Cloud Daikin: La aplicación **Onecta** no solo se puede utilizar para controlar y programar las necesidades de calefacción, agua caliente sanitaria y refrigeración, sino que también puede monitorear el consumo de energía de la bomba de calor.

- **Control remoto vía internet:**

- › Gracias a la conexión en la nube, los instaladores también podrán acceder a sus unidades instaladas de forma remota a través del portal profesional Stand By Me para ajustar la configuración o solucionar problemas.

3 Intuitiva



- **Manejo sencillo e intuitivo:**

- › Interfaz **MMI** con pantalla táctil de 5 pulgadas a color de nuevo diseño
- › Nueva pantalla de inicio, con acceso fácil e intuitivo a las funciones más utilizadas
- › Asistente de puesta en marcha para el instalador. Permite configurar la bomba de calor en un abrir y cerrar de ojos

- **Compatible con Onecta.** El ecosistema de gestión de Daikin para sistemas residenciales, con el que podemos gestionar y monitorizar todos los productos Daikin en nuestra vivienda desde nuestro teléfono móvil.

4 Discreta



- **Unidad exterior con reducido impacto visual:**

- › Diseño de altura reducida. Un solo ventilador
- › La rejilla delantera oculta el ventilador y reduce el impacto visual

- **La máquina más silenciosa de su categoría:**

- › Ventiladores rediseñados para reducir la turbulencia del aire y favorecer el flujo laminar
- › Diseño de la rejilla, que favorece el flujo del aire
- › Encapsulamiento y soporte amortiguado del compresor que convierten a la Daikin Altherma 4 en la máquina más silenciosa de su categoría

- **Unidades interiores con diseño moderno** y actual, y huella de 60 x 60



Daikin Altherma 4

Novedades

Novedades Daikin Altherma 4

Primer lanzamiento Daikin Altherma 4 Silent EPSK

- ✓ Concepto hidrosplit
- ✓ Todo el refrigerante queda en la unidad exterior
- ✓ Conexión hidráulica entre unidad exterior e interior



Diseño integrado

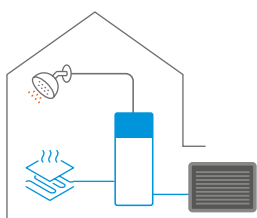

Diseño compact

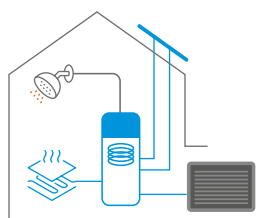

Diseño mural

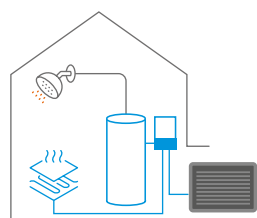

Sonido ultrabajo de **45-52 dBA** gracias a una tecnología propia desarrollada y optimizada al máximo

El nivel acústico se puede evaluar de dos maneras

La **potencia sonora** es generada por la unidad en sí, independientemente de la distancia y el entorno.

La **presión sonora** es el sonido percibido a cierta distancia. La presión sonora generalmente se calcula entre 1 y 5 metros de la unidad.

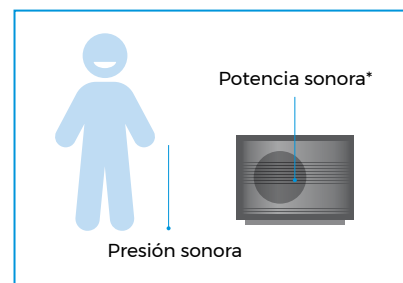

* Potencia sonora ERP:
 · clase 06-08 - 45 dBA
 · clase 10 - 47 dBA
 · clase 12-14 - 52 dBA

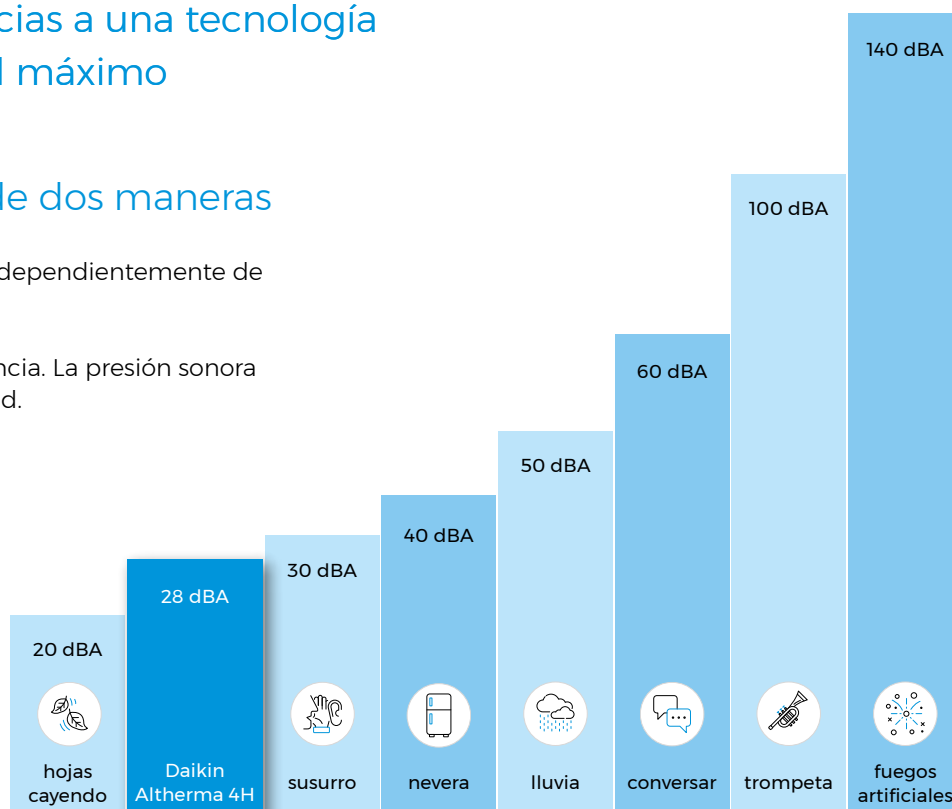

Escala de presión sonora

Resistencia multietapa para optimizar integración con fotovoltaica

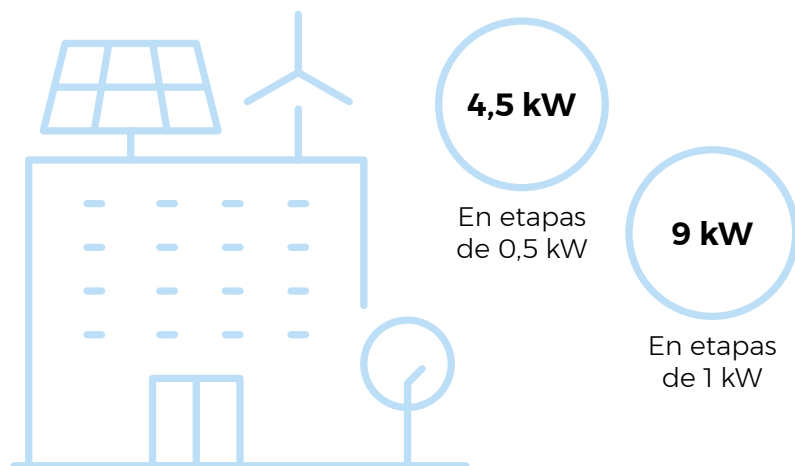

Mejor rendimiento cuando realmente importa

Máxima capacidad de calefacción a -7/55°C

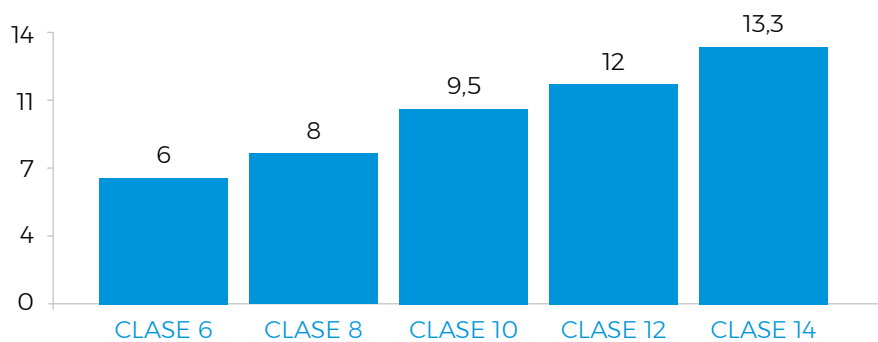

- ✓ MMI con pantalla táctil completamente rediseñada, en línea con el diseño de Madoka y Onecta
- ✓ Pantalla táctil a color de 5"
- ✓ Pantalla de inicio intuitiva
- ✓ Deslizar para acceder al menú
- ✓ Modo instalador con funciones adicionales
- ✓ Programación para calefacción y refrigeración



Daikin Altherma 4 Silent EPSK

Elementos de seguridad

Nuevo
refrigerante

R-290

Unidad exterior

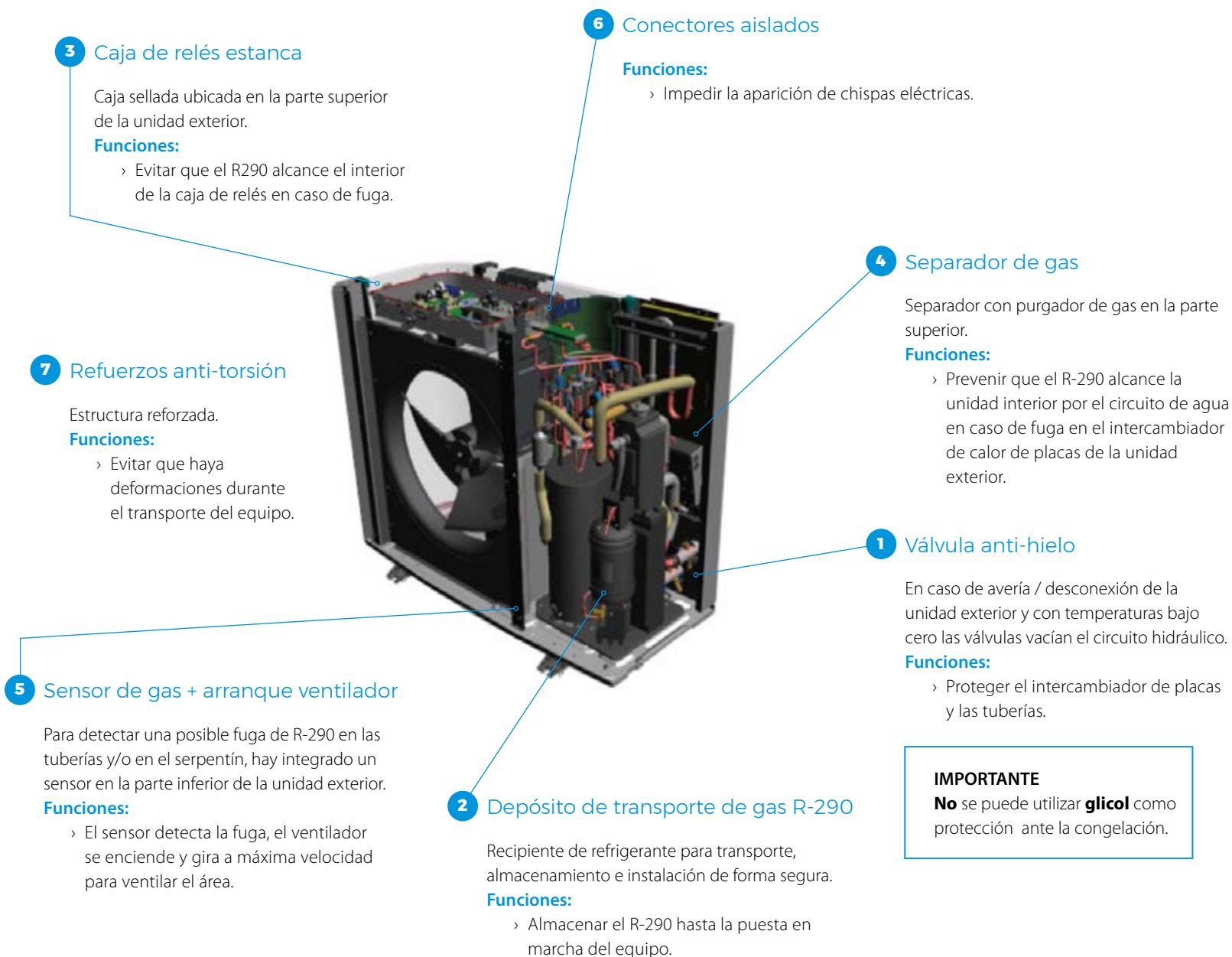

Una bomba de calor diseñada para proporcionar la máxima seguridad

Unidad interior

10 Válvula de corte

Dispositivos de corte en caso de detección de R-290 en el interior.

Funciones:

- › En caso de fuga, el sensor se activa deteniendo la bomba de circulación y cerrando la válvula de corte.

9 Sensor de gas

8 Caja separadora de gas

En caso de que el refrigerante alcance la unidad interior, un segundo separador lo elimina del sistema.

Funciones:

- › Prevenir que el R-290 alcance el interior de la vivienda y expulsar posibles restos de refrigerante.

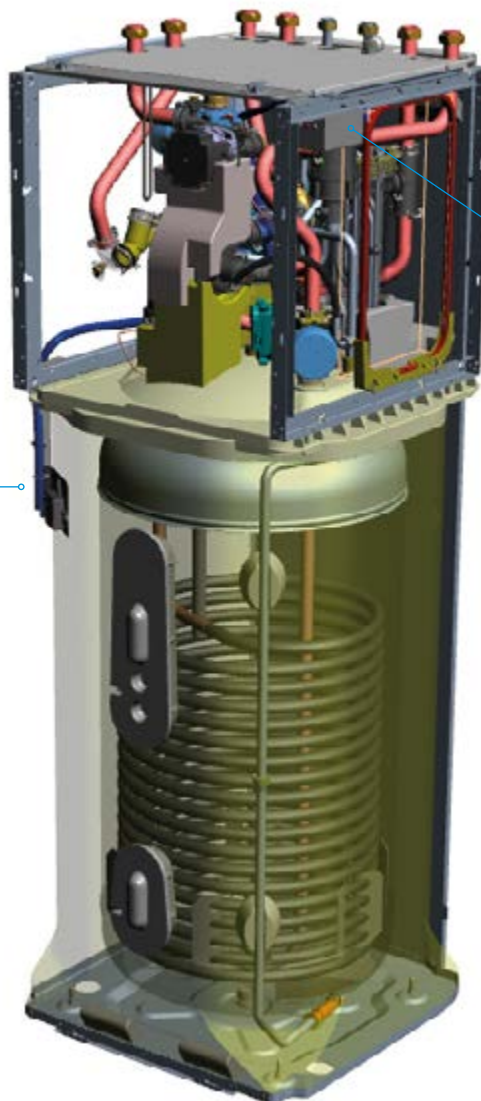



Baja temperatura <math><55^{\circ}</math>



Alta temperatura >math>>55^{\circ}</math>

BAJA DEMANDA ENERGÉTICA

R-32



ERGA

| | | |
|---|---|--|
| Clases 4 / 6 / 8 | Capacidad máxima aire 7°C / agua 35°C (kW) 6,4 / 7,6 / 9,4 | Funciones |
| Eficiencia energética | Temperatura máxima impulsión 65°C | Temp.exterior máx. / mín. calefacción 25° C / -25°C |
| Alimentación eléctrica Monofásica | Distancia máx. Unidad Exterior - Unidad Interior 30 m | Altura máx. Unidad Exterior - Unidad Interior 30 m / 20 m (ERGA04) |

Unidades interiores compatibles:
Integrado / Mural / Compact

El concepto BIBLOC

- › Sistema partido (necesario hidrokit)
- › Conexión con refrigerante
- › Todos los componentes hidráulicos se encuentran en la unidad interior



El concepto MONOBLOC

- › Sistema compacto (no necesita hidrokit)
- › Conexión con agua
- › Todos los componentes hidráulicos se encuentran en la unidad exterior
- › Si se desea ACS es necesario un depósito

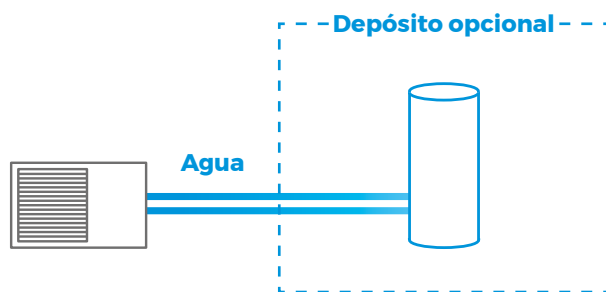

R-32



EBLA-E

| | | |
|---|---|---|
| Clases 4 / 6 / 8 | Capacidad máxima aire 7°C / agua 35°C (kW) 6,4 / 7,7 / 9,4 | Funciones |
| Eficiencia energética | Temperatura máxima impulsión 65°C | Temp.exterior máx. / mín. calefacción 25° C / -25°C |
| Alimentación eléctrica Monofásica | Distancia máx. Monobloc - Depósito 25 m | Altura máx. Monobloc - Depósito 20 m |

Unidades interiores compatibles:
Depósitos

El concepto HIDROSPLIT

- › Sistema Partido (necesario hidrokit)
- › Conexión con agua
- › Intercambiador de placas en la unidad exterior pero el resto de los componentes hidráulicos se encuentran en la unidad interior (similar a Bibloc)

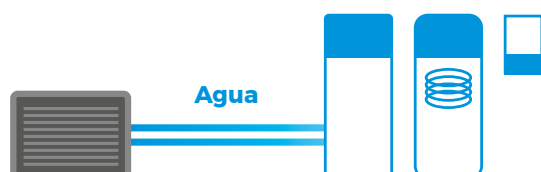

R-290



EPSK*

| | | |
|---|--|---|
| Clases 6 / 8 / 10 | Capacidad máxima aire -7°C / agua 55°C (kW) 6 / 8 / 9,5 | Funciones |
| Eficiencia energética | Temperatura máxima impulsión 70°C | Temp.exterior máx. / mín. calefacción 25° C / -28°C |
| Alimentación eléctrica Monofásica y Trifásica | Distancia máx. Unidad Exterior - Unidad Interior 30 m | Altura máx. Unidad Exterior - Unidad Interior 10 m |

Unidades interiores compatibles:
Integrado / Mural / Compact

UNIDADES EXTERIORES

ALTA DEMANDA ENERGÉTICA

R-32



ERLA

| | | |
|---|--|---|
| Clases 11 / 14 / 16 | Capacidad máxima aire 7°C / agua 35°C (kW) 10,4 / 12,3 / 16,0 | Funciones |
| Eficiencia energética | Temperatura máxima impulsión 60°C | Temp. exterior máx. / mín. calefacción 35°C / -25°C |
| Alimentación eléctrica Monofásica y Trifásica | Distancia máx. Unidad Exterior - Unidad Interior 50 m | Altura máx. Unidad Exterior - Unidad Interior 30 m |

Unidades interiores compatibles:
Integrado / Mural / Compact

R-32



EBLA-D

| | | |
|---|---|---|
| Clases 9 / 11 / 14 / 16 | Capacidad máxima aire 7°C / agua 35°C (kW) 10,4 / 12,3 / 13,4 / 16,0 | Funciones |
| Eficiencia energética | Temperatura máxima impulsión 60°C | Temp. exterior máx. / mín. calefacción 35°C / -25°C |
| Alimentación eléctrica Monofásica y Trifásica | Distancia máx. Monobloc - Depósito 10 m | Altura máx. Monobloc - Depósito 5 m |

Unidades interiores compatibles:
Depósitos



R-32



EPRA

| | | |
|---|--|---|
| Clases 14 / 16 / 18 | Capacidad máx. aire 7°C / agua 35°C (kW) 10,2 / 10,9 / 12,1 | Funciones |
| Eficiencia energética | Temperatura máxima impulsión 70°C | Temp. exterior máx. / mín. calefacción 35°C / -28°C |
| Alimentación eléctrica Monofásica y Trifásica | Distancia máx. Ud. Exterior - Unidad Interior 50 m | Altura máx. Ud. Exterior - Unidad Interior 10 m |

Unidades interiores compatibles:
Integrado / Mural / Compact

R-290













EPSK*

| | | |
|--|--|---|
| Clases 12 / 14 | Capacidad máx. aire -7°C / agua 55°C (kW) 12 / 13,3 | Funciones |
| Eficiencia energética | Temperatura máxima impulsión 75°C | Temp. exterior máx. / mín. calefacción 25°C / -28°C |
| Alimentación eléctrica Trifásica | Distancia máx. Ud. Exterior - Unidad Interior 50 m | Altura máx. Ud. Exterior - Unidad Interior 10 m |

Unidades interiores compatibles:
Integrado / Mural / Compact

Guía de selección equipos Daikin Altherma según tipo de vivienda

| | | UNIDADES EXTERIORES | | | | | |
|---------------------|---|---|---|---|---|------------------------|------------------------|
| | |  |  |  |  | | |
| | | ERGA | ERLA | EPRA | EBLA | | |
| UNIDADES INTERIORES |  | | | | | | |
| | Daikin Altherma 3 Diseño integrado |  | Reversible | EHVX | EBVX | ETVX | |
| | | | Bizona | EHVZ | EBVZ | | |
| | | | Calefacción + ACS | EHVH | | ETVH | |
| | Daikin Altherma 3 Diseño Compact |  | Reversible | EHSX(B) | EBSX(B) | ETSX(B) | |
| | Daikin Altherma 3 Diseño mural |  | Reversible | EHBX | EBBX | ETBX | |
| | | | Calefacción + ACS | | | ETBH | |
| | Depósitos |  | | Compatible ✓ | Compatible ✓ | Compatible ✓ | Compatible ✓ |

| | | | | |
|---|---|--|-------------------|--|
| <p style="writing-mode: vertical-rl; transform: rotate(180deg);">UNIDADES INTERIORES</p> |  | <p>UNIDADES EXTERIORES</p> | | <p>nuevo!</p>  <p>EPSK</p> |
| |  | <p>Daikin Altherma 4 Diseño integrado</p>  | <p>Reversible</p> | <p>EPVX nuevo!</p> |
| | | <p>Daikin Altherma 4 Diseño Compact</p>  | <p>Reversible</p> | <p>EPSX(B) nuevo!</p> |
| | | <p>Daikin Altherma 4 Diseño mural</p>  | <p>Reversible</p> | <p>EPBX nuevo!</p> |
| | | <p>Depósitos</p>  | | <p>Compatible</p>  |



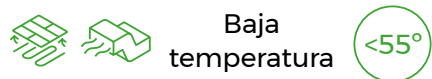

Baja temperatura <55°



Alta temperatura >55°

GEOTERMIA

- > Bomba de agua-agua
- > Solo una unidad interior
- > Conexión con agua

R-32

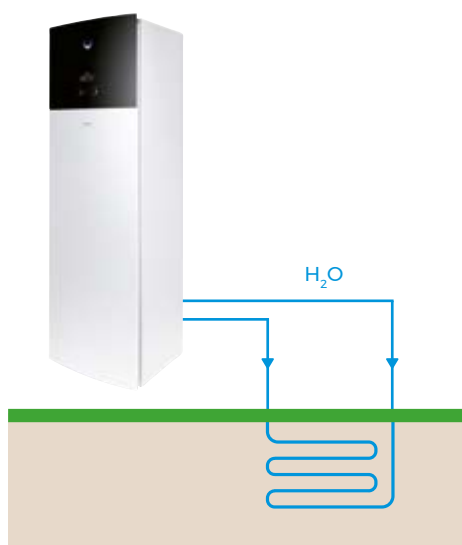

| EGSAX | | |
|---|---|--|
| Clases 6 / 10 | Capacidad máxima (kW) 3,34 / 7,78 | Funciones |
| Alimentación eléctrica Monofásica y Trifásica | Temperatura máxima impulsión 60°C | Temperatura salida de agua máxima en calefacción 65° C / 5°C |
| Eficiencia energética | | |
| No hay unidad exterior | | |

BUCLE DE AGUA

- > Bomba de agua-agua
- > Solo una unidad interior
- > Conexión con agua

R-32





| EWSA | | |
|---|---|--|
| Clases 6 | Capacidad máxima (kW) 8,92 | Funciones |
| Alimentación eléctrica Monofásica | Temperatura máxima impulsión 60°C | Temperatura salida de agua máxima en calefacción 65° C / 5°C |
| Eficiencia energética | | |
| No hay unidad exterior | | |

ACS

- › Producción únicamente de agua caliente sanitaria
- › Solo una unidad interior
- › Conductos dirigidos hacia el exterior



| EKHHE / EKHLE | | |
|---|---|--|
| Clases 200 / 260 | Capacidad nominal (kW) 1,82 / 1,6 | Funciones  |
| Alimentación eléctrica Monofásica | Temperatura máxima impulsión 62°C | Temperatura salida de agua máxima en calefacción 43° C / -7°C |
| Eficiencia energética  | | |
| No hay unidad exterior | | |



Soluciones Refrigerante





Daikin Altherma 3 Bibloc

Unidad exterior ERGA-E / ERLA-D
con tecnología Bluevolution
Daikin Altherma 3 R

R-32 **BLUEVOLUTION**

Daikin Altherma 3 bibloc es la nueva generación de bombas de calor de Daikin para calefacción, refrigeración y agua caliente sanitaria (ACS).

o **Tecnología de alto rendimiento**

- › COP en calefacción de hasta 5,1
- › SCOP acs de hasta 3,3 (clima medio)
- › Calificación energética **A+++**

o **Reversible**

Temperatura de agua de impulsión desde 5°C hasta 65°C sin resistencia.

o **Respetuoso con el medio ambiente**

Único ventilador oculto por una rejilla horizontal de color oscuro.

Altura reducida aumentando su compacidad e integrabilidad en edificios.

o **Control**

Sistema de control fotovoltaico integrado en la PCB.

o **Sellado de refrigerante**

Equipos reversibles de alta potencia con conexión frigorífica en R-32.

o **Fácil de instalar**

Incluye eslingas y asas para su transporte.

Nuevos pies de apoyo con abrazaderas de fijación rápida.

Cubierta lateral rediseñada con protección de cableado.

Clase 4, 6, 8



Clase 11, 14, 16



IDEAL PARA SUELO RADIANTE Y FANCOILS EN:
Viviendas en altura con aerotermia descentralizada
Viviendas unifamiliares con altas necesidades de potencia



¡Descarga las consideraciones de instalación de la unidad ERLA!

Cuatro posibles combinaciones con unidad interior con conexión frigorífica



Unidad interior

| EBVX-D | | EHVX-E | | EHVH-E |



Unidad interior

| EBVZ-D | | EHVZ-E |



Unidad interior

| EBSX-D | | EHSX-E |



Unidad interior

| EBBX-D | | EHBX-E |

Daikin Altherma 3 DISEÑO INTEGRADO

Nuevo **EHVH-E** para calefacción + ACS  / EBVX-D / EHVX-E

Fácil de instalar

- › Todos los componentes hidráulicos incluidos de fábrica
- › Huella de instalación reducida 595x600

Adaptable a la demanda de ACS

- › Versión de 180L y 230L de agua de consumo
- › Calentador de reserva de hasta 6 kW



 180 L
230 L

 6 kW

Daikin Altherma 3
Diseño integrado

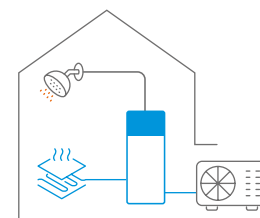

Daikin Altherma 3 DISEÑO INTEGRADO BIZONA

Unidad interior **EBVZ-D / EHVZ-E**

Versión bivalente

- › Para instalaciones con suelo radiante y fancoil
- › Incluye grupo de mezcla y bomba adicional

Fácil de instalar

- › Todos los componentes hidráulicos incluidos de fábrica
- › Huella de instalación reducida 595x600

Adaptable a la demanda de ACS

- › Versión de 180L y 230L de agua de consumo
- › Calentador de reserva de hasta 6 kW



 180 L
230 L

 6 kW

Daikin Altherma 3
Diseño integrado Bizona

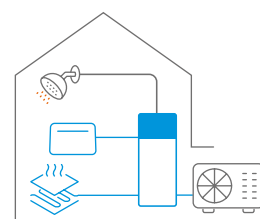

Daikin Altherma 3 DISEÑO COMPACT

Unidad interior **EBSX-D / EHSX-E**

Multienergético

- › Combinable con energía solar térmica "drain back" y solar presurizado
- › Versión bivalente con serpentín adicional para conectar otras fuentes de energía térmica
- › Desescarche simultáneo a la operación en calefacción (500 L)

Máximo estándar de higienidad

- › Calentamiento del agua sanitaria de forma instantánea bajo demanda
- › Sin necesidad de tratamiento antilegionela
- › Sin lodos ni fangos
- › Sin riesgo de corrosión

Eficiente

- › Mínimas pérdidas térmicas debido a su espuma de alto grado de aislamiento
- › Gestión electrónica automática para aprovechamiento del excedente térmico en el circuito de calefacción



 300 L
500 L

 3 kW



Variable en función
de temperatura y
caudal de extracción

Daikin Altherma 3 Compact
con posibilidad de apoyo solar
y/u otras fuentes de energía

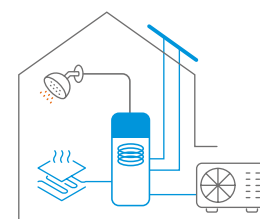

Daikin Altherma 3 DISEÑO MURAL

Unidad interior **EBBX-D / EHBX-E**

Fácil de instalar

- › Placa electrónica y componentes hidráulicos situados en el frontal para fácil acceso

Flexibilidad de instalación

- › Dimensiones ideales para instalación en espacios reducidos

Combinable con depósitos de ACS

- › Depósitos de acero inoxidable
- › Depósitos multienergéticos



 6 kW

Daikin Altherma 3
Diseño mural

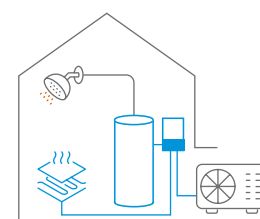

Daikin Altherma 3 Bibloc
Diseño Integrado
 Unidad exterior **ERGA-E**
 Unidad interior **EHVX-E**

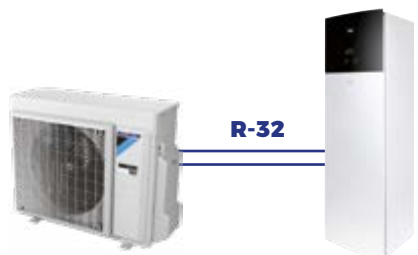

Unidad exterior | ERGA-EV/EVH | **Unidad interior** | EHVX-E3V/E6V |

Disponible también en calefacción + ACS

CONTROL via App **Onecta** INCLUIDO



| UNIDADES EXTERIORES | | | | ALIMENTACIÓN MONOFÁSICA | | | |
|---|-----------|---------|--------------------------------|-------------------------|--------------------|--------------------|-------------|
| | | | | ERGA04EV | ERGA06EVH | ERGA08EVH7 | |
| Temperatura ambiente | impulsión | | | | | | |
| Calefacción | 7 | 35 | Capacidad máxima | kW | 6,41 | 7,74 | 9,37 |
| | | | Consumo máximo | kW | 1,3 | 1,63 | 2,08 |
| | -2 | 35 | Capacidad máxima | kW | 6,08 | 7,4 | 8,86 |
| | | | Consumo máximo | kW | 1,65 | 2,01 | 2,55 |
| Refrigeración | 35 | 18 | Capacidad máxima | kW | 5,43 | 6,2 | 7,24 |
| | | | Consumo máximo | kW | 1,68 | 1,97 | 2,41 |
| | 35 | 7 | Capacidad máxima | kW | 5,98 | 7,45 | 8,57 |
| | | | Consumo máximo | kW | 1,06 | 1,54 | 1,87 |
| | | | Capacidad máxima | kW | 4,62 | 5,57 | 6,34 |
| | | | Consumo máximo | kW | 1,24 | 1,6 | 1,91 |
| COP / EER* | 7 / 35 | 35 / 18 | | | 5,10 / 5,94 | 4,85 / 5,61 | 4,60 / 5,40 |
| Caudal de aire | | | m ³ /h | 2.280 | 2.520 | 2.770 | |
| Refrigerante R-32 | | | kg / TCO ₂ eq / PCA | 1,5 / 1,01 / 675,0 | 1,5 / 1,01 / 675,0 | 1,5 / 1,01 / 675,0 | |
| Dimensiones | | | Al.xAn.xF. | 740 x 884 x 388 | 740 x 884 x 388 | 740 x 884 x 388 | |
| Peso | | | Kg | 58,5 | 58,5 | 58,5 | |
| Compresor | | | | SWING | SWING | SWING | |
| Potencia sonora | | | dB(A) | 58 | 60 | 62 | |
| Conexión Refrigerante | | | | ø 1/4" - ø 5/8" | ø 1/4" - ø 5/8" | ø 1/4" - ø 5/8" | |
| Líneas Refrigerante Lmax (d) / Desnivel max (h) | | | | 3<d<30 / h<20 | 3<d<30 / h<30 | 3<d<30 / h<30 | |
| Precarga refrigerante | | | m | 10 | 10 | 10 | |
| Alimentación eléctrica | | | | I / 230 V (monofásico) | | | |
| Clase de eficiencia energética 55°C LOT1 (SCOP)2 | | | | A++ (3,29) | A++ (3,28) | A++ (3,35) | |
| Clase de eficiencia energética 35°C LOT1 (SCOP)2 | | | | A+++ (4,54) | A+++ (4,52) | A+++ (4,61) | |
| PRECIO | | | | 2.168,00 € | 2.282,00 € | 2.835,00 € | |

(*) Cálculos EER y COP realizados de acuerdo con EN 14511.

| UNIDAD INTERIOR (HIDROKIT + ACUMULADOR) | EHVX04S18E3V | EHVX04S23E3V | EHVX08S18E6V | EHVX08S23E6V |
|--|-------------------|-------------------|-------------------|-------------------|
| COMPATIBILIDAD: | ERGA04 | | ERGA06-08 | |
| Volumen acumulador | l | 180 | 180 | 230 |
| Tiempo de calentamiento | | 1h28min | 1h28min | 1h40min |
| Dimensiones | Al.xAn.xF. | mm | 1.650 x 595 x 625 | 1.850 x 595 x 625 |
| Peso | | Kg | 131 | 139 |
| Resistencia de apoyo 3 kW o 6 kW (2+2+2) | | | I / 230V - 3kW | I / 230V - 3kW |
| Presión sonora | Refrig. / Calef. | dB(A) | 28 / 28 | 28 / 28 |
| Color | | | Blanco | Blanco |
| Perfil de carga LOT2 | L | XL | L | XL |
| Clase eficiencia energética LOT2 | A+ | A+ | A+ | A+ |
| PRECIO HIDROKIT | 4.847,00 € | 5.067,00 € | 4.982,00 € | 5.245,00 € |

| Disponibles hidrokits solo calefacción+ACS (unidades ERGA06-08) | |
|---|------------|
| REFERENCIA | PRECIO |
| EHVH08S18E6V | 4.712,00 € |
| EHVH08S23E6V | 4.975,00 € |

Disponible kit reversible **EKHVCONV4** para equipos EHVH

Nota: las características técnicas de las unidades de calefacción + ACS son las mismas que las de los equipos reversibles (a excepción de los datos de refrigeración)

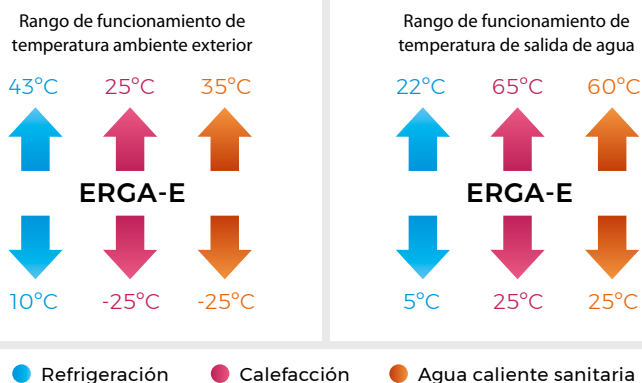

Nota: para más información sobre opcionales, páginas 88-92.

Daikin Altherma 3 Bibloc Diseño Integrado

Unidad exterior **ERLA-D**

Unidad interior **EBVX-D**

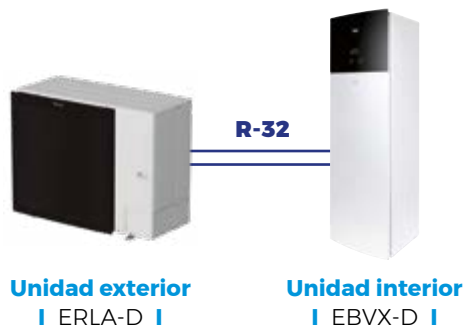

CONTROL
vía App
Onecta
(opcional)



| UNIDADES EXTERIORES | | | ALIMENTACIÓN MONOFÁSICA | | | ALIMENTACIÓN TRIFÁSICA | | | |
|---|-----------|----------------|--------------------------------|------------------------|--------------------|------------------------|-------------------------|--------------------|--------------------|
| | | | ERLA11DV3 | ERLA14DV3 | ERLA16DV37 | ERLA11DW1 | ERLA14DW1 | ERLA16DW17 | |
| Temperatura ambiente | impulsión | | | | | | | | |
| Calefacción | 7 | 35 | Capacidad máxima kW | 12,44 | 13,38 | 16,00 | 12,44 | 13,38 | 15,96 |
| | | | Consumo máximo kW | 2,57 | 2,83 | 3,53 | 2,57 | 2,83 | 3,45 |
| | -2 | 45 | Capacidad máxima kW | 10,98 | 12,58 | 16,00 | 10,98 | 12,58 | 16,00 |
| | | | Consumo máximo kW | 3,05 | 3,42 | 4,56 | 3,05 | 3,42 | 4,56 |
| Refrigeración | 35 | 18 | Capacidad máxima kW | 9,43 | 10,21 | 11,44 | 9,43 | 10,21 | 11,44 |
| | | | Consumo máximo kW | 2,83 | 3,15 | 3,81 | 2,83 | 3,15 | 3,81 |
| | 35 | 7 | Capacidad máxima kW | 17,44 | 17,95 | 17,95 | 17,44 | 17,95 | 17,95 |
| | | | Consumo máximo kW | 4,74 | 4,59 | 4,59 | 4,74 | 4,59 | 4,59 |
| COP / EER* | | 7 / 35 35 / 18 | | 4,83 / 4,75 | 4,87 / 4,66 | 4,53 / 4,16 | 4,83 / 4,75 | 4,87 / 4,66 | 4,53 / 4,16 |
| Caudal de aire | | | m³/h | 3.350 | 4.220 | 5.100 | 3.350 | 4.220 | 5.100 |
| Refrigerante R-32 | | | kg / TCO ₂ eq / PCA | 3,8 / 2,57 / 675 | 3,8 / 2,57 / 675 | 3,8 / 2,57 / 675 | 3,8 / 2,57 / 675 | 3,8 / 2,57 / 675 | 3,8 / 2,57 / 675 |
| Dimensiones | | | Al.xAn.xF. mm | 870 x 1.100 x 460 | 870 x 1.100 x 460 | 870 x 1.100 x 460 | 870 x 1.100 x 460 | 870 x 1.100 x 460 | 870 x 1.100 x 460 |
| Peso | | | Kg | 101 | 101 | 101 | 101 | 101 | 101 |
| Compresor | | | | SWING | SWING | SWING | SWING | SWING | SWING |
| Potencia sonora | | | dB(A) | 62 | 62 | 62 | 62 | 62 | 62 |
| Conexión Refrigerante | | | | ø 3/8" - ø 5/8" | ø 3/8" - ø 5/8" | ø 3/8" - ø 5/8" | ø 3/8" - ø 5/8" | ø 3/8" - ø 5/8" | ø 3/8" - ø 5/8" |
| Líneas Refrigerante Lmax (d) / Desnivel max (h) | | | | 3<d<50 / h<30 | 3<d<50 / h<30 | 3<d<50 / h<30 | 3<d<50 / h<30 | 3<d<50 / h<30 | 3<d<50 / h<30 |
| Precarga refrigerante | | | m | 10 | 10 | 10 | 10 | 10 | 10 |
| Alimentación eléctrica | | | | I / 230 V (monofásico) | | | III / 400 V (trifásico) | | |
| Clase de eficiencia energética 55°C LOT1 (SCOP) | | | | A++ (3,27) | A++ (3,26) | A++ (3,35) | A++ (3,27) | A++ (3,26) | A++ (3,35) |
| Clase de eficiencia energética 35°C LOT1 (SCOP) | | | | A+++ (4,72) | A+++ (4,68) | A+++ (4,68) | A+++ (4,72) | A+++ (4,68) | A+++ (4,68) |
| PRECIO | | | | 4.293,00 € | 5.466,00 € | 6.412,00 € | 4.723,00 € | 6.012,00 € | 7.053,00 € |

(*) Cálculos EER y COP realizados de acuerdo con EN 14511.

| UNIDAD INTERIOR INTEGRADA | | | EBVX11S18D6V | EBVX11S23D6V | EBVX16S18D6V | EBVX16S23D6V |
|-----------------------------------|--|--|------------------------|-------------------|-------------------|-------------------|
| COMPATIBILIDAD: | | | ERLA11 | | ERLA14-16 | |
| Volumen acumulador | | | 180 | 230 | 180 | 230 |
| Tiempo de calentamiento | | | 1h15min | 1h07min | 1h15min | 1h07min |
| Dimensiones | | | Al.xAn.xF. mm | 1.650 x 595 x 625 | 1.650 x 595 x 625 | 1.850 x 595 x 625 |
| Peso | | | Kg | 131 | 139 | 139 |
| Resistencia de apoyo 6 kW (2+2+2) | | | I / 230V - 6kW | I / 230V - 6kW | I / 230V - 6kW | I / 230V - 6kW |
| Presión sonora | | | Refrig. / Calef. dB(A) | 28 / 28 | 28 / 28 | 28 / 28 |
| Color | | | | Blanco | Blanco | Blanco |
| Perfil de carga LOT2 | | | L | XL | L | XL |
| Clase eficiencia energética LOT2 | | | A+ | A | A+ | A |
| PRECIO HIDROKIT | | | 5.324,00 € | 5.444,00 € | 5.632,00 € | 5.752,00 € |

Nota: Unidades interiores con resistencia trifásica disponibles. Consultar.

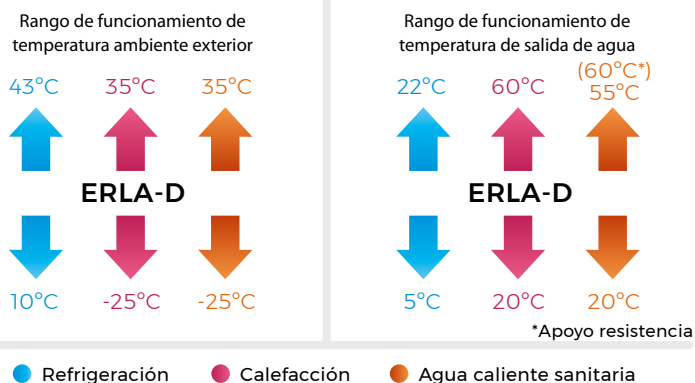

Nota: para más información sobre opcionales, páginas 88-92.

Daikin Altherma 3 Bibloc
Diseño Integrado Bizona

Unidad exterior **ERGA-E**
Unidad interior **EHVZ-E**

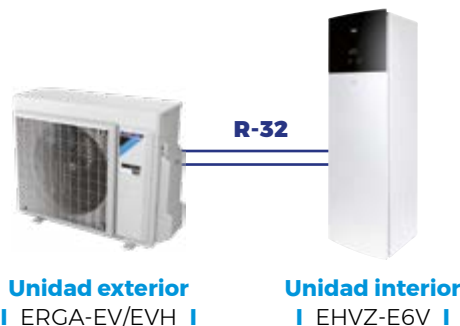

CONTROL
via App
Onecta
INCLUIDO



Unidad exterior
I ERGA-EV/EVH I

Unidad interior
I EHVZ-E6V I

| | | | | ALIMENTACIÓN MONOFÁSICA | | | |
|---|-----------|---------|--------------------------------|-------------------------|--------------------|--------------------|------|
| UNIDADES EXTERIORES | | | | ERGA04EV | ERGA06EVH | ERGA08EVH7 | |
| Temperatura ambiente | impulsión | | | | | | |
| Calefacción | 7 | 35 | Capacidad máxima | kW | 6,41 | 7,74 | 9,37 |
| | | | Consumo máximo | kW | 1,3 | 1,63 | 2,08 |
| | 7 | 45 | Capacidad máxima | kW | 6,08 | 7,4 | 8,86 |
| | | | Consumo máximo | kW | 1,65 | 2,01 | 2,55 |
| Refrigeración | -2 | 35 | Capacidad máxima | kW | 5,43 | 6,2 | 7,24 |
| | | | Consumo máximo | kW | 1,68 | 1,97 | 2,41 |
| | 35 | 18 | Capacidad máxima | kW | 5,98 | 7,45 | 8,57 |
| | | | Consumo máximo | kW | 1,06 | 1,54 | 1,87 |
| Refrigeración | 35 | 7 | Capacidad máxima | kW | 4,62 | 5,57 | 6,34 |
| | | | Consumo máximo | kW | 1,24 | 1,6 | 1,91 |
| COP / EER* | 7 / 35 | 35 / 18 | | 5,10 / 5,94 | 4,85 / 5,61 | 4,60 / 5,40 | |
| Caudal de aire | | | m³/h | 2.280 | 2.520 | 2.770 | |
| Refrigerante R-32 | | | kg / TCO ₂ eq / PCA | 1,5 / 1,01 / 675,0 | 1,5 / 1,01 / 675,0 | 1,5 / 1,01 / 675,0 | |
| Dimensiones | | | mm | 740 x 884 x 388 | 740 x 884 x 388 | 740 x 884 x 388 | |
| Peso | | | Kg | 58,5 | 58,5 | 58,5 | |
| Compresor | | | | SWING | SWING | SWING | |
| Potencia sonora | | | dB(A) | 58 | 60 | 62 | |
| Conexión Refrigerante | | | | ø 1/4" - ø 5/8" | ø 1/4" - ø 5/8" | ø 1/4" - ø 5/8" | |
| Líneas Refrigerante Lmax (d) / Desnivel max (h) | | | | 3<d<30 / h<20 | 3<d<30 / h<30 | 3<d<30 / h<30 | |
| Precarga refrigerante | | | m | 10 | 10 | 10 | |
| Alimentación eléctrica | | | | I / 230 V (monofásico) | | | |
| Clase de eficiencia energética 55°C LOT1 (SCOP)2 | | | | A++ (3,29) | A++ (3,28) | A++ (3,35) | |
| Clase de eficiencia energética 35°C LOT1 (SCOP)2 | | | | A+++ (4,54) | A+++ (4,52) | A+++ (4,61) | |
| PRECIO | | | | 2.168,00 € | 2.282,00 € | 2.835,00 € | |

(* Cálculos EER y COP realizados de acuerdo con EN 14511).

| UNIDAD INTERIOR (HIDROKIT + ACUMULADOR) | | | | EHVZ04S18E6V | EHVZ08S18E6V | EHVZ08S23E6V | |
|---|------------------|-------|----------------|-------------------|-------------------|-------------------|--|
| COMPATIBILIDAD: | | | | ERGA04 | | ERGA06-08 | |
| Volumen acumulador | | l | 180 | 180 | 230 | | |
| Tiempo de calentamiento | | | 1h28min | 1h28min | 1h40min | | |
| Dimensiones | Al.xAn.xF. | mm | 1.650x595x625 | 1.650x595x625 | 1.850x595x625 | | |
| Peso | | Kg | 125 | 125 | 133 | | |
| Resistencia de apoyo 6 kW (2+2+2) | | | I / 230V - 6kW | I / 230V - 6kW | I / 230V - 6kW | | |
| Presión sonora | Refrig. / Calef. | dB(A) | 28 / 28 | 28 / 28 | 28 / 28 | | |
| Color | | | Blanco | Blanco | Blanco | | |
| Perfil de carga LOT2 | | | | L | L | XL | |
| Clase eficiencia energética LOT2 | | | | A+ | A+ | A+ | |
| PRECIO HIDROKIT | | | | 5.507,00 € | 5.643,00 € | 5.905,00 € | |

| OPCIONALES | | |
|------------|--------------------------------|----------|
| REFERENCIA | DESCRIPCIÓN | PRECIO |
| EKHVCONV4 | Kit de conversión a reversible | 277,00 € |

Unidad interior solo calor,
para convertirla a reversible
necesario el opcional
EKHVCONV4

Rango de funcionamiento de temperatura ambiente exterior

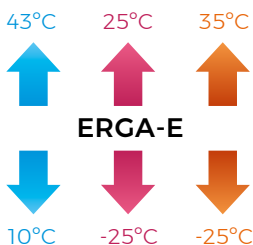

Rango de funcionamiento de temperatura de salida de agua

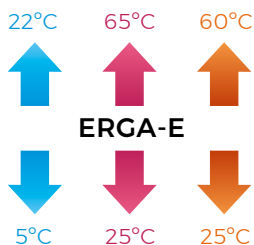

● Refrigeración ● Calefacción ● Agua caliente sanitaria

Nota: para más información sobre opcionales, páginas 88-92.

Daikin Altherma 3 Bibloc Diseño Integrado Bizona

Unidad exterior **ERLA-D**

Unidad interior **EBVZ-D**

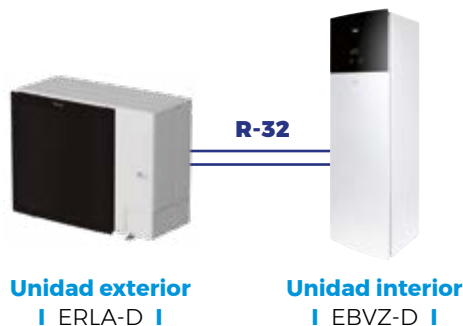

CONTROL
vía App
Onecta
(opcional)



| UNIDADES EXTERIORES | | | ALIMENTACIÓN MONOFÁSICA | | | ALIMENTACIÓN TRIFÁSICA | | | | | |
|---|-----------|----|-------------------------|--------------------------------|------------------|------------------------|-------------------|-------------------------|-------------------|-------------------|-------------------|
| | | | ERLA11DV3 | ERLA14DV3 | ERLA16DV37 | ERLA11DW1 | ERLA14DW1 | ERLA16DW17 | | | |
| Temperatura ambiente | impulsión | | | | | | | | | | |
| Calefacción | 7 | 35 | Capacidad máxima kW | 12,44 | 13,38 | 16,00 | 12,44 | 13,38 | 15,96 | | |
| | | 45 | Consumo máximo kW | 2,57 | 2,83 | 3,53 | 2,57 | 2,83 | 3,45 | | |
| | -2 | 35 | Capacidad máxima kW | 10,98 | 12,58 | 16,00 | 10,98 | 12,58 | 16,00 | | |
| | | 45 | Consumo máximo kW | 3,05 | 3,42 | 4,56 | 3,05 | 3,42 | 4,56 | | |
| Refrigeración | 35 | 18 | Capacidad máxima kW | 9,43 | 10,21 | 11,44 | 9,43 | 10,21 | 11,44 | | |
| | | 7 | Consumo máximo kW | 2,83 | 3,15 | 3,81 | 2,83 | 3,15 | 3,81 | | |
| | 35 | 18 | Capacidad máxima kW | 17,44 | 17,95 | 17,95 | 17,44 | 17,95 | 17,95 | | |
| | | 7 | Consumo máximo kW | 4,74 | 4,59 | 4,59 | 4,74 | 4,59 | 4,59 | | |
| COP / EER* | | | 7 / 35 | 35 / 18 | | | 4,83 / 4,75 | 4,87 / 4,66 | 4,53 / 4,16 | | |
| Caudal de aire | | | | m³/h | 3.350 | 4.220 | 5.100 | 3.350 | 4.220 | 5.100 | |
| Refrigerante R-32 | | | | kg / TCO ₂ eq / PCA | 3,8 / 2,57 / 675 | 3,8 / 2,57 / 675 | 3,8 / 2,57 / 675 | 3,8 / 2,57 / 675 | 3,8 / 2,57 / 675 | 3,8 / 2,57 / 675 | |
| Dimensiones | | | | Al.xAn.xF. | mm | 870 x 1.100 x 460 | 870 x 1.100 x 460 | 870 x 1.100 x 460 | 870 x 1.100 x 460 | 870 x 1.100 x 460 | |
| Peso | | | | | Kg | 101 | 101 | 101 | 101 | 101 | |
| Compresor | | | | | | SWING | SWING | SWING | SWING | SWING | |
| Potencia sonora | | | | | dB(A) | 62 | 62 | 62 | 62 | 62 | |
| Conexión Refrigerante | | | | | | ø 3/8" - ø 5/8" | ø 3/8" - ø 5/8" | ø 3/8" - ø 5/8" | ø 3/8" - ø 5/8" | ø 3/8" - ø 5/8" | |
| Líneas Refrigerante Lmax (d) / Desnivel max (h) | | | | | | 3<d<50 / h<30 | 3<d<50 / h<30 | 3<d<50 / h<30 | 3<d<50 / h<30 | 3<d<50 / h<30 | |
| Precarga refrigerante | | | | | m | 10 | 10 | 10 | 10 | 10 | |
| Alimentación eléctrica | | | | | | I / 230 V (monofásico) | | III / 400 V (trifásico) | | | |
| Clase de eficiencia energética 55°C LOT1 (SCOP) | | | | | | A++ (3,27) | A++ (3,26) | A++ (3,35) | A++ (3,27) | A++ (3,26) | A++ (3,35) |
| Clase de eficiencia energética 35°C LOT1 (SCOP) | | | | | | A+++ (4,72) | A+++ (4,68) | A+++ (4,68) | A+++ (4,72) | A+++ (4,68) | A+++ (4,68) |
| PRECIO | | | | | | 4.293,00 € | 5.466,00 € | 6.412,00 € | 4.723,00 € | 6.012,00 € | 7.053,00 € |

(*) Cálculos EER y COP realizados de acuerdo con EN 14511.

| UNIDAD INTERIOR INTEGRADA BIZONA | | EBVZ16S18D6V | EBVZ16S23D6V |
|-----------------------------------|------------------|-------------------|-------------------|
| COMPATIBILIDAD: | | ERLA11-16 | |
| Volumen acumulador | l | 180 | 230 |
| Tiempo de calentamiento | | 1h15min | 1h07min |
| Dimensiones | Al.xAn.xF. | mm | 1.650 x 595 x 625 |
| Peso | | Kg | 125 |
| Resistencia de apoyo 6 kW (2+2+2) | | | I / 230V - 6kW |
| Presión sonora | Refrig. / Calef. | dB(A) | 28 / 28 |
| Color | | | Blanco |
| Perfil de carga LOT2 | | L | XL |
| Clase eficiencia energética LOT2 | | A+ | A |
| PRECIO HIDROKIT | | 6.293,00 € | 6.413,00 € |

Unidad interior solo calor,
para convertirla a reversible
necesario el opcional
EKHVCONV4

Nota: Unidades interiores con resistencia trifásica disponibles. Consultar.

| OPCIONALES | | |
|------------|--------------------------------|-----------------|
| REFERENCIA | DESCRIPCIÓN | PRECIO |
| EKHVCONV4 | Kit de conversión a reversible | 277,00 € |

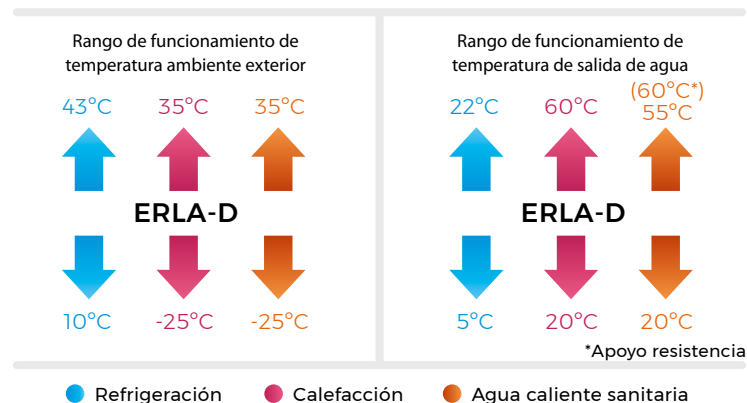

Nota: para más información sobre opcionales, páginas 88-92.

**Daikin Altherma 3 Bibloc
Diseño Compact**

Unidad exterior **ERGA-E**
Unidad interior **EHSX-E**

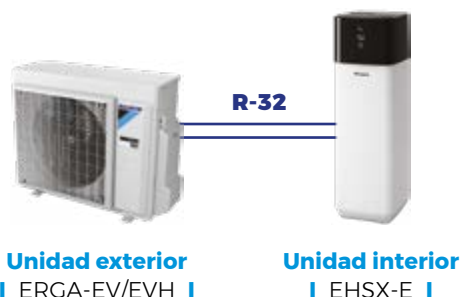

**CONTROL
via App
Onecta
INCLUIDO**



| UNIDADES EXTERIORES | | | | ALIMENTACIÓN MONOFÁSICA | | | |
|---|-----------|---------|--------------------------------|-------------------------|--------------------|--------------------|------|
| | | | | ERGA04EV | ERGA06EVH | ERGA08EVH7 | |
| Temperatura ambiente | impulsión | | | | | | |
| Calefacción | 7 | 35 | Capacidad máxima | kW | 6,41 | 7,74 | 9,37 |
| | | | Consumo máximo | kW | 1,3 | 1,63 | 2,08 |
| | 7 | 45 | Capacidad máxima | kW | 6,08 | 7,4 | 8,86 |
| | | | Consumo máximo | kW | 1,65 | 2,01 | 2,55 |
| Refrigeración | -2 | 35 | Capacidad máxima | kW | 5,43 | 6,2 | 7,24 |
| | | | Consumo máximo | kW | 1,68 | 1,97 | 2,41 |
| | 35 | 18 | Capacidad máxima | kW | 5,98 | 7,45 | 8,57 |
| | | | Consumo máximo | kW | 1,06 | 1,54 | 1,87 |
| COP / EER* | 7 / 35 | 35 / 18 | Capacidad máxima | kW | 4,62 | 5,57 | 6,34 |
| | | | Consumo máximo | kW | 1,24 | 1,6 | 1,91 |
| Caudal de aire | | | m³/h | 2.280 | 2.520 | 2.770 | |
| Refrigerante R-32 | | | kg / TCO ₂ eq / PCA | 1,5 / 1,01 / 675,0 | 1,5 / 1,01 / 675,0 | 1,5 / 1,01 / 675,0 | |
| Dimensiones | | | Al.xAn.xF. | 740 x 884 x 388 | 740 x 884 x 388 | 740 x 884 x 388 | |
| Peso | | | Kg | 58,5 | 58,5 | 58,5 | |
| Compresor | | | | SWING | SWING | SWING | |
| Potencia sonora | | | dB(A) | 58 | 60 | 62 | |
| Conexión Refrigerante | | | | ø 1/4" - ø 5/8" | ø 1/4" - ø 5/8" | ø 1/4" - ø 5/8" | |
| Líneas Refrigerante Lmax (d) / Desnivel max (h) | | | | 3<d<30 / h<20 | 3<d<30 / h<30 | 3<d<30 / h<30 | |
| Precarga refrigerante | | | m | 10 | 10 | 10 | |
| Alimentación eléctrica | | | | 1 / 230 V (monofásico) | | | |
| Clase de eficiencia energética 55°C LOT1 (SCOP)2 | | | | A++ (3,29) | A++ (3,28) | A++ (3,35) | |
| Clase de eficiencia energética 35°C LOT1 (SCOP)2 | | | | A+++ (4,54) | A+++ (4,52) | A+++ (4,61) | |
| PRECIO | | | | 2.168,00 € | 2.282,00 € | 2.835,00 € | |

(*) Cálculos EER y COP realizados de acuerdo con EN 14511.

| UNIDADES INTERIORES COMPACT | | | | BIVALENTES | | | | | | | |
|---|------------------|-------|--|-------------------|-------------------|-------------------|-------------------|-------------------|-------------------|-------------------|-------------------|
| | | | | EHSX04P30E | EHSX04P50E | EHSX08P30E | EHSX08P50E | EHSXB04P30E | EHSXB04P50E | EHSXB08P30E | EHSXB08P50E |
| COMPATIBILIDAD: | | | | ERGA04 | | | | ERGA06-08 | | | |
| Volumen acumulador | | l | | 300 | 500 | 300 | 500 | 300 | 500 | 300 | 500 |
| Tiempo de calentamiento | | | | 1h34min | 2h41min | 1h34min | 2h41min | 1h34min | 2h41min | 1h34min | 2h41min |
| Dimensiones | Al.xAn.xF. | mm | | 1.890 x 595 x 615 | 1.895 x 790 x 790 | 1.890 x 595 x 615 | 1.895 x 790 x 790 | 1.890 x 595 x 615 | 1.895 x 790 x 790 | 1.890 x 595 x 615 | 1.895 x 790 x 790 |
| Peso | | Kg | | 85 | 112 | 85 | 112 | 85 | 112 | 85 | 112 |
| Presión sonora | Refrig. / Calef. | dB(A) | | 28 | 28 | 28 | 28 | 28 | 28 | 28 | 28 |
| Perfil de carga LOT2 | | | | L | XL | L | XL | L | XL | L | XL |
| Clase eficiencia energética LOT2 | | | | A+ | A+ | A+ | A+ | A+ | A+ | A+ | A+ |
| PRECIO HIDROKIT | | | | 3.954,00 € | 4.813,00 € | 5.048,00 € | 6.143,00 € | 4.229,00 € | 5.147,00 € | 5.402,00 € | 6.573,00 € |

Necesario solicitar resistencia (EKECBUA3V) y kit de resistencia (EKECBUCO3A) sino hay una bivalencia en el sistema (caldera auxiliar)

Rango de funcionamiento de temperatura ambiente exterior

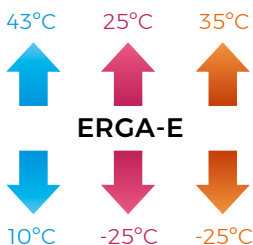

Rango de funcionamiento de temperatura de salida de agua

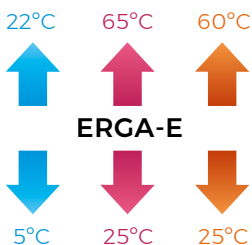

● Refrigeración ● Calefacción ● Agua caliente sanitaria

Nota: para más información sobre opcionales, páginas 88-92.

Daikin Altherma 3 Bibloc Diseño Compact

Unidad exterior **ERLA-D**
Unidad interior **EBSX-D**

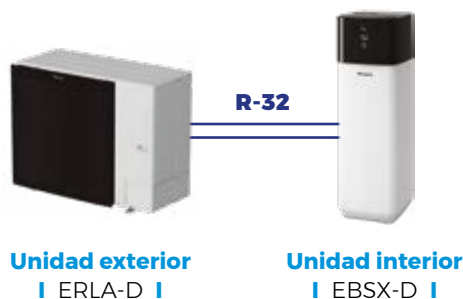

| UNIDADES EXTERIORES | | | ALIMENTACIÓN MONOFÁSICA | | | ALIMENTACIÓN TRIFÁSICA | | | |
|---|-----------|----------------|--------------------------------|------------------------|--------------------|------------------------|-------------------------|--------------------|--------------------|
| | | | ERLA11DV3 | ERLA14DV3 | ERLA16DV37 | ERLA11DW1 | ERLA14DW1 | ERLA16DW17 | |
| Temperatura ambiente | impulsión | | | | | | | | |
| Calefacción | 7 | 35 | Capacidad máxima kW | 12,44 | 13,38 | 16,00 | 12,44 | 13,38 | 15,96 |
| | | | Consumo máximo kW | 2,57 | 2,83 | 3,53 | 2,57 | 2,83 | 3,45 |
| | -2 | 45 | Capacidad máxima kW | 10,98 | 12,58 | 16,00 | 10,98 | 12,58 | 16,00 |
| | | | Consumo máximo kW | 3,05 | 3,42 | 4,56 | 3,05 | 3,42 | 4,56 |
| Refrigeración | 35 | 18 | Capacidad máxima kW | 9,43 | 10,21 | 11,44 | 9,43 | 10,21 | 11,44 |
| | | | Consumo máximo kW | 2,83 | 3,15 | 3,81 | 2,83 | 3,15 | 3,81 |
| | 35 | 7 | Capacidad máxima kW | 17,44 | 17,95 | 17,95 | 17,44 | 17,95 | 17,95 |
| | | | Consumo máximo kW | 4,74 | 4,59 | 4,59 | 4,74 | 4,59 | 4,59 |
| COP / EER* | | 7 / 35 35 / 18 | | | | | | | |
| Caudal de aire | | | m³/h | 3.350 | 4.220 | 5.100 | 3.350 | 4.220 | 5.100 |
| Refrigerante R-32 | | | kg / TCO ₂ eq / PCA | 3,8 / 2,57 / 675 | 3,8 / 2,57 / 675 | 3,8 / 2,57 / 675 | 3,8 / 2,57 / 675 | 3,8 / 2,57 / 675 | 3,8 / 2,57 / 675 |
| Dimensiones | | | Al.xAn.xF. | 870 x 1.100 x 460 | 870 x 1.100 x 460 | 870 x 1.100 x 460 | 870 x 1.100 x 460 | 870 x 1.100 x 460 | 870 x 1.100 x 460 |
| Peso | | | Kg | 101 | 101 | 101 | 101 | 101 | 101 |
| Compresor | | | | SWING | SWING | SWING | SWING | SWING | SWING |
| Potencia sonora | | | dB(A) | 62 | 62 | 62 | 62 | 62 | 62 |
| Conexión Refrigerante | | | | ø 3/8" - ø 5/8" | ø 3/8" - ø 5/8" | ø 3/8" - ø 5/8" | ø 3/8" - ø 5/8" | ø 3/8" - ø 5/8" | ø 3/8" - ø 5/8" |
| Líneas Refrigerante Lmax (d) / Desnivel max (h) | | | | 3<d<50 / h<30 | 3<d<50 / h<30 | 3<d<50 / h<30 | 3<d<50 / h<30 | 3<d<50 / h<30 | 3<d<50 / h<30 |
| Precarga refrigerante | | | m | 10 | 10 | 10 | 10 | 10 | 10 |
| Alimentación eléctrica | | | | I / 230 V (monofásico) | | | III / 400 V (trifásico) | | |
| Clase de eficiencia energética 55°C LOT1 (SCOP) | | | | A++ (3,27) | A++ (3,26) | A++ (3,35) | A++ (3,27) | A++ (3,26) | A++ (3,35) |
| Clase de eficiencia energética 35°C LOT1 (SCOP) | | | | A+++ (4,72) | A+++ (4,68) | A+++ (4,68) | A+++ (4,72) | A+++ (4,68) | A+++ (4,68) |
| PRECIO | | | | 4.293,00 € | 5.466,00 € | 6.412,00 € | 4.723,00 € | 6.012,00 € | 7.053,00 € |

(*) Cálculos EER y COP realizados de acuerdo con EN 14511.

| UNIDADES INTERIORES COMPACT | | | | BIVALENTES | | | | | | | |
|----------------------------------|--|------------------|---------|-------------------|-------------------|-------------------|-------------------|-------------------|-------------------|-------------------|-------------------|
| | | | | EBSX11P30D | EBSX11P50D | EBSX16P30D | EBSX16P50D | EBSXB11P30D | EBSXB11P50D | EBSXB16P30D | EBSXB16P50D |
| COMPATIBILIDAD: | | | | ERLA11 | | ERLA14-16 | | ERLA11 | | ERLA14-16 | |
| Volumen acumulador | | l | 300 | 500 | 300 | 500 | 300 | 500 | 300 | 500 | |
| Tiempo de calentamiento | | | 1h39min | 2h34min | 1h39min | 2h34min | 1h39min | 2h34min | 1h57min | 2h31min | |
| Dimensiones | | Al.xAn.xF. | mm | 1.890 x 595 x 615 | 1.895 x 790 x 790 | 1.890 x 595 x 615 | 1.895 x 790 x 790 | 1.890 x 595 x 615 | 1.895 x 790 x 790 | 1.890 x 595 x 615 | 1.895 x 790 x 790 |
| Peso | | | Kg | 85 | 112 | 85 | 112 | 85 | 112 | 85 | 112 |
| Presión sonora | | Refrig. / Calef. | dB(A) | 28 / 28 | 28 / 28 | 28 / 28 | 28 / 28 | 28 / 28 | 28 / 28 | 28 / 28 | 28 / 28 |
| Perfil de carga LOT2 | | | | L | XL | L | XL | L | XL | L | XL |
| Clase eficiencia energética LOT2 | | | | A+ | A+ | A+ | A+ | A+ | A+ | A+ | A+ |
| PRECIO HIDROKIT | | | | 5.590,00 € | 6.312,00 € | 5.622,00 € | 6.470,00 € | 5.988,00 € | 6.879,00 € | 6.018,00 € | 6.919,00 € |

Necesario solicitar resistencia (EKECBUA3V) y kit de resistencia (EKECBUCO2A) sino hay una bivalencia en el sistema (caldera auxiliar)

Rango de funcionamiento de temperatura ambiente exterior

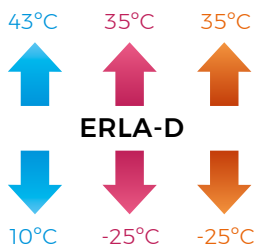

Rango de funcionamiento de temperatura de salida de agua

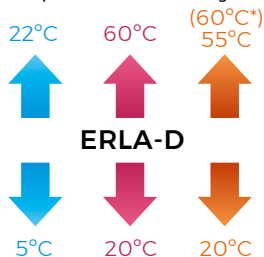

*Apoyo resistencia

● Refrigeración ● Calefacción ● Agua caliente sanitaria

Nota: para más información sobre opcionales, páginas 88-92.

**Daikin Altherma 3 Bibloc
Diseño Mural**

Unidad exterior **ERGA-E**
Unidad interior **EHBX-E**

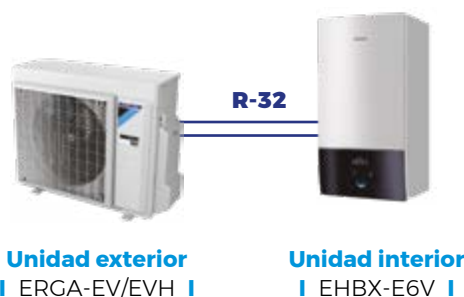

**CONTROL
via App
Onecta
INCLUIDO**



| UNIDADES EXTERIORES | | | | ALIMENTACIÓN MONOFÁSICA | | | |
|---|-----------|---------|--------------------------------|-------------------------|------------------------|--------------------|--------------------|
| | | | | ERGA04EV | ERGA06EVH | ERGA08EVH7 | |
| Temperatura ambiente | impulsión | | | | | | |
| Calefacción | 7 | 35 | Capacidad máxima | kW | 6,41 | 7,74 | 9,37 |
| | | | Consumo máximo | kW | 1,3 | 1,63 | 2,08 |
| | 7 | 45 | Capacidad máxima | kW | 6,08 | 7,4 | 8,86 |
| | | | Consumo máximo | kW | 1,65 | 2,01 | 2,55 |
| Refrigeración | -2 | 35 | Capacidad máxima | kW | 5,43 | 6,2 | 7,24 |
| | | | Consumo máximo | kW | 1,68 | 1,97 | 2,41 |
| | 35 | 18 | Capacidad máxima | kW | 5,98 | 7,45 | 8,57 |
| | | | Consumo máximo | kW | 1,06 | 1,54 | 1,87 |
| COP / EER* | 7 / 35 | 35 / 18 | | | 5,10 / 5,94 | 4,85 / 5,61 | 4,60 / 5,40 |
| | | | | | | | |
| Caudal de aire | | | m ³ /h | | 2.280 | 2.520 | 2.770 |
| Refrigerante R-32 | | | kg / TCO ₂ eq / PCA | | 1,5 / 1,01 / 675,0 | 1,5 / 1,01 / 675,0 | 1,5 / 1,01 / 675,0 |
| Dimensiones | | | Al.xAn.xF. | mm | 740 x 884 x 388 | 740 x 884 x 388 | 740 x 884 x 388 |
| Peso | | | | Kg | 58,5 | 58,5 | 58,5 |
| Compresor | | | | | SWING | SWING | SWING |
| Potencia sonora | | | | dB(A) | 58 | 60 | 62 |
| Conexión Refrigerante | | | | | ø 1/4" - ø 5/8" | ø 1/4" - ø 5/8" | ø 1/4" - ø 5/8" |
| Líneas Refrigerante Lmax (d) / Desnivel max (h) | | | | | 3<d<30 / h<20 | 3<d<30 / h<30 | 3<d<30 / h<30 |
| Precarga refrigerante | | | | m | 10 | 10 | 10 |
| Alimentación eléctrica | | | | | I / 230 V (monofásico) | | |
| Clase de eficiencia energética 55°C LOT1 (SCOP)2 | | | | | A++ (3,29) | A++ (3,28) | A++ (3,35) |
| Clase de eficiencia energética 35°C LOT1 (SCOP)2 | | | | | A+++ (4,54) | A+++ (4,52) | A+++ (4,61) |
| PRECIO | | | | | 2.168,00 € | 2.282,00 € | 2.835,00 € |

(*) Cálculos EER y COP realizados de acuerdo con EN 14511.

| UNIDADES INTERIORES (HIDROKIT) | | | | EHBX04E6V | ERGA04 | EHBX08E6V | ERGA06-08 |
|-----------------------------------|------------------|----------|--|-------------------|--------|-------------------|-----------|
| COMPATIBILIDAD: | | | | | | | |
| Dimensiones | Al.xAn.xF. | mm | | 890 x 450 x 350 | | 890 x 450 x 350 | |
| Peso | | Kg | | 44 | | 46 | |
| Resistencia de apoyo 6 kW (2+2+2) | | | | I / 230V - 6kW | | I / 230V - 6kW | |
| Presión sonora | Refrig. / Calef. | dB(A) | | 28 / 28 | | 28 / 28 | |
| Diámetro tubería agua | | Pulgadas | | 1" | | 1" | |
| PRECIO HIDROKIT | | | | 2.751,00 € | | 2.888,00 € | |

Para combinación con depósitos de polipropileno es necesario:

| REFERENCIA | DESCRIPCIÓN | PRECIO |
|-------------|---|-----------------|
| EKEPRHLT3HX | Kit de conexión EKHWP300B/500B/PB. | 361,00 € |
| EKEPRHLT5X | Kit de conexión EKHWP500B/PB. Recuperación calor. | 722,00 € |
| EKBH3SD | Resistencia de apoyo de 3 kW. | 501,00 € |

Nota: para combinación con depósitos de acero inoxidable no es necesario ningún opcional. El depósito incluye: válvula de 3 vías, sonda de temperatura y resistencia de apoyo ACS.

Rango de funcionamiento de temperatura ambiente exterior

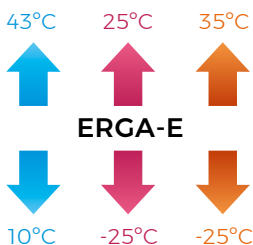

Rango de funcionamiento de temperatura de salida de agua

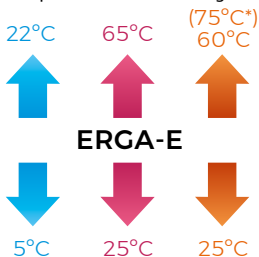

*Apoyo resistencia

- Refrigeración
- Calefacción
- Agua caliente sanitaria

Nota: para más información sobre opcionales, páginas 88-92.

Nota: consultar información y precios acerca de los depósitos y acumuladores multienergéticos en páginas 96-98.

Daikin Altherma 3 Bibloc Diseño Mural

Unidad exterior **ERLA-D**

Unidad interior **EBBX-D**



Unidad exterior
| ERLA-D |

Unidad interior
| EBBX-D |

CONTROL
vía App
Onecta
(opcional)



| UNIDADES EXTERIORES | | | ALIMENTACIÓN MONOFÁSICA | | | ALIMENTACIÓN TRIFÁSICA | | | |
|---|-----------|---------|--------------------------------|------------------------|-------------------|------------------------|-------------------------|-------------------|-------------------|
| | | | ERLA11DV3 | ERLA14DV3 | ERLA16DV37 | ERLA11DW1 | ERLA14DW1 | ERLA16DW17 | |
| Temperatura ambiente | impulsión | | | | | | | | |
| Calefacción | 7 | 35 | Capacidad máxima kW | 12,44 | 13,38 | 16,00 | 12,44 | 13,38 | 15,96 |
| | | | Consumo máximo kW | 2,57 | 2,83 | 3,53 | 2,57 | 2,83 | 3,45 |
| | -2 | 45 | Capacidad máxima kW | 10,98 | 12,58 | 16,00 | 10,98 | 12,58 | 16,00 |
| | | | Consumo máximo kW | 3,05 | 3,42 | 4,56 | 3,05 | 3,42 | 4,56 |
| Refrigeración | 35 | 18 | Capacidad máxima kW | 9,43 | 10,21 | 11,44 | 9,43 | 10,21 | 11,44 |
| | | | Consumo máximo kW | 2,83 | 3,15 | 3,81 | 2,83 | 3,15 | 3,81 |
| | 35 | 7 | Capacidad máxima kW | 17,44 | 17,95 | 17,95 | 17,44 | 17,95 | 17,95 |
| | | | Consumo máximo kW | 4,74 | 4,59 | 4,59 | 4,74 | 4,59 | 4,59 |
| | | | Capacidad máxima kW | 13,15 | 13,53 | 13,53 | 13,15 | 13,53 | 13,53 |
| | | | Consumo máximo kW | 4,93 | 4,77 | 4,77 | 4,93 | 4,77 | 4,77 |
| COP / EER* | 7 / 35 | 35 / 18 | | 4,83 / 4,75 | 4,87 / 4,66 | 4,53 / 4,16 | 4,83 / 4,75 | 4,87 / 4,66 | 4,53 / 4,16 |
| Caudal de aire | | | m³/h | 3.350 | 4.220 | 5.100 | 3.350 | 4.220 | 5.100 |
| Refrigerante R-32 | | | kg / TCO ₂ eq / PCA | 3,8 / 2,57 / 675 | 3,8 / 2,57 / 675 | 3,8 / 2,57 / 675 | 3,8 / 2,57 / 675 | 3,8 / 2,57 / 675 | 3,8 / 2,57 / 675 |
| Dimensiones | | | mm | 870 x 1.100 x 460 | 870 x 1.100 x 460 | 870 x 1.100 x 460 | 870 x 1.100 x 460 | 870 x 1.100 x 460 | 870 x 1.100 x 460 |
| Peso | | | Kg | 101 | 101 | 101 | 101 | 101 | 101 |
| Compresor | | | | SWING | SWING | SWING | SWING | SWING | SWING |
| Potencia sonora | | | dB(A) | 62 | 62 | 62 | 62 | 62 | 62 |
| Conexión Refrigerante | | | | ø 3/8" - ø 5/8" | ø 3/8" - ø 5/8" | ø 3/8" - ø 5/8" | ø 3/8" - ø 5/8" | ø 3/8" - ø 5/8" | ø 3/8" - ø 5/8" |
| Líneas Refrigerante Lmax (d) / Desnivel max (h) | | | | 3<d<50 / h<30 | 3<d<50 / h<30 | 3<d<50 / h<30 | 3<d<50 / h<30 | 3<d<50 / h<30 | 3<d<50 / h<30 |
| Precarga refrigerante | | | m | 10 | 10 | 10 | 10 | 10 | 10 |
| Alimentación eléctrica | | | | I / 230 V (monofásico) | | | III / 400 V (trifásico) | | |
| Clase de eficiencia energética 55°C LOT1 (SCOP) | | | | A++ (3,27) | A++ (3,26) | A++ (3,35) | A++ (3,27) | A++ (3,26) | A++ (3,35) |
| Clase de eficiencia energética 35°C LOT1 (SCOP) | | | | A+++ (4,72) | A+++ (4,68) | A+++ (4,68) | A+++ (4,72) | A+++ (4,68) | A+++ (4,68) |
| PRECIO | | | | 4.293,00 € | 5.466,00 € | 6.412,00 € | 4.723,00 € | 6.012,00 € | 7.053,00 € |

(*) Cálculos EER y COP realizados de acuerdo con EN 14511.

| UNIDAD INTERIOR MURAL | | | EBBX11D6V | ERLA11 | EBBX16D6V | ERLA14-16 |
|-----------------------------------|------------------|-------|-------------------|--------|-------------------|-----------|
| COMPATIBILIDAD: | | | | | | |
| Dimensiones | Al.xAn.xF. | mm | 890 x 450 x 350 | | 890 x 450 x 350 | |
| Peso | | Kg | 44 | | 46 | |
| Resistencia de apoyo 6 kW (2+2+2) | | | I / 230V - 6kW | | I / 230V - 6kW | |
| Presión sonora | Refrig. / Calif. | dB(A) | 28 / 28 | | 28 / 28 | |
| PRECIO HIDROKIT | | | 3.016,00 € | | 3.215,00 € | |

Nota: Unidades interiores con resistencia trifásica disponibles. Consultar.

Para combinación con depósitos de polipropileno es necesario:

| REFERENCIA | DESCRIPCIÓN | PRECIO |
|-------------|---|-----------------|
| EKEPRHLT3HX | Kit de conexión EKHWP300B/500B/PB. | 361,00 € |
| EKEPRHLT5X | Kit de conexión EKHWP500B/PB. Recuperación calor. | 722,00 € |
| EKBH3SD | Resistencia de apoyo de 3 kW. | 501,00 € |

Nota: para combinación con depósitos de acero inoxidable no es necesario ningún opcional. El depósito incluye: válvula de 3 vías, sonda de temperatura y resistencia de apoyo ACS.

Rango de funcionamiento de temperatura ambiente exterior

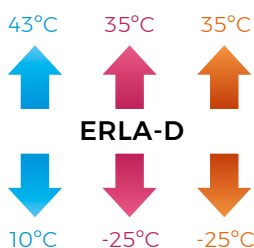

Rango de funcionamiento de temperatura de salida de agua

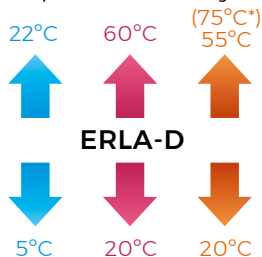

*Apoyo resistencia

● Refrigeración ● Calefacción ● Agua caliente sanitaria

Nota: para más información sobre opcionales, páginas 88-92.

Nota: consultar información y precios acerca de los depósitos y acumuladores multienergéticos en páginas 96-98.

1

Ejemplo Daikin Altherma 3 Bibloc
Diseño integrado con depósito
para ACS, fancoils y suelo radiante
complementado con energía solar
fotovoltaica.

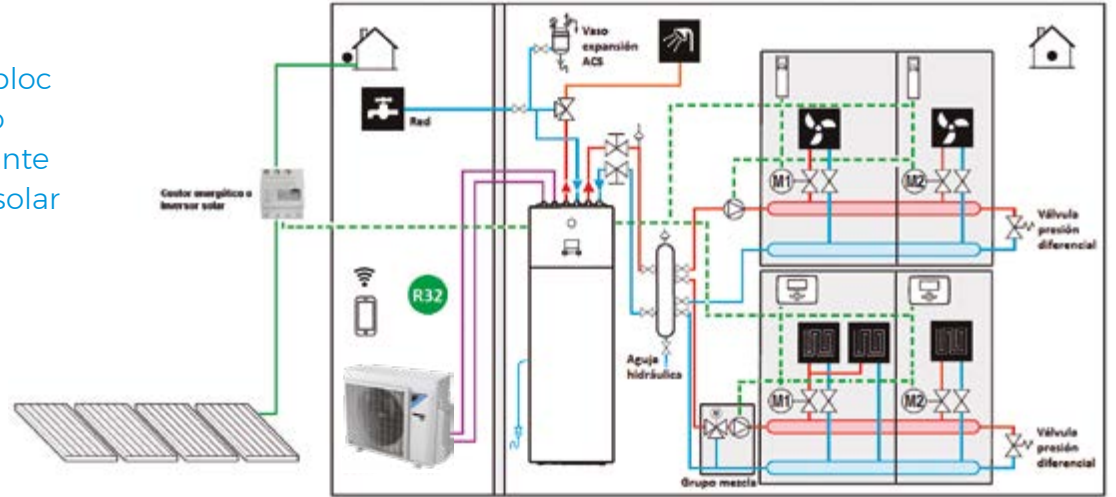

2

Ejemplo Daikin Altherma 3 Bibloc
compact, suelo radiante/refrescante
y solar drain back para producción
de ACS y apoyo a calefacción
complementado con energía
solar fotovoltaica.

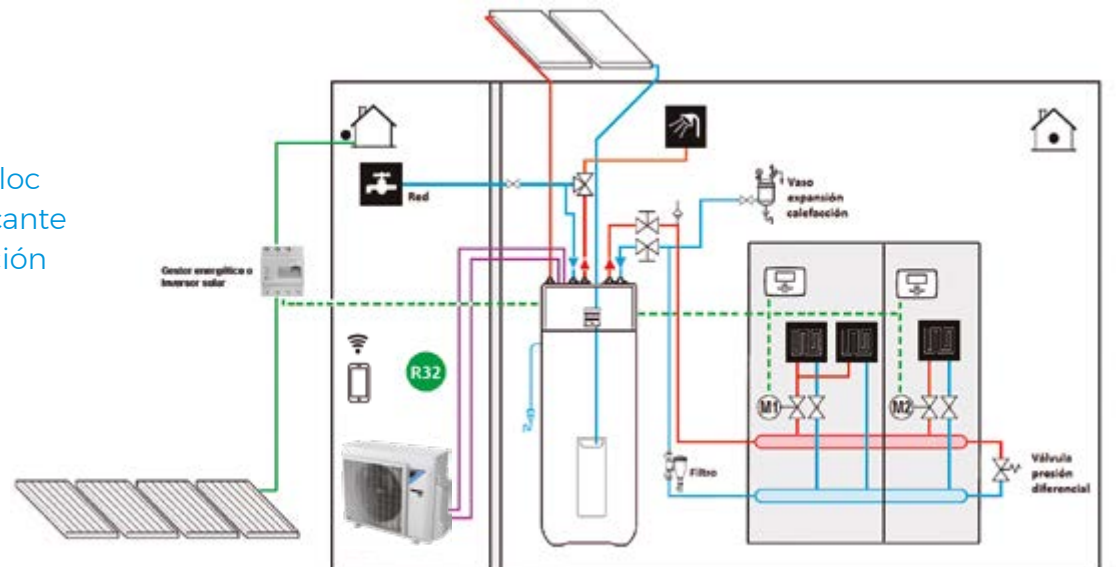

3

Ejemplo Daikin Altherma 3 Bibloc
Diseño mural con depósito para
ACS y fancoils complementado
con energía solar fotovoltaica.

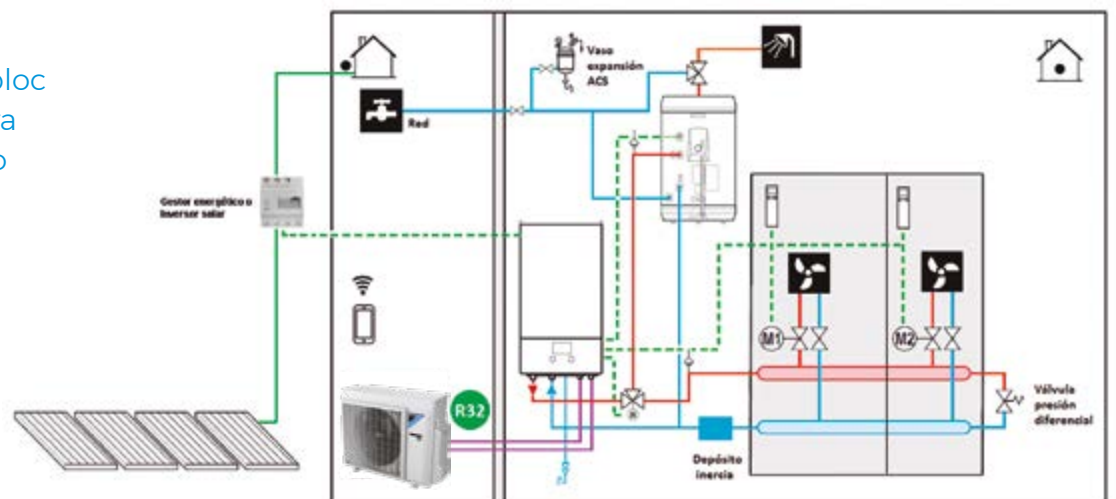

SETS RECOMENDADOS

| Daikin Altherma 3 Bibloc Diseño Integrado | CONJUNTOS | UD.EXTERIOR | HIDROKIT | VOLUMEN ACUMULADOR | TOTAL |
|---|------------------|--------------------------|----------------------------|-----------------------|------------|
| | GAVV418EV | ERGA04EV 2.168,00 € | EHVX04S18E3V 4.847,00 € | 180 l | 7.015,00 € |
| | GAVV618EV | ERGA06EVH 2.282,00 € | EHVX08S18E6V 4.982,00 € | 180 l | 7.264,00 € |
| | GAVV623EV | ERGA06EVH 2.282,00 € | EHVX08S23E6V 5.245,00 € | 230 l | 7.527,00 € |
| | GAVV818EV | ERGA08EVH7 2.835,00 € | EHVX08S18E6V 4.982,00 € | 180 l | 7.817,00 € |
| | GAVV823EV | ERGA08EVH7 2.835,00 € | EHVX08S23E6V 5.245,00 € | 230 l | 8.080,00 € |

| Daikin Altherma 3 Bibloc Diseño Integrado Bizona | UD.EXTERIOR | HIDROKIT | VOLUMEN ACUMULADOR | KIT REVERSIBLE | TOTAL |
|--|--------------------------|----------------------------|-----------------------|-----------------------|------------|
| | ERGA04EV 2.168,00 € | EHVZ04S18E6V 5.507,00 € | 180 l | EKHVCONV4 277,00 € | 7.952,00 € |
| | ERGA06EVH 2.282,00 € | EHVZ08S18E6V 5.643,00 € | 180 l | EKHVCONV4 277,00 € | 8.202,00 € |
| | ERGA06EVH 2.282,00 € | EHVZ08S23E6V 5.905,00 € | 230 l | EKHVCONV4 277,00 € | 8.464,00 € |
| | ERGA08EVH7 2.835,00 € | EHVZ08S18E6V 5.643,00 € | 180 l | EKHVCONV4 277,00 € | 8.755,00 € |
| | ERGA08EVH7 2.835,00 € | EHVZ08S23E6V 5.905,00 € | 230 l | EKHVCONV4 277,00 € | 9.017,00 € |

| Daikin Altherma 3 Bibloc Compact Unidades con conexión solar Drain Back | UNIDAD EXTERIOR | HIDROKIT | TOMA DE LLENADO | RESISTENCIA ELÉCTRICA | KIT INSTALACIÓN RESISTENCIA | TOTAL |
|---|--------------------------|--------------------------|--------------------|--------------------------|--------------------------------|-------------|
| | ERGA04EV 2.168,00 € | EHSX04P30E 3.954,00 € | 165215 53,00 € | EKECBUA3V 949,00 € | EKECBUCO3A 177,00 € | 7.301,00 € |
| | ERGA06EVH 2.282,00 € | EHSX08P30E 5.048,00 € | 165215 53,00 € | EKECBUA3V 949,00 € | EKECBUCO3A 177,00 € | 8.509,00 € |
| | ERGA06EVH 2.282,00 € | EHSX08P50E 6.143,00 € | 165215 53,00 € | EKECBUA3V 949,00 € | EKECBUCO3A 177,00 € | 9.604,00 € |
| | ERGA08EVH7 2.835,00 € | EHSX08P30E 5.048,00 € | 165215 53,00 € | EKECBUA3V 949,00 € | EKECBUCO3A 177,00 € | 9.062,00 € |
| | ERGA08EVH7 2.835,00 € | EHSX08P50E 6.143,00 € | 165215 53,00 € | EKECBUA3V 949,00 € | EKECBUCO3A 177,00 € | 10.157,00 € |

| Daikin Altherma 3 Bibloc Diseño Mural | CONJUNTOS | UD.EXTERIOR | HIDROKIT | ACUMULADOR | TOTAL |
|--|------------------|--------------------------|-------------------------|----------------------------|------------|
| | GABX415EV | ERGA04EV 2.168,00 € | EBHX04E6V 2.751,00 € | EKHWS150D3V3 1.948,00 € | 6.867,00 € |
| | GABX615EV | ERGA06EVH 2.282,00 € | EBHX08E6V 2.888,00 € | EKHWS150D3V3 1.948,00 € | 7.118,00 € |
| | GABX618EV | ERGA06EVH 2.282,00 € | EBHX08E6V 2.888,00 € | EKHWS180D3V3 1.975,00 € | 7.145,00 € |
| | GABX820EV | ERGA08EVH7 2.835,00 € | EBHX08E6V 2.888,00 € | EKHWS200D3V3 2.004,00 € | 7.727,00 € |

Nota: todas estas combinaciones son SETS recomendados para otras opciones consultar con Daikin.

Nota: para más información sobre opcionales, páginas 88-92.

1

Ejemplo Daikin Altherma 3 Bibloc
Diseño Integrado con depósito
para ACS y suelo radiante

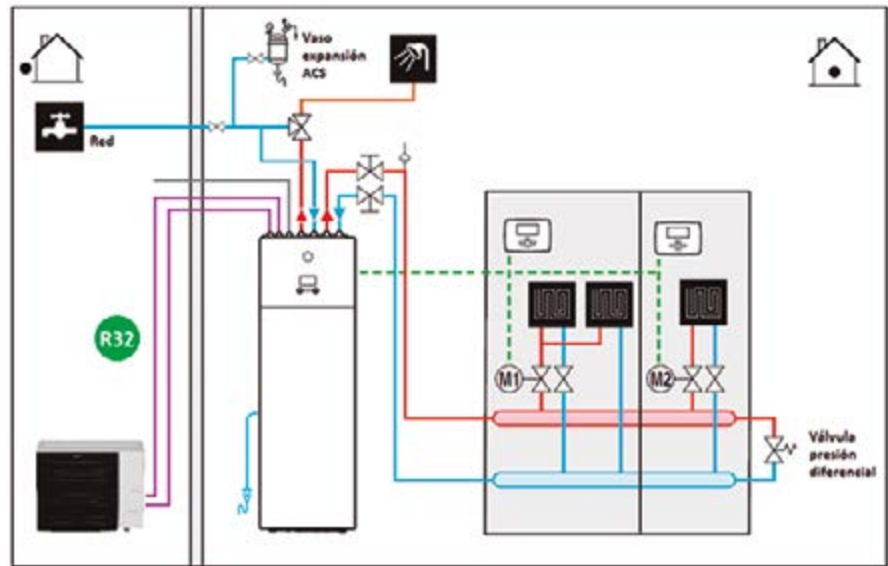

2

Ejemplo Daikin Altherma 3 Bibloc
Diseño integrado Bizona con
depósito para ACS, fancoils y
suelo radiante

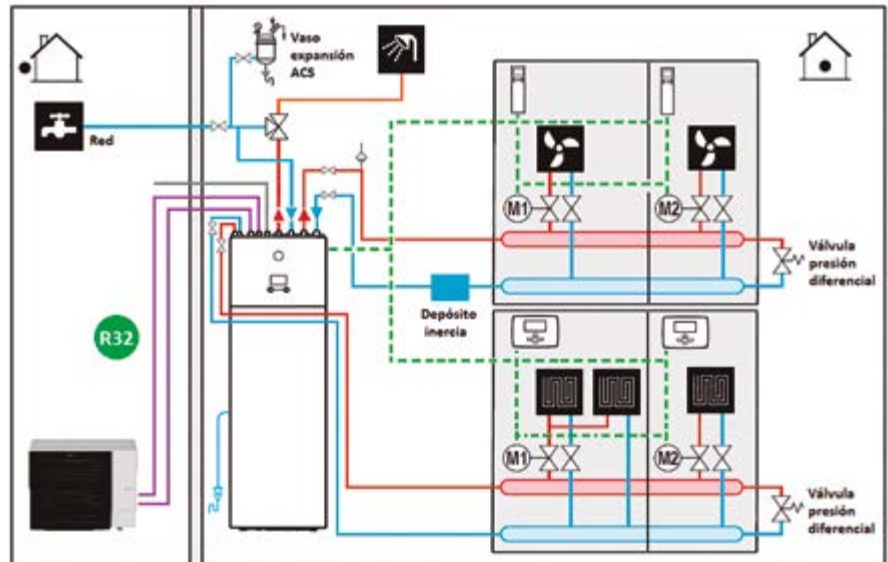

3

Ejemplo Daikin Altherma 3 Bibloc
Diseño mural con depósito para ACS
y fancoils

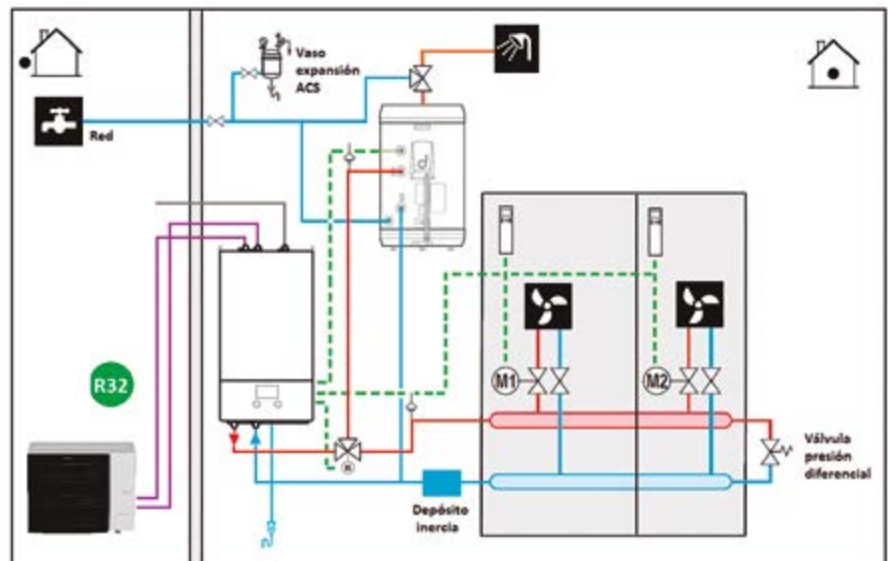

Esquemas de principio básicos. A completar según la dirección facultativa. Dependiendo del generador y emisores puede ser necesario aumentar la inercia del sistema.

SETS RECOMENDADOS

| | CONJUNTOS | UD.EXTERIOR | HIDROKIT | VOLUMEN ACUMULADOR | TOTAL |
|--|-------------------|--------------------------|----------------------------|--------------------|-------------|
| Daikin Altherma 3 Bibloc Diseño Integrado | LAVX1118DV | ERLA11DV3 4.293,00 € | EBVX11S18D6V 5.324,00 € | 180 l | 9.617,00 € |
| | LAVX1123DV | ERLA11DV3 4.293,00 € | EBVX11S23D6V 5.444,00 € | 230 l | 9.737,00 € |
| | LAVX1418DV | ERLA14DV3 5.466,00 € | EBVX16S18D6V 5.632,00 € | 180 l | 11.098,00 € |
| | LAVX1423DV | ERLA14DV3 5.466,00 € | EBVX16S23D6V 5.752,00 € | 230 l | 11.218,00 € |
| | LAVX1618DV | ERLA16DV37 6.412,00 € | EBVX16S18D6V 5.632,00 € | 180 l | 12.044,00 € |
| | LAVX1623DV | ERLA16DV37 6.412,00 € | EBVX16S23D6V 5.752,00 € | 230 l | 12.164,00 € |

| | CONJUNTOS | UD.EXTERIOR | HIDROKIT | VOLUMEN ACUMULADOR | KIT REVERSIBLE | TOTAL |
|---|-------------------|--------------------------|----------------------------|--------------------|-----------------------|-------------|
| Daikin Altherma 3 Bibloc Diseño Integrado Bizona | LAVZ1118DV | ERLA11DV3 4.293,00 € | EBVZ16S18D6V 6.293,00 € | 180 l | EKHVCONV4 277,00 € | 10.863,00 € |
| | LAVZ1123DV | ERLA11DV3 4.293,00 € | EBVZ16S23D6V 6.413,00 € | 230 l | EKHVCONV4 277,00 € | 10.983,00 € |
| | LAVZ1418DV | ERLA14DV3 5.466,00 € | EBVZ16S18D6V 6.293,00 € | 180 l | EKHVCONV4 277,00 € | 12.036,00 € |
| | LAVZ1423DV | ERLA14DV3 5.466,00 € | EBVZ16S23D6V 6.413,00 € | 230 l | EKHVCONV4 277,00 € | 12.156,00 € |
| | LAVZ1618DV | ERLA16DV37 6.412,00 € | EBVZ16S18D6V 6.293,00 € | 180 l | EKHVCONV4 277,00 € | 12.982,00 € |
| | LAVZ1623DV | ERLA16DV37 6.412,00 € | EBVZ16S23D6V 6.413,00 € | 230 l | EKHVCONV4 277,00 € | 13.102,00 € |

| | CONJUNTOS | UD.EXTERIOR | HIDROKIT | ACUMULADOR | TOTAL |
|--|-------------------|--------------------------|-------------------------|----------------------------|-------------|
| Daikin Altherma 3 Bibloc Diseño Mural | LABX1120DV | ERLA11DV3 4.293,00 € | EBBX11D6V 3.016,00 € | EKHWS200D3V3 2.004,00 € | 9.313,00 € |
| | LABX1125DV | ERLA11DV3 4.293,00 € | EBBX11D6V 3.016,00 € | EKHWS250D3V3 2.136,00 € | 9.445,00 € |
| | LABX1425DV | ERLA14DV3 5.466,00 € | EBBX16D6V 3.215,00 € | EKHWS250D3V3 2.136,00 € | 10.817,00 € |
| | LABX1430DV | ERLA14DV3 5.466,00 € | EBBX16D6V 3.215,00 € | EKHWS300D3V3 2.270,00 € | 10.951,00 € |
| | LABX1625DV | ERLA16DV37 6.412,00 € | EBBX16D6V 3.215,00 € | EKHWS250D3V3 2.136,00 € | 11.763,00 € |
| | LABX1630DV | ERLA16DV37 6.412,00 € | EBBX16D6V 3.215,00 € | EKHWS300D3V3 2.270,00 € | 11.897,00 € |

| | UD.EXTERIOR | HIDROKIT | TOMA DE LLENADO | RESISTENCIA ELÉCTRICA | KIT INSTALACIÓN RESISTENCIA | TOTAL |
|--|--------------------------|--------------------------|-------------------|-----------------------|-----------------------------|-------------|
| Daikin Altherma 3 Bibloc Diseño Compact | ERLA11DV3 4.293,00 € | EBSX11P30D 5.590,00 € | 165215 53,00 € | EKECBUA3V 949,00 € | EKECBUCO2A 172,00 € | 11.057,00 € |
| | ERLA11DV3 4.293,00 € | EBSX11P50D 6.312,00 € | 165215 53,00 € | EKECBUA3V 949,00 € | EKECBUCO2A 172,00 € | 11.779,00 € |
| | ERLA14DV3 5.466,00 € | EBSX16P50D 6.470,00 € | 165215 53,00 € | EKECBUA3V 949,00 € | EKECBUCO2A 172,00 € | 13.110,00 € |
| | ERLA16DV37 6.412,00 € | EBSX16P50D 6.470,00 € | 165215 53,00 € | EKECBUA3V 949,00 € | EKECBUCO2A 172,00 € | 14.056,00 € |

Nota: todas estas combinaciones son SETS recomendados para otras opciones consultar con Daikin.

Nota: para más información sobre opcionales, páginas 88-92.

Soluciones Monobloc





| | |
|---------------------------------------|----|
| Daikin Altherma 3 Monobloc EBLA04-08E | 48 |
| Daikin Altherma 3 Monobloc EBLA09-16D | 50 |



Daikin Altherma Monobloc

Unidad exterior EBLA
con tecnología Bluevolution
Daikin Altherma 3 M

R-32 **BLUEVOLUTION**

Daikin Altherma 3 Monobloc es la nueva generación de bombas de calor de Daikin para calefacción, refrigeración y agua caliente sanitaria (ACS).

o Tecnología de alto rendimiento

- › COP en calefacción de hasta 5,10
- › Calificación energética **A+++**

o Reversible

Temperatura de agua de impulsión desde 5°C hasta 65°C sin resistencia.

o Respetuoso con el medio ambiente

R-32 que minimiza el impacto ambiental.

o Exclusivo diseño

Único ventilador oculto por una rejilla horizontal de color oscuro.

Altura reducida aumentando su compacidad e integrabilidad en edificios.

o Control

Sistema de control fotovoltaico integrado en la PCB.

Clase 4, 6, 8



Clase 9, 11, 14, 16



MMI2
Interfaz de usuario

- Incluido con el equipo
- Para control TH necesario Madoka



Clase 9,11,14 y 16 disponible en versión calefacción + ACS

IDEAL PARA SUELO RADIANTE Y FANCOILS

Combinaciones con unidad interior



Unidad exterior
| EBLA04-08E3V3 |



Unidad exterior
| EBLA09-016D3V3 |

Daikin Altherma 3
Monobloc
Acumulador acero inoxidable

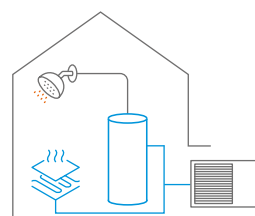

Daikin Altherma 3
Monobloc
Acumulador multienergético

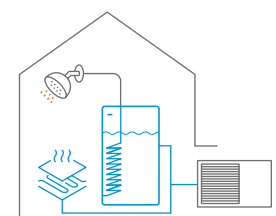





Daikin Altherma 3 Monobloc
Diseño Compacto

Unidad exterior **EBLA04-08E**



Unidad exterior
| EBLA04-08E3V3 |



Acumulador
| EKHWS-D |



Acumulador
| EKHW300-500B/PB |

CONTROL
via App
Onecta
INCLUIDO



| DAIKIN ALTHERMA 3 MONOBLOC | | | EBLA04E3V3 | | EBLA06E3V3 | | EBLA08E3V3 | |
|--|----------|------------------|--------------------------------|--------------------|-----------------------|--------------------|------------|--|
| Temperatura | ambiente | impulsión | | | | | | |
| Calefacción | 7 | 35 | Capacidad Máxima | kW | 6,41 | 7,74 | 9,37 | |
| | | | Consumo Máximo | kW | 1,3 | 1,63 | 2,08 | |
| | 7 | 45 | Capacidad Máxima | kW | 6,08 | 7,4 | 8,86 | |
| | | | Consumo Máximo | kW | 1,65 | 2,01 | 2,55 | |
| Refrigeración | -2 | 35 | Capacidad Máxima | kW | 5,43 | 6,2 | 7,24 | |
| | | | Consumo Máximo | kW | 1,68 | 1,97 | 2,41 | |
| | 35 | 18 | Capacidad Máxima | kW | 5,98 | 7,45 | 8,57 | |
| | | | Consumo Máximo | kW | 1,06 | 1,54 | 1,87 | |
| 35 | 7 | Capacidad Máxima | kW | 4,62 | 5,57 | 6,34 | | |
| | | Consumo Máximo | kW | 1,24 | 1,6 | 1,91 | | |
| COP/EER* | 7 / 35 | 35 / 18 | | 5,1 / 5,91 | 4,85 / 5,4 | 4,6 / 5,19 | | |
| Caudal de aire | | | m ³ /h | 2.280 | 2.520 | 2.770 | | |
| Refrigerante R-32 | | | kg / TCO ₂ eq / PCA | 1,35 / 0,91 / 675 | 1,35 / 0,91 / 675 | 1,35 / 0,91 / 675 | | |
| Dimensiones | | | Al.xAn.xF. | 770 x1.250 x 362 | 770 x1.250 x 362 | 770 x1.250 x 362 | | |
| Peso | | | Kg | 91 | 91 | 91 | | |
| Compresor | | | | SWING | SWING | SWING | | |
| Potencia sonora | | | dB(A) | 58 | 60 | 62 | | |
| Alimentación eléctrica | | | | | I / 230V (monofásico) | | | |
| Resistencia de apoyo | | | | 3 kW 220V | 3 kW 220V | 3 kW 220V | | |
| Clase de eficiencia energética 55°C LOT1 (SCOP) | | | | A++ (3,29) | A++ (3,28) | A++ (3,35) | | |
| Clase de eficiencia energética 35°C LOT1 (SCOP) | | | | A+++ (4,54) | A+++ (4,52) | A+++ (4,61) | | |
| PRECIO | | | | 3.014,00 € | 4.086,00 € | 4.762,00 € | | |

(*) Cálculos EER y COP realizados de acuerdo con EN 14511.

Rango de funcionamiento de temperatura ambiente exterior

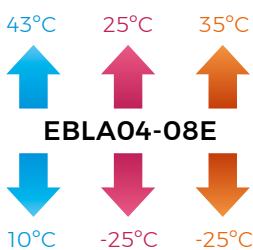

Rango de funcionamiento de temperatura de salida de agua

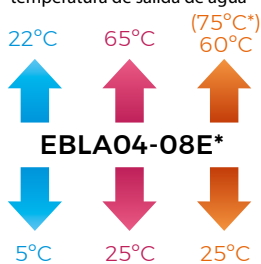

*Apoyo resistencia

● Refrigeración ● Calefacción ● Agua caliente sanitaria



Ejemplo Daikin Altherma 3 Monobloc con depósito para ACS y suelo radiante, complementado con energía solar fotovoltaica

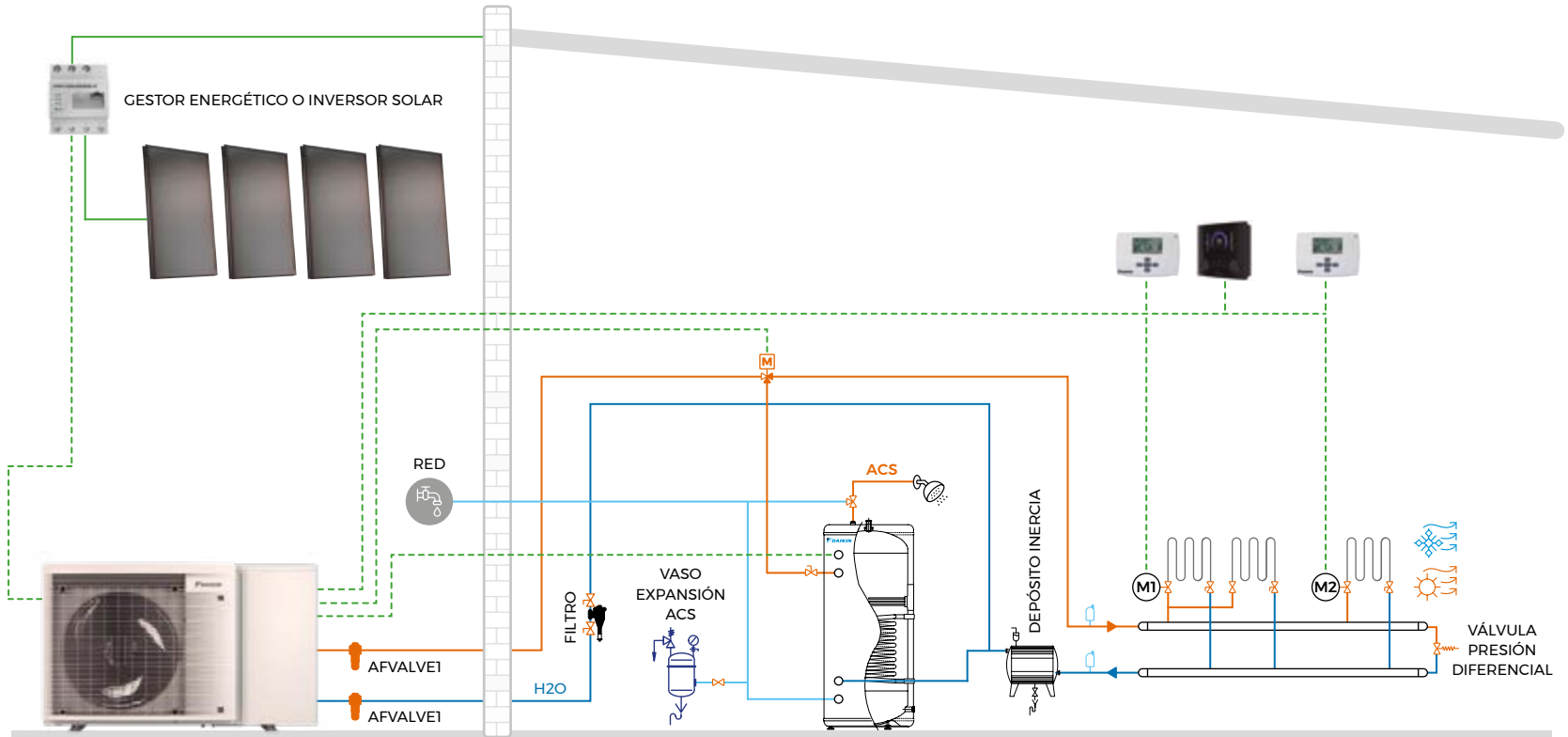

EQUIPOS MONOBLOC

Dimensiones muy reducidas

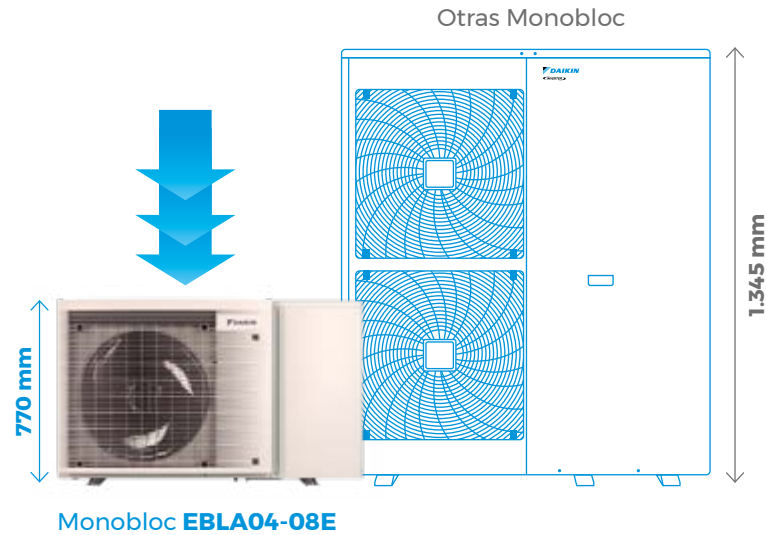

MMI2
Interfaz de usuario

- Incluido con el equipo
- Para control TH necesario Madoka

CONTROL
via App
Onecta
INCLUIDO

Compatible con acumuladores multienergéticos

| MODELO | ACUMULADORES | PRECIO |
|-----------|---------------------------------|------------|
| EKHWP300B | Acumulador multienergético 300L | 2.655,00 € |
| EKHWP500B | Acumulador multienergético 500L | 3.024,00 € |

Para combinación con depósitos de polipropileno es necesario:

| REFERENCIA | DESCRIPCIÓN | PRECIO |
|-------------|---|----------|
| EKEPRHLT3HX | Kit de conexión EKHWP300B/500B/PB | 361,00 € |
| EKEPRHLT5X | Kit de conexión EKHWP500B/PB. Recuperación calor. | 722,00 € |
| EKBH3SD | Resistencia de apoyo de 3 kW | 501,00 € |

| CONJUNTOS | UD.EXTERIOR | ACUMULADOR | TOTAL |
|----------------|--------------------------|----------------------------|-------------------|
| BLA04EV | EBLA04E3V3 3.014,00 € | EKHWS150D3V3 1.948,00 € | 4.962,00 € |
| BLA06EV | EBLA06E3V3 4.086,00 € | EKHWS180D3V3 1.975,00 € | 6.061,00 € |
| BLA08EV | EBLA08E3V3 4.762,00 € | EKHWS200D3V3 2.004,00 € | 6.766,00 € |

Nota: para combinación con depósitos de acero inoxidable no es necesario ningún opcional. El depósito incluye: válvula de 3 vías, sonda de temperatura y resistencia de apoyo ACS.

Nota: para resto de accesorios opcionales, consultar las páginas 88-92.

Nota: consultar información y precios acerca de los depósitos y acumuladores multienergéticos en páginas 96-98.

Daikin Altherma 3 Monobloc
Diseño Compacto

Unidad exterior **EBLA09-016D**



Unidad exterior
| EBLA09-16D3V3 |
| EDLA09-16D3V3 |



Acumulador
| EKHWS-D |



Acumulador
| EKHWP300-500B/PB |

CONTROL
via App
Onecta
(opcional)



| DAIKIN ALTHERMA 3 MONOBLOC | | | | EBLA09D3V3 | EBLA11D3V3 | EBLA14D3V3 | EBLA16D3V37 | |
|--|----------------|------------------|--------------------------------|--------------------|-----------------------|--------------------|--------------------|-------|
| Temperatura ambiente | impulsión | | | | | | | |
| Calefacción | 7 | 35 | Capacidad Máxima | kW | 10,42 | 12,31 | 13,69 | 15,96 |
| | | | Consumo Máximo | kW | 2,17 | 2,57 | 2,95 | 3,53 |
| | 7 | 45 | Capacidad Máxima | kW | 10,06 | 12,28 | 13,92 | 16,00 |
| | | | Consumo Máximo | kW | 2,94 | 3,76 | 4,13 | 4,56 |
| Refrigeración | -2 | 35 | Capacidad Máxima | kW | 8,91 | 10,08 | 11,49 | 12,02 |
| | | | Consumo Máximo | kW | 3,27 | 3,99 | 4,19 | 4,25 |
| | 35 | 18 | Capacidad Máxima | kW | 16,31 | 18,25 | 18,79 | 18,79 |
| | | | Consumo Máximo | kW | 4,48 | 5,34 | 4,71 | 4,71 |
| 35 | 7 | Capacidad Máxima | kW | 11,02 | 12,68 | 13,09 | 14,01 | |
| | | Consumo Máximo | kW | 3,07 | 4,62 | 4,34 | 4,63 | |
| COP/EER* | 7 / 35 35 / 18 | | | 4,91 / 5,34 | 4,83 / 5,31 | 4,87 / 5,04 | 4,53 / 4,74 | |
| Caudal de aire | | | m ³ /h | 2.880 | 3.350 | 4.220 | 5.100 | |
| Refrigerante R-32 | | | kg / TCO ₂ eq / PCA | 3,8 / 2,57 / 675 | 3,8 / 2,57 / 675 | 3,8 / 2,57 / 675 | 3,8 / 2,57 / 675 | |
| Dimensiones | | | Al.xAn.xF. | 870 x 1.380 x 460 | 870 x 1.380 x 460 | 870 x 1.380 x 460 | 870 x 1.380 x 460 | |
| Peso | | | Kg | 147 | 147 | 147 | 147 | |
| Compresor | | | | SWING | SWING | SWING | SWING | |
| Potencia sonora | | | dB(A) | 62 | 62 | 62 | 62 | |
| Alimentación eléctrica | | | | | 1 / 230V (monofásico) | | | |
| Resistencia de apoyo | | | | 3 kW 220V | 3 kW 220V | 3 kW 220V | 3 kW 220V | |
| Clase de eficiencia energética 55°C LOT1 (SCOP) | | | | A++ (3,44) | A++ (3,37) | A++ (3,42) | A++ (3,37) | |
| Clase de eficiencia energética 35°C LOT1 (SCOP) | | | | A+++ (4,82) | A+++ (4,73) | A+++ (4,70) | A+++ (4,69) | |
| PRECIO | | | | 7.323,00 € | 7.801,00 € | 8.468,00 € | 9.063,00 € | |

(*) Cálculos EER y COP realizados de acuerdo con EN 14511.

| Unidades Monobloc solo calefacción+ACS trifásicas | |
|---|-------------------|
| EDLA14D3W1 | 8.943,00 € |
| EDLA16D3W17 | 9.573,00 € |

| Daikin Altherma 3 Monobloc versión trifásica | |
|--|-------------------|
| EBLA09D3W1 | 8.055,00 € |
| EBLA11D3W1 | 8.581,00 € |
| EBLA14D3W1 | 9.315,00 € |
| EBLA16D3W17 | 9.969,00 € |

| Disponibles unidades Monobloc solo calefacción+ACS | |
|--|-------------------|
| EDLA09D3V3 | 7.033,00 € |
| EDLA11D3V3 | 7.491,00 € |
| EDLA14D3V3 | 8.130,00 € |
| EDLA16D3V37 | 8.703,00 € |

Nota: las características técnicas de las unidades de calefacción + ACS son las mismas que las de los equipos reversibles (a excepción de los datos de refrigeración).

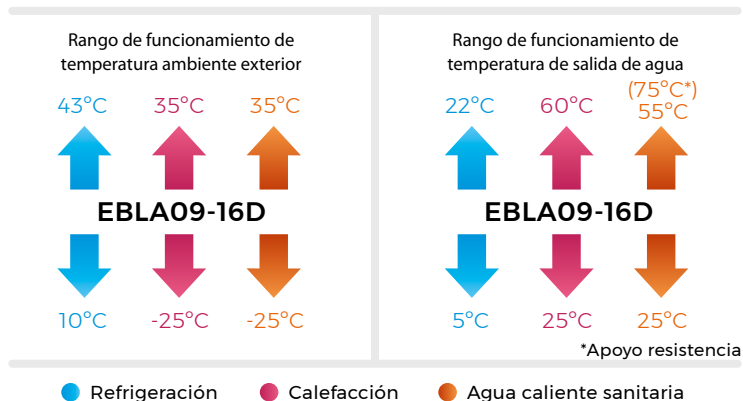

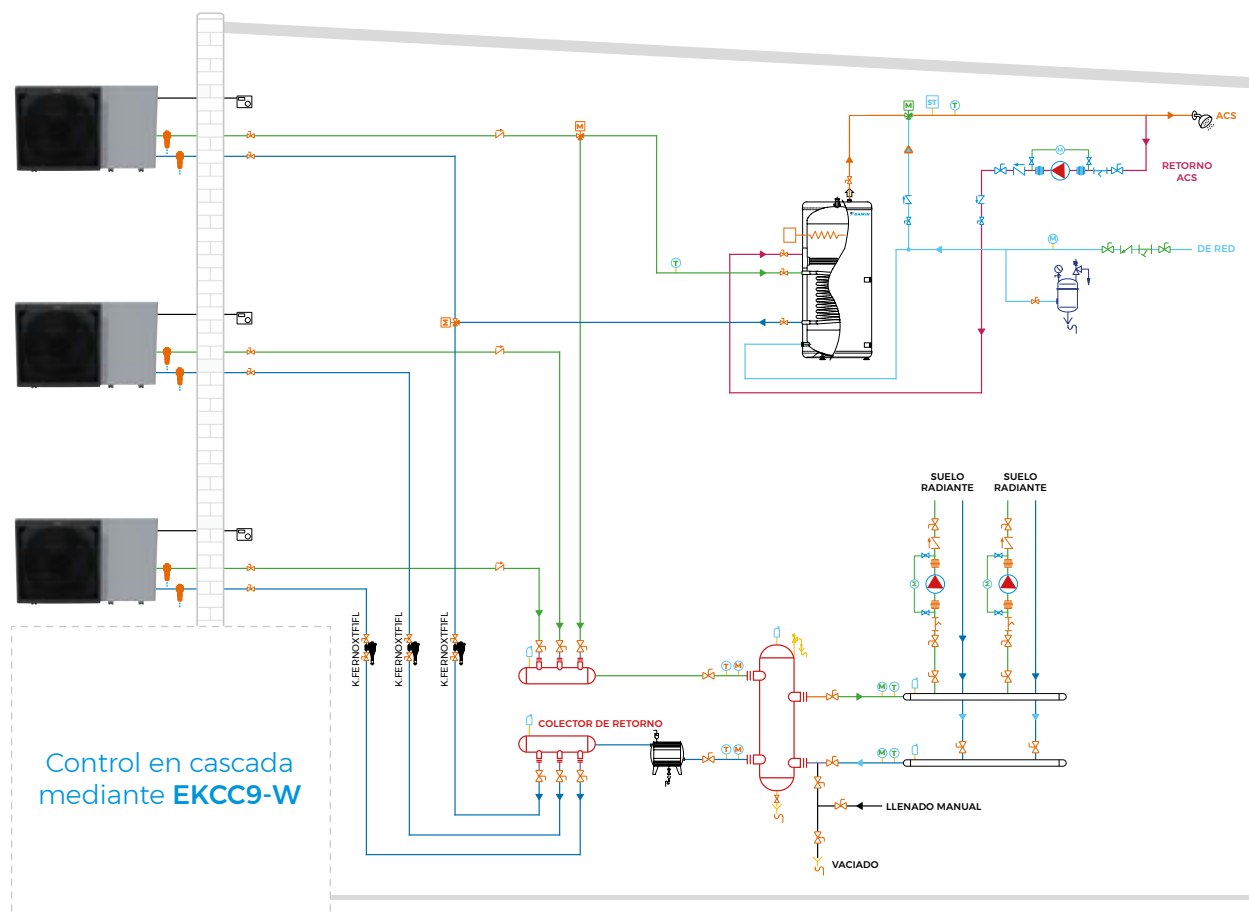

○ Dimensiones muy reducidas

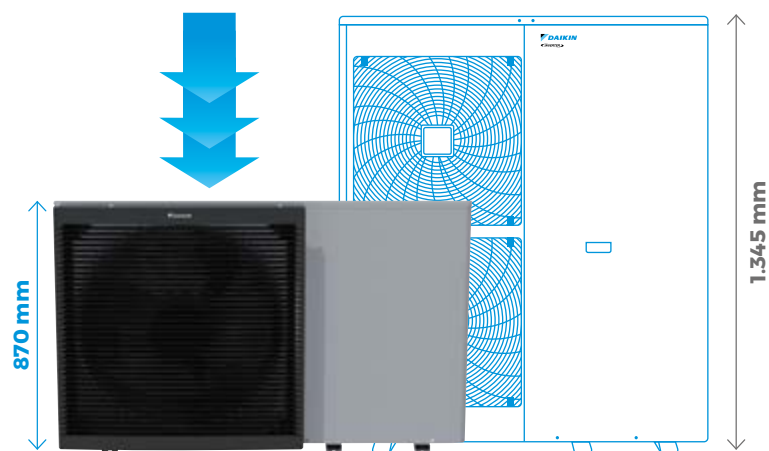

Monobloc **EBLA09-16D**

Otras Monobloc

MMI2
Interfaz de usuario

- Incluido con el equipo
- Para control TH necesario Madoka

CONTROL
via App
Onecta
(opcional)



Compatible con acumuladores multienergéticos

| MODELO | ACUMULADORES | PRECIO |
|-----------|---------------------------------|-------------------|
| EKHWP300B | Acumulador multienergético 300L | 2.655,00 € |
| EKHWP500B | Acumulador multienergético 500L | 3.024,00 € |

Para combinación con depósitos de polipropileno es necesario:

| REFERENCIA | DESCRIPCIÓN | PRECIO |
|-------------|---|-----------------|
| EKEPRHLT3HX | Kit de conexión EKHWP300B/500B/PB | 361,00 € |
| EKEPRHLT5X | Kit de conexión EKHWP500B/PB. Recuperación calor. | 722,00 € |
| EKBH3SD | Resistencia de apoyo de 3 kW | 501,00 € |

Nota: para combinación con depósitos de acero inoxidable no es necesario ningún opcional. El depósito incluye: válvula de 3 vías, sonda de temperatura y resistencia de apoyo ACS.

Nota: para resto de accesorios opcionales, consultar las páginas 88-92.

| CONJUNTOS | UD.EXTERIOR | ACUMULADOR | TOTAL |
|----------------|----------------------------------|-----------------------------------|--------------------|
| BLA09DV | EBLA09D3V3 7.323,00 € | EKHWS200D3V3 2.004,00 € | 9.327,00 € |
| BLA11DV | EBLA11D3V3 7.801,00 € | EKHWS200D3V3 2.004,00 € | 9.805,00 € |
| BLA14DV | EBLA14D3V3 8.468,00 € | EKHWS250D3V3 2.136,00 € | 10.604,00 € |
| BLA16DV | EBLA16D3V37 9.063,00 € | EKHWS300D3V3 2.270,00 € | 11.333,00 € |

Nota: consultar información y precios acerca de los depósitos y acumuladores multienergéticos en páginas 182-184.

Soluciones hidrosplit





| | |
|---------------------------------------|----|
| Nueva Daikin Altherma 4 Silent | 54 |
| Daikin Altherma 3 SUPRA EPRA | 62 |



Daikin Altherma 4 Silent

Unidad exterior Daikin Altherma 4



Daikin Altherma 4 Silent es la nueva generación de bombas de calor de Daikin para calefacción, refrigeración y agua caliente sanitaria (ACS).

o Tecnología de alto rendimiento

- › Calificación energética **A+++**
- › Mantiene la potencia a -15°C

o Reversible

Temperatura de agua de impulsión desde 5°C hasta 70°C para unidades monofásicas y hasta 75°C para las trifásicas, sin resistencia.

o Respetuoso con el medio ambiente

Refrigerante **R-290** que minimiza el impacto ambiental.

o Exclusivo diseño

Con un diseño contemporáneo y elegante, que incluye una rejilla de lamas negras, garantiza una visibilidad mínima del ventilador y el reflejo del entorno en la cubierta y en los paneles laterales.

Altura reducida aumentando su compacidad e integrabilidad en edificios.

o Ultrasilenciosa

Sonido entre 50-54 dBA, convirtiéndose en la unidad más silenciosa de Daikin Altherma.

Clase 6-8-10



70°C
Sin resistencia

75°C
Sin resistencia
(trifásicas)

Clase 12-14



75°C
Sin resistencia

IDEAL PARA RADIADORES CONVENCIONALES EN:

Viviendas unifamiliares
Rehabilitación energética
Sustitución de calderas



Ver guía sustitución de calderas por bombas de calor

Cuatro posibles combinaciones con unidad interior con conexión hidráulica



Unidad interior
| EPVX |



Unidad interior
| EPSX(B) |



Unidad interior
| EPBX |

Daikin Altherma 4 Silent DISEÑO INTEGRADO

Nueva unidad interior **EPVX** 

Fácil de instalar

- › Todos los componentes hidráulicos incluidos de fábrica
- › Huella de instalación reducida 595x634

Adaptable a la demanda de ACS

- › Versión de 180L y 230L de agua de consumo
- › Calentador de reserva de hasta 4,5 kW



 180 L
230 L

 4,5 kW

Daikin Altherma 4
Diseño integrado

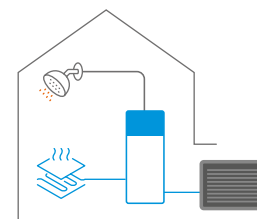

Daikin Altherma 4 Silent DISEÑO COMPACT

Nueva unidad interior **EPSX(B)** 

Multienergético

- › Combinable con energía solar térmica "drain back" y solar presurizado
- › Versión bivalente con serpentín adicional para conectar otras fuentes de energía térmica
- › Desescarche simultáneo a la operación en calefacción (500 L)

Máximo estándar de higienidad

- › Calentamiento del agua sanitaria de forma instantánea bajo demanda
- › Sin necesidad de tratamiento antilegionela
- › Sin lodos ni fangos
- › Sin riesgo de corrosión

Eficiente

- › Mínimas pérdidas térmicas debido a su espuma de alto grado de aislamiento
- › Gestión electrónica automática para aprovechamiento del excedente térmico en el circuito de calefacción



 300 L
500 L

 9 kW
Incluida en el equipo

 Variable en función
de temperatura y
caudal de extracción

Daikin Altherma 4 Compact
con posibilidad de apoyo solar
y/u otras fuentes de energía

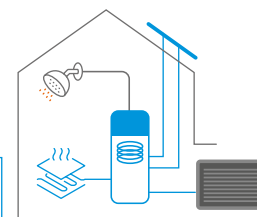

Filtro magnético incluido

Daikin Altherma 4 Silent DISEÑO MURAL

Nueva unidad interior **EPBX** 

Fácil de instalar

- › Placa electrónica y componentes hidráulicos situados en el frontal para fácil acceso

Flexibilidad de instalación

- › Dimensiones ideales para instalación en espacios reducidos

Combinable con depósitos de ACS

- › Depósitos de acero inoxidable
- › Depósitos multienergéticos



 4,5 kW

Daikin Altherma 4
Diseño mural

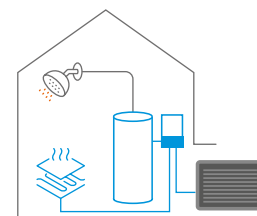

nuevo!

Daikin Altherma 4 Silent
Diseño Integrado
 Unidad exterior **EPSK-A**
 Unidad interior **EPVX**

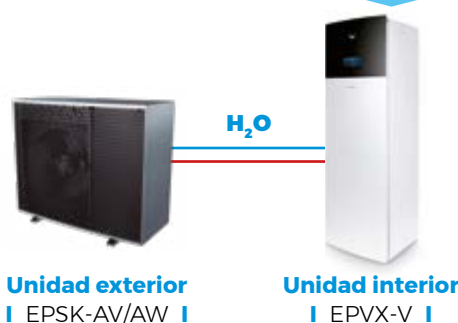

| UNIDADES EXTERIORES | | | ALIMENTACIÓN MONOFÁSICA | | | | ALIMENTACIÓN TRIFÁSICA | | | | | |
|--|-----------|-------|-------------------------|-------------------|-------------------|-------------------|------------------------|-------------------|--------------------|-----------------|-----------------|-----------------|
| | | | EPSK06AV3* (n) | EPSK08AV3* (n) | EPSK10AV3* (n) | EPSK08AW1* (n) | EPSK10AW1* (n) | EPSK12AW1* (n) | EPSK14AW1* (n) | | | |
| Temperatura ambiente | impulsión | | | | | | | | | | | |
| Calefacción | 7 | 35 | Capacidad Máxima kW | 5,73 | 7,48 | 9,71 | 7,48 | 9,71 | 12,28 | 14,85 | | |
| | | 45 | Consumo Máximo kW | 1,08 | 1,44 | 2,11 | 1,44 | 2,11 | 2,3 | 3,07 | | |
| | -2 | 70 | Capacidad Máxima kW | 5,83 | 7,61 | 9,88 | 7,61 | 9,88 | 12,09 | 15,16 | | |
| | | | Consumo Máximo kW | 1,3 | 1,75 | 2,56 | 1,75 | 2,56 | 3,03 | 3,8 | | |
| Refrigeración | 35 | 18 | Capacidad Máxima kW | 8,61 | 9,51 | 10,78 | 9,51 | 10,78 | 11,88 | 14,9 | | |
| | | 7 | Consumo Máximo kW | 1,56 | 1,87 | 2,25 | 1,87 | 2,25 | 2,81 | 3,8 | | |
| | 35 | 7 | Capacidad Máxima kW | 6 | 6,91 | 7,84 | 6,91 | 7,84 | 9,01 | 11,3 | | |
| | | | Consumo Máximo kW | 1,55 | 1,83 | 2,17 | 1,83 | 2,17 | 2,55 | 3,45 | | |
| COP/EER* | 7/35 | 35/18 | | 5,19/5,63 | 5,01/5,63 | 4,94/5,63 | 5,01/5,63 | 4,94/5,63 | 5,50/6,02 | 5,50/6,02 | | |
| Alimentación Eléctrica | | | I /230 V monofásica | | | | III /400 V trifásica | | | | | |
| Potencia sonora | | | dB(A) | | | 45 | 45 | 47 | 45 | 47 | 52 | 52 |
| Refrigerante | | | R-290 | | | | R-290 | | | | | |
| Peso | | | Kg | | | | 190 | | | | | |
| Compresor | | | SCROLL | | | | SCROLL | | | | | |
| Carga refrigerante | | | kg | | | | 1,1 | 1,1 | 1,1 | 1,1 | 1,4 | 1,4 |
| Tª impulsión @ Ta -15°C | | | °C | | | | 70 | 70 | 70 | 75 | 75 | 75 |
| Tª exterior mínima | | | °C | | | | -28 | -28 | -28 | -28 | -28 | -28 |
| Longitud máx / Desnivel máx | | | m | | | | 30/10 | 30/10 | 30/10 | 30/10 | 30/10 | 50/10 |
| Dimensiones AlxAnxF | | | mm | | | | 1.122x1.330x600 | 1.122x1.330x600 | 1.122x1.330x600 | 1.122x1.330x600 | 1.122x1.330x600 | 1.122x1.330x600 |
| Clase de eficiencia energética 35°C LOT1 | | | | | | | A+++ | A+++ | A+++ | A+++ | A+++ | A+++ |
| Clase de eficiencia energética 55°C LOT1 | | | | | | | A+++ | A+++ | A+++ | A+++ | A+++ | A+++ |
| PRECIO | | | 7.410,00 € | 7.623,00 € | 8.788,00 € | 8.386,00 € | 9.667,00 € | 9.721,00 € | 10.786,00 € | | | |

Nota: para más información técnica, por favor contacta con tu comercial de Daikin. (*) Cálculos EER y COP realizados de acuerdo con EN 14511.

| HIDROKIT INTEGRADO | | EPVX10S18A4V* (n) | EPVX14S18A4V* (n) | EPVX10S23A4V* (n) | EPVX14S23A4V* (n) |
|-------------------------------------|-------|--|-------------------|-------------------|-------------------|
| Exterior compatible | | EPSK06/08/10* | | EPSK12/14* | |
| Volumen Acumulador | l | 180 | 180 | 230 | 230 |
| Dimensiones | mm | 1.655 x 634 x 595 | 1.655 x 634 x 595 | 1.855 x 634 x 595 | 1.855 x 634 x 595 |
| Presión sonora Ref/Calef | dB(A) | 30/30 | 30/30 | 30/30 | 30/30 |
| Color | | Blanco | Blanco | Blanco | Blanco |
| Resistencia apoyo | | I /230 V monof. 4,5KW modulante en pasos 500 W | | | |
| Perfil de carga LOT2 | | L | | L | |
| Clase de eficiencia energética LOT2 | | A+ | | A+ | |
| PRECIO HIDROKIT | | 4.781,00 € | 5.298,00 € | 4.904,00 € | 5.421,00 € |

* Información preliminar

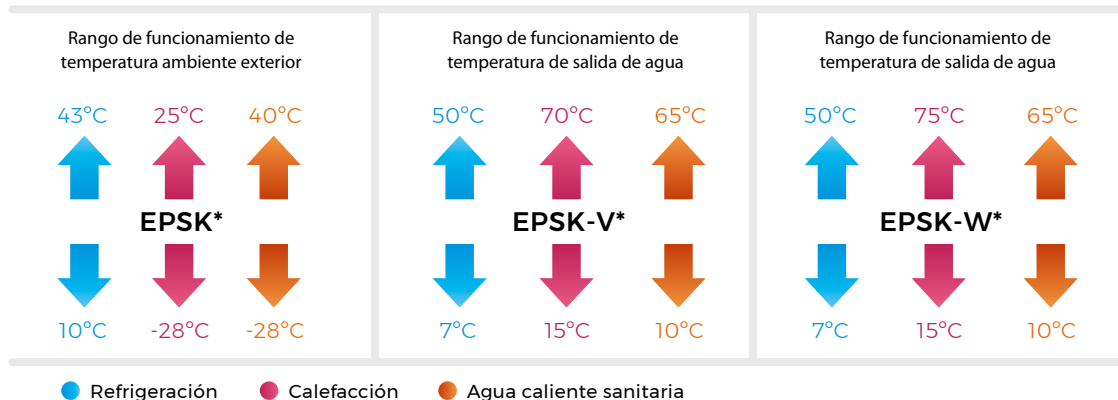

* Información preliminar

nuevo!

Daikin Altherma 4 Silent
Diseño Compact
Unidad exterior **EPSK-A**
Unidad interior **EPSX**

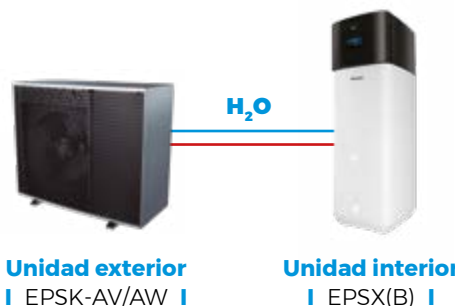

CONTROL
vía App
Onecta
INCLUIDO



| UNIDADES EXTERIORES | | | ALIMENTACIÓN MONOFÁSICA | | | | ALIMENTACIÓN TRIFÁSICA | | | | |
|--|-----------|-------|-------------------------|---------------------|-------------------|-------------------|------------------------|----------------------|-------------------|--------------------|--|
| | | | EPSK06AV3* (n) | EPSK08AV3* (n) | EPSK10AV3* (n) | EPSK08AW1* (n) | EPSK10AW1* (n) | EPSK12AW1* (n) | EPSK14AW1* (n) | | |
| Temperatura ambiente | impulsión | | I /230 V monofásica | | | | III /400 V trifásica | | | | |
| Calefacción | 7 | 35 | Capacidad Máxima kW | 5,73 | 7,48 | 9,71 | 7,48 | 9,71 | 12,28 | 14,85 | |
| | | 45 | Consumo Máximo kW | 1,08 | 1,44 | 2,11 | 1,44 | 2,11 | 2,3 | 3,07 | |
| | -2 | 70 | Capacidad Máxima kW | 5,83 | 7,61 | 9,88 | 7,61 | 9,88 | 12,09 | 15,16 | |
| | | | Consumo Máximo kW | 1,3 | 1,75 | 2,56 | 1,75 | 2,56 | 3,03 | 3,8 | |
| Refrigeración | 35 | 18 | Capacidad Máxima kW | 5,46 | 7,07 | 7,87 | 7,07 | 7,87 | 9,59 | 12,99 | |
| | | 7 | Consumo Máximo kW | 2,61 | 3,4 | 4,23 | 3,4 | 4,23 | 5,17 | 6,59 | |
| | 35 | 7 | Capacidad Máxima kW | 8,61 | 9,51 | 10,78 | 9,51 | 10,78 | 11,88 | 14,9 | |
| | | | Consumo Máximo kW | 1,56 | 1,87 | 2,25 | 1,87 | 2,25 | 2,81 | 3,8 | |
| COP/EER* | 7/35 | 35/18 | | 5,19/5,63 | 5,01/5,63 | 4,94/5,63 | 5,01/5,63 | 4,94/5,63 | 5,50/6,02 | 5,50/6,02 | |
| Alimentación Eléctrica | | | | I /230 V monofásica | | | | III /400 V trifásica | | | |
| Potencia sonora | | | dB(A) | 45 | 45 | 47 | 45 | 47 | 52 | 52 | |
| Refrigerante | | | | R-290 | | | | R-290 | | | |
| Peso | | | Kg | 190 | | | | 190 | | | |
| Compresor | | | | SCROLL | | | | SCROLL | | | |
| Carga refrigerante | | | kg | 1,1 | 1,1 | 1,1 | 1,1 | 1,4 | 1,4 | 1,4 | |
| Tª impulsión @ Ta -15°C | | | °C | 70 | 70 | 70 | 75 | 75 | 75 | 75 | |
| Tª exterior mínima | | | °C | -28 | -28 | -28 | -28 | -28 | -28 | -28 | |
| Longitud máx / Desnivel máx | | | m | 30/10 | 30/10 | 30/10 | 30/10 | 30/10 | 50/10 | 50/10 | |
| Dimensiones AlxAnxF | | | mm | 1.122x1.330x600 | 1.122x1.330x600 | 1.122x1.330x600 | 1.122x1.330x600 | 1.122x1.330x600 | 1.122x1.330x600 | 1.122x1.330x600 | |
| Clase de eficiencia energética 35°C LOT1 | | | | A+++ | A+++ | A+++ | A+++ | A+++ | A+++ | A+++ | |
| Clase de eficiencia energética 55°C LOT1 | | | | A+++ | A+++ | A+++ | A+++ | A+++ | A+++ | A+++ | |
| PRECIO | | | | 7.410,00 € | 7.623,00 € | 8.788,00 € | 8.386,00 € | 9.667,00 € | 9.721,00 € | 10.786,00 € | |

Nota: para más información técnica, por favor contacta con tu comercial de Daikin. (*) Cálculos EER y COP realizados de acuerdo con EN 14511.

| HIDROKIT COMPACT | EPSX10P30A* (n) | EPSX14P30A* (n) | EPSX10P50A* (n) | EPSX14P50A* (n) | EPSXB10P30A* (n) | EPSXB14P30A* (n) | EPSXB10P50A* (n) | EPSXB14P50A* (n) |
|-------------------------------------|--------------------------------|-------------------|---|-------------------|---|-------------------|--|-------------------|
| Exterior compatible | EPSK06/08/10* | EPSK12/14* | EPSK06/08/10* | EPSK12/14* | EPSK06/08/10* | EPSK12/14* | EPSK06/08/10* | EPSK12/14* |
| Volumen Acumulador | I 300 | | 500 | | 300 | | 500 | |
| Dimensiones AlxAnxF | mm 1.910x595x640 | | 1.915x815x790 | | 1.910x640x595 | | 1.915x790x815 | |
| Presión sonora Ref/Calef | dB(A) 30/30 | | 30/30 | | 30/30 | | 30/30 | |
| Color | Blanco | | Blanco | | Blanco | | Blanco | |
| Número de serpentines | 2: Carga + producción ACS | | 3: Carga + producción a.c.s. + recuperación | | 3: Carga + producción a.c.s. + bivalencia | | 4: Carga + producción a.c.s. + recuperación + bivalencia | |
| Resistencia apoyo | III 400 V 9 kW en pasos de 1kW | | | | III 400 V 9 kW en pasos de 1kW | | | |
| Perfil de carga LOT2 | L | | XL | | L | | XL | |
| Clase de eficiencia energética LOT2 | A | | A+ | | A+ | | A+ | |
| PRECIO HIDROKIT | 7.505,00 € | 7.508,00 € | 7.855,00 € | 7.974,00 € | 7.625,00 € | 7.741,00 € | 8.324,00 € | 8.557,00 € |

* Información preliminar

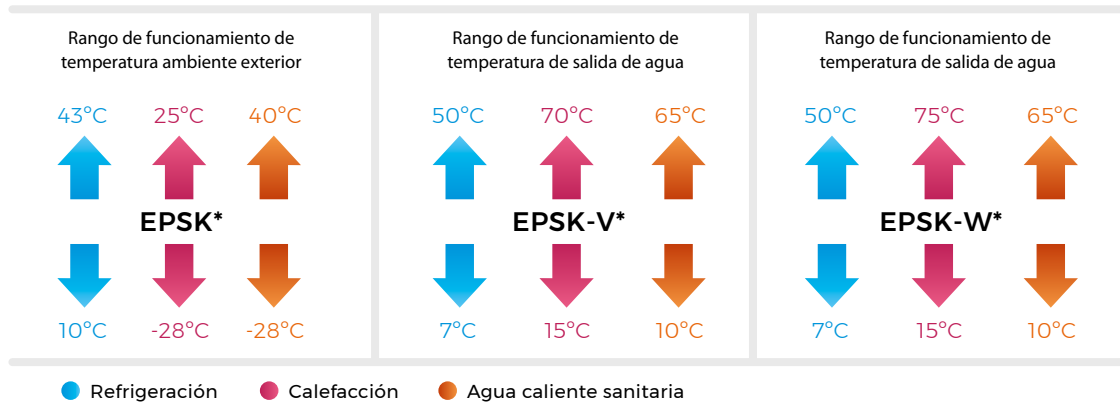

* Información preliminar

Daikin Altherma 4 Silent
Diseño Mural

Unidad exterior **EPSK-A**
Unidad interior **EPBX**

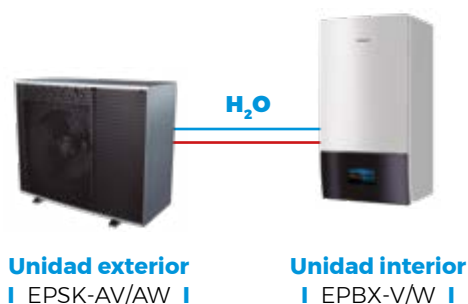

CONTROL
via App
Onecta
INCLUIDO



| UNIDADES EXTERIORES | | | ALIMENTACIÓN MONOFÁSICA | | | ALIMENTACIÓN TRIFÁSICA | | | | |
|--|-----------|-------|-------------------------|---------------------|-------------------|------------------------|----------------------|-------------------|-------------------|--------------------|
| | | | EPSK06AV3* (n) | EPSK08AV3* (n) | EPSK10AV3* (n) | EPSK08AW1* (n) | EPSK10AW1* (n) | EPSK12AW1* (n) | EPSK14AW1* (n) | |
| Temperatura ambiente | impulsión | | I /230 V monofásica | | | III /400 V trifásica | | | | |
| Calefacción | 7 | 35 | Capacidad Máxima kW | 5,73 | 7,48 | 9,71 | 7,48 | 9,71 | 12,28 | 14,85 |
| | | 45 | Consumo Máximo kW | 1,08 | 1,44 | 2,11 | 1,44 | 2,11 | 2,3 | 3,07 |
| | -2 | 70 | Capacidad Máxima kW | 5,83 | 7,61 | 9,88 | 7,61 | 9,88 | 12,09 | 15,16 |
| | | | Consumo Máximo kW | 1,3 | 1,75 | 2,56 | 1,75 | 2,56 | 3,03 | 3,8 |
| Refrigeración | 35 | 18 | Capacidad Máxima kW | 5,46 | 7,07 | 7,87 | 7,07 | 7,87 | 9,59 | 12,99 |
| | | 7 | Consumo Máximo kW | 2,61 | 3,4 | 4,23 | 3,4 | 4,23 | 5,17 | 6,59 |
| | 35 | 7 | Capacidad Máxima kW | 8,61 | 9,51 | 10,78 | 9,51 | 10,78 | 11,88 | 14,9 |
| | | | Consumo Máximo kW | 1,56 | 1,87 | 2,25 | 1,87 | 2,25 | 2,81 | 3,8 |
| COP/EER* | 7/35 | 35/18 | | 5,19/5,63 | 5,01/5,63 | 4,94/5,63 | 5,01/5,63 | 4,94/5,63 | 5,50/6,02 | 5,50/6,02 |
| Alimentación Eléctrica | | | | I /230 V monofásica | | | III /400 V trifásica | | | |
| Potencia sonora | | | dB(A) | 45 | 45 | 47 | 45 | 47 | 52 | 52 |
| Refrigerante | | | | R-290 | | | R-290 | | | |
| Peso | | | Kg | 190 | | | 190 | | | |
| Compresor | | | | SCROLL | | | SCROLL | | | |
| Carga refrigerante | | | kg | 1,1 | 1,1 | 1,1 | 1,1 | 1,4 | 1,4 | 1,4 |
| Tª impulsión @ Ta -15°C | | | °C | 70 | 70 | 70 | 75 | 75 | 75 | 75 |
| Tª exterior mínima | | | °C | -28 | -28 | -28 | -28 | -28 | -28 | -28 |
| Longitud máx / Desnivel máx | | | m | 30/10 | 30/10 | 30/10 | 30/10 | 30/10 | 50/10 | 50/10 |
| Dimensiones AlxAnxF | | | mm | 1.122x1.330x600 | 1.122x1.330x600 | 1.122x1.330x600 | 1.122x1.330x600 | 1.122x1.330x600 | 1.122x1.330x600 | 1.122x1.330x600 |
| Clase de eficiencia energética 35°C LOT1 | | | | A+++ | A+++ | A+++ | A+++ | A+++ | A+++ | A+++ |
| Clase de eficiencia energética 55°C LOT1 | | | | A+++ | A+++ | A+++ | A+++ | A+++ | A+++ | A+++ |
| PRECIO | | | | 7.410,00 € | 7.623,00 € | 8.788,00 € | 8.386,00 € | 9.667,00 € | 9.721,00 € | 10.786,00 € |

Nota: para más información técnica, por favor contacta con tu comercial de Daikin. (*) Cálculos EER y COP realizados de acuerdo con EN 14511.

| HIDROKIT MURAL | | EPBX10A4V* (n) | EPBX14A4V* (n) |
|--------------------------|-------|---|-------------------|
| Exterior compatible | | EPSK06/08/10* | EPSK12/14* |
| Dimensiones | mm | 840 x 390 x 440 | 840 x 390 x 440 |
| Presión sonora Ref/Calef | dB(A) | 30/30 | 30/30 |
| Color | | Blanco | Blanco |
| Resistencia apoyo | | I /230 V monof. 4,5 kW modulante en pasos 500 W | |
| PRECIO HIDROKIT | | 3.291,00 € | 3.509,00 € |

* Información preliminar

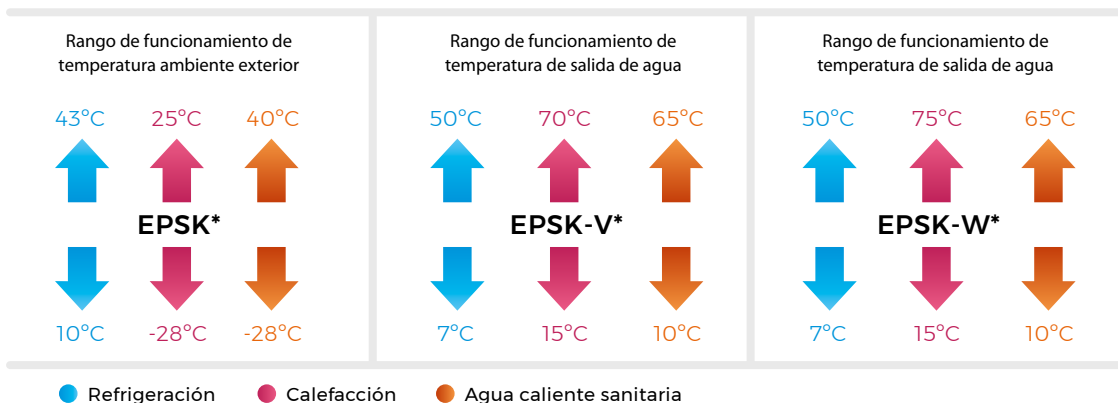

* Información preliminar



1

Ejemplo Daikin Altherma 4 diseño integrado con depósito para ACS y radiadores*

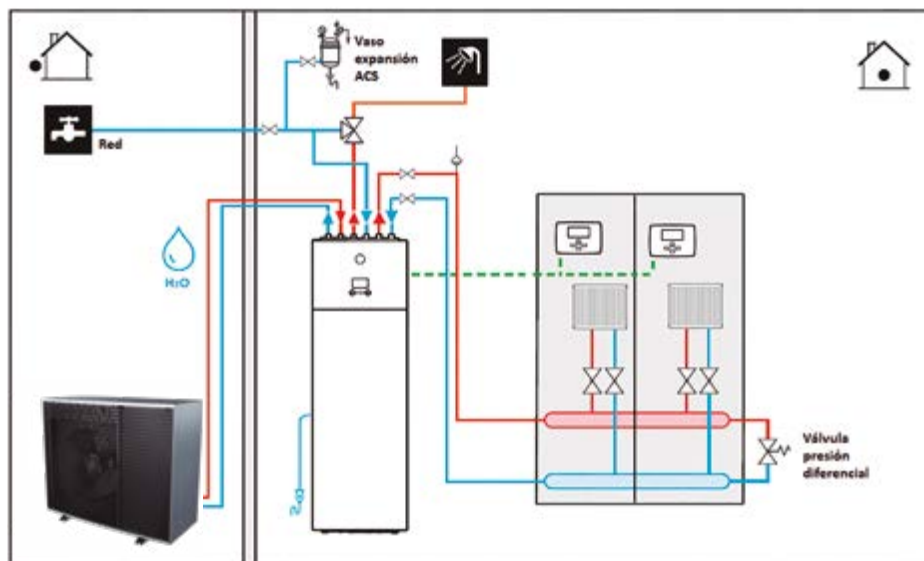

2

Ejemplo Daikin Altherma 4 compact, suelo radiante/refrescante y solar drain back para producción de ACS y apoyo a calefacción*

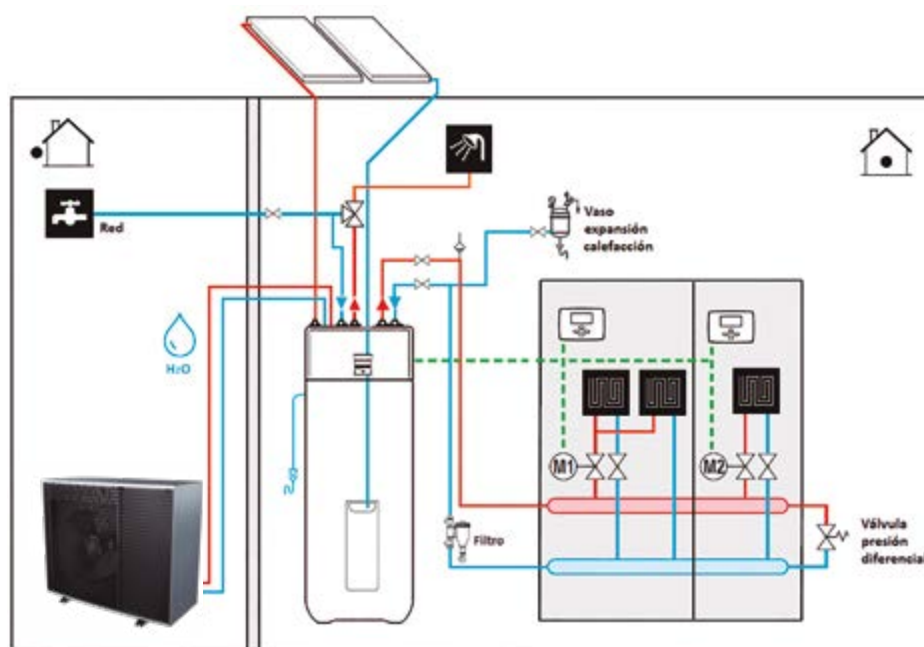

3

Ejemplo Daikin Altherma 4 diseño mural con depósito para ACS y fancoils*

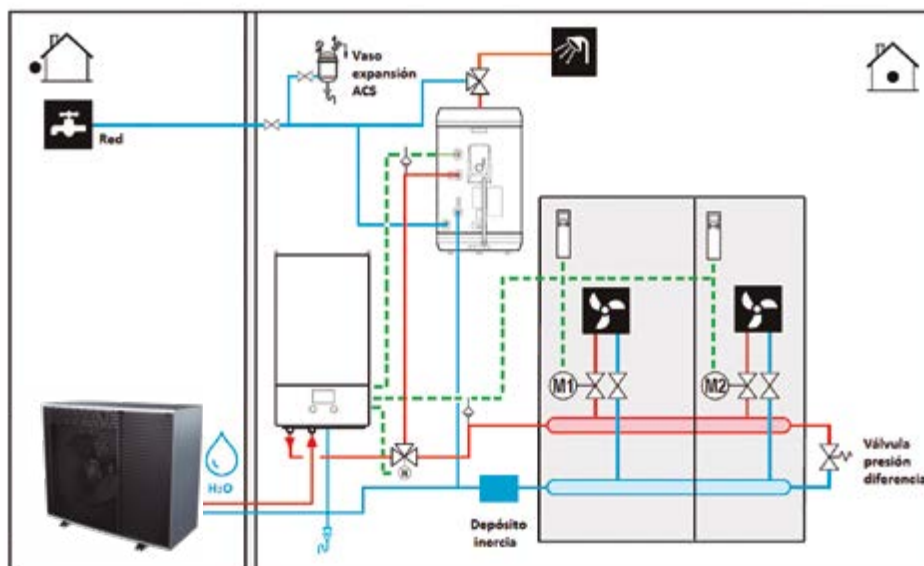

* Esquemas preliminares

Esquemas de principio básicos. A completar según la dirección facultativa. Dependiendo del generador y emisores puede ser necesario aumentar la inercia del sistema.

SETS RECOMENDADOS

| Daikin Altherma 4 Diseño Integrado | CONJUNTOS | UNIDAD EXTERIOR | HIDROKIT | TOTAL |
|---------------------------------------|------------|--------------------------|----------------------------|-------------|
| | SKVX618AV | EPSK06AV3 7.410,00 € | EPVX10S18A4V 4.781,00 € | 12.191,00 € |
| | SKVX623AV | EPSK06AV3 7.410,00 € | EPVX10S23A4V 4.904,00 € | 12.314,00 € |
| | SKVX818AV | EPSK08AV3 7.623,00 € | EPVX10S18A4V 4.781,00 € | 12.404,00 € |
| | SKVX823AV | EPSK08AV3 7.623,00 € | EPVX10S23A4V 4.904,00 € | 12.527,00 € |
| | SKVX1018AV | EPSK10AV3 8.788,00 € | EPVX10S18A4V 4.781,00 € | 13.569,00 € |
| | SKVX1023AV | EPSK10AV3 8.788,00 € | EPVX10S23A4V 4.904,00 € | 13.692,00 € |
| | SKVX1218AV | EPSK12AW1 9.721,00 € | EPVX14S18A4V 5.298,00 € | 15.019,00 € |
| | SKVX1223AV | EPSK12AW1 9.721,00 € | EPVX14S23A4V 5.421,00 € | 15.142,00 € |
| | SKVX1418AV | EPSK14AW1 10.786,00 € | EPVX14S18A4V 5.298,00 € | 16.084,00 € |
| | SKVX1423AV | EPSK14AW1 10.786,00 € | EPVX14S23A4V 5.421,00 € | 16.207,00 € |

| Daikin Altherma 4 Diseño Compact | UD.EXTERIOR | UD.INTERIOR | TOTAL |
|-------------------------------------|--------------------------|--------------------------|-------------|
| | EPSK06AV3 7.410,00 € | EPSX10P30A 7.505,00 € | 14.915,00 € |
| | EPSK06AV3 7.410,00 € | EPSX10P50A 7.855,00 € | 15.265,00 € |
| | EPSK08AV3 7.623,00 € | EPSX10P30A 7.505,00 € | 15.128,00 € |
| | EPSK08AV3 7.623,00 € | EPSX10P50A 7.855,00 € | 15.478,00 € |
| | EPSK10AV3 8.788,00 € | EPSX10P30A 7.505,00 € | 16.293,00 € |
| | EPSK10AV3 8.788,00 € | EPSX10P50A 7.855,00 € | 16.643,00 € |
| | EPSK12AW1 9.721,00 € | EPSX14P30A 7.508,00 € | 17.229,00 € |
| | EPSK12AW1 9.721,00 € | EPSX14P50A 7.974,00 € | 17.695,00 € |
| | EPSK14AW1 10.786,00 € | EPSX14P30A 7.508,00 € | 18.294,00 € |
| | EPSK14AW1 10.786,00 € | EPSX14P50A 7.974,00 € | 18.760,00 € |

📄 **Importante:** el volumen de estos depósitos no es de acumulación sino de transferencia de energía, la producción de ACS es al paso. Revise el caudal de ACS necesario.

| Daikin Altherma 4 Diseño Mural | CONJUNTOS | UNIDAD EXTERIOR | HIDROKIT | ACUMULADOR | TOTAL |
|-----------------------------------|------------|--------------------------|-------------------------|----------------------------|-------------|
| | SKBX620AV | EPSK06AV3 7.410,00 € | EPBX10A4V 3.291,00 € | EKHWS200D3V3 2.004,00 € | 12.705,00 € |
| | SKBX820AV | EPSK08AV3 7.623,00 € | EPBX10A4V 3.291,00 € | EKHWS200D3V3 2.004,00 € | 12.918,00 € |
| | SKBX1025AV | EPSK10AV3 8.788,00 € | EPBX10A4V 3.291,00 € | EKHWS250D3V3 2.136,00 € | 14.215,00 € |
| | SKBX1230AW | EPSK12AW1 9.721,00 € | EPBX14A4V 3.509,00 € | EKHWS300D3V3 2.270,00 € | 15.500,00 € |
| | SKBX1430AW | EPSK14AW1 10.786,00 € | EPBX14A4V 3.509,00 € | EKHWS300D3V3 2.270,00 € | 16.565,00 € |

📄 **Nota:** todas estas combinaciones son SETS recomendados para otras opciones consultar con Daikin.



Daikin Altherma 3 Supra
 Unidad exterior EPRA-DV37
 con tecnología Bluevolution
 Daikin Altherma 3 H HT

EQUIPO DE ALTA TEMPERATURA



Daikin Altherma 3 Supra es la nueva generación de bombas de calor de Daikin para calefacción, refrigeración y agua caliente sanitaria (ACS).

o **Tecnología de alto rendimiento**

- › Mantiene la potencia desde +15 a -15°C
- › SCOP acs de hasta 2,62 (clima medio)
- › Máxima calificación energética **A+++** a 35°C

o **Reversible**

Temperatura de agua de impulsión desde 5°C hasta 70°C sin resistencia con un solo compresor.

o **Ultrasilenciosa**

35 dBA a 3m de distancia.

Mayor diámetro y menor velocidad de giro del ventilador minimizando la turbulencia.

Compresor encapsulado por una triple capa de aislamiento, placa antivibración y almohadillas de goma.

o **Exclusivo diseño**

Único ventilador oculto por una rejilla horizontal de color oscuro.

Altura reducida aumentando su compacidad e integrabilidad en edificios.

Galardonada con el premio iF de diseño.

Clase 14, 16, 18



Único en el mercado



reddot design award winner

IDEAL PARA RADIADORES CONVENCIONALES EN:
 Viviendas unifamiliares



Ver guía sustitución de calderas por bombas de calor

Tres posibles combinaciones con unidad interior con conexión hidráulica



Unidad interior
 | ETVX-E6V7 | | ETVH-EV7 |



Unidad interior
 | ETSX-E7 |



Unidad interior
 | ETBX-E6V7 | | ETBH-EV7 |

Daikin Altherma 3 Supra DISEÑO INTEGRADO

Nuevo **ETVX / ETVH-EV7** para calefacción + ACS

Fácil de instalar

- › Todos los componentes hidráulicos incluidos de fábrica
- › Huella de instalación reducida 595x600

Adaptable a la demanda de ACS

- › Versión de 180L y 230L de agua de consumo
- › Calentador de reserva de hasta 6 kW

La nueva serie E incluye:

- › Sistema de control fotovoltaico integrado en la PCB
- › Conectividad via APP para control remoto



180 L
230 L

6 kW

Daikin Altherma 3
Diseño integrado

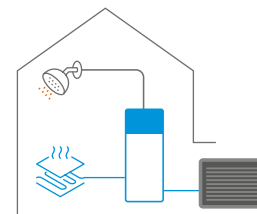

Daikin Altherma 3 DISEÑO COMPACT

Unidad interior **ETSX-E7**

Multienergético

- › Combinable con energía solar térmica "drain back" y solar presurizado
- › Versión bivalente con serpentín adicional para conectar otras fuentes de energía térmica
- › Desescarche simultáneo a la operación en calefacción (500 L)

Máximo estándar de higienidad

- › Calentamiento del agua sanitaria de forma instantánea bajo demanda
- › Sin necesidad de tratamiento antilegionela
- › Sin lodos ni fangos
- › Sin riesgo de corrosión

Eficiente

- › Mínimas pérdidas térmicas debido a su espuma de alto grado de aislamiento
- › Gestión electrónica automática para aprovechamiento del excedente térmico en el circuito de calefacción



300 L
500 L

3 kW



Variable en función
de temperatura y
caudal de extracción

Daikin Altherma 3 Compact
con posibilidad de apoyo solar
y/u otras fuentes de energía

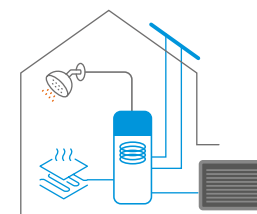

Daikin Altherma 3 DISEÑO MURAL

Nuevo **ETBX / ETBH-EV7** para calefacción + ACS

Fácil de instalar

- › Placa electrónica y componentes hidráulicos situados en el frontal para fácil acceso

Flexibilidad de instalación

- › Dimensiones ideales para instalación en espacios reducidos

Combinable con depósitos de ACS

- › Depósitos de acero inoxidable
- › Depósitos multienergéticos

La nueva serie E incluye:

- › Sistema de control fotovoltaico integrado en la PCB
- › Conectividad via APP para control remoto



6 kW

Daikin Altherma 3
Diseño mural

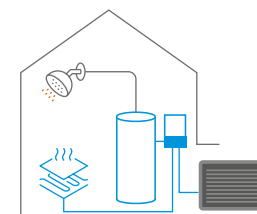

Daikin Altherma 3 Supra
Diseño Integrado

Unidad exterior **EPRA-DV37**
Unidad interior **ETVX-E6V7**

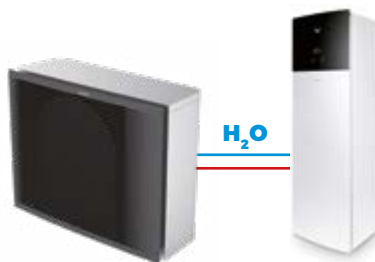

Unidad exterior
| EPRA-DV37 |

Unidad interior
| ETVX-E6V7 |

Disponibles también en calefacción + ACS

CONTROL via App **Onecta** INCLUIDO



| UNIDADES EXTERIORES | | | | ALIMENTACIÓN MONOFÁSICA | | | ALIMENTACIÓN TRIFÁSICA | | | |
|--|-----------|---------|------------------|--------------------------------|-----------------------|--------------------|------------------------|--------------------|-------------------------|--------------------|
| | | | | EPRA14DV37 | EPRA16DV37 | EPRA18DV37 | EPRA14DW17 | EPRA16DW17 | EPRA18DW17 | |
| Temperatura ambiente | impulsión | | | | | | | | | |
| Calefacción | 7 | 35 | Capacidad máxima | kW | 10,18 | 10,91 | 12,12 | 9,75 | 10,44 | 11,60 |
| | | | Consumo máximo | kW | 2,09 | 2,24 | 2,49 | 2,17 | 2,32 | 2,58 |
| | -2 | 70 | Capacidad máxima | kW | 10,27 | 11,00 | 12,22 | 10,13 | 10,85 | 12,05 |
| | | | Consumo máximo | kW | 2,77 | 2,97 | 3,30 | 2,85 | 3,05 | 3,39 |
| Refrigeración | 35 | 18 | Capacidad máxima | kW | 8,90 | 10,01 | 11,12 | 9,67 | 10,87 | 12,08 |
| | | | Consumo máximo | kW | 4,75 | 5,35 | 5,94 | 5,18 | 5,83 | 6,47 |
| | 35 | 7 | Capacidad máxima | kW | 10,60 | 11,50 | 12,50 | 10,60 | 11,50 | 12,50 |
| | | | Consumo máximo | kW | 2,55 | 2,80 | 3,05 | 2,55 | 2,80 | 3,05 |
| COP/EER* | 7 / 35 | 35 / 18 | Consumo máximo | kW | 6,90 | 7,88 | 8,86 | 6,90 | 7,88 | 8,86 |
| | | | Consumo máximo | kW | 2,56 | 2,93 | 3,31 | 2,56 | 2,93 | 3,31 |
| COP/EER* | | | | | 4,67 / 4,13 | 5,00 / 4,11 | 5,00 / 4,09 | 4,79 / 4,13 | 5,00 / 4,11 | 5,00 / 4,09 |
| Caudal de aire | | | | m³/h | 3918 | 3918 | 3960 | 3918 | 3918 | 3960 |
| Refrigerante R-32 | | | | kg / TCO ₂ eq / PCA | 4,2 / 2,84 / 675 | 4,2 / 2,84 / 675 | 4,2 / 2,84 / 675 | 4,2 / 2,84 / 675 | 4,2 / 2,84 / 675 | 4,2 / 2,84 / 675 |
| Dimensiones | | | | mm | 1003 x 1270 x 533 | 1003 x 1270 x 533 | 1003 x 1270 x 533 | 1003 x 1270 x 533 | 1003 x 1270 x 533 | 1003 x 1270 x 533 |
| Peso | | | | Kg | 151 | 151 | 151 | 151 | 151 | 151 |
| Compresor | | | | | SCROLL | SCROLL | SCROLL | SCROLL | SCROLL | SCROLL |
| Potencia sonora | | | | dB(A) | 56 | 56 | 59 | 56 | 56 | 59 |
| Presión sonora | | | | dB(A) | 43 | 43 | 48 | 43 | 43 | 48 |
| Alimentación eléctrica | | | | | I / 230V (monofásico) | | | | III / 400 V (trifásico) | |
| Clase de eficiencia energética 55°C LOT1 (SCOP) | | | | | A++ (3,63) | A++ (3,63) | A++ (3,63) | A++ (3,63) | A++ (3,63) | A++ (3,63) |
| Clase de eficiencia energética 35°C LOT1 (SCOP) | | | | | A+++ (4,81) | A+++ (4,81) | A+++ (4,81) | A+++ (4,81) | A+++ (4,81) | A+++ (4,81) |
| PRECIO | | | | | 6.501,00 € | 7.782,00 € | 9.321,00 € | 7.151,00 € | 8.560,00 € | 10.253,00 € |

(* Cálculos EER y COP realizados de acuerdo con EN 14511.

| UNIDAD INTERIOR (HIDROKIT + ACUMULADOR) | ETVX16S18E6V7 | ETVX16S23E6V7 |
|---|-------------------|--------------------------------------|
| COMPATIBILIDAD: | | EPRA14DV37 / EPRA16DV37 / EPRA18DV37 |
| Volumen acumulador | l | 180 |
| Tiempo de calentamiento | | 230 |
| Dimensiones | mm | 1h02min |
| Peso | kg | 1h13min |
| Resistencia de apoyo 6 kW (2+2+2) | | 1.650 x 595 x 625 |
| Presión sonora Refrig. / Calef. | dB(A) | 118 |
| Color | | 1 / 230V - 6kW |
| Perfil de carga LOT2 | | 30 / 30 |
| Clase eficiencia energética LOT2 | | Blanco |
| PRECIO HIDROKIT | 7.905,00 € | 8.060,00 € |

Nota: disponible versión trifásica, modelos ETVX16S18E9W7 y ETVX16S23E9W7 con un incremento de precio del 10%. Consultar disponibilidad.

Disponibles hidrokits solo calefacción+ACS

| REFERENCIA | PRECIO |
|---------------|-------------------|
| ETVH16S18E6V7 | 7.596,00 € |
| ETVH16S23E6V7 | 7.751,00 € |

Disponibles kit reversible **EKHVCONV4** para equipos ETVH

Nota: las características técnicas de las unidades de calefacción + ACS son las mismas que las de los equipos reversibles (a excepción de los datos de refrigeración).

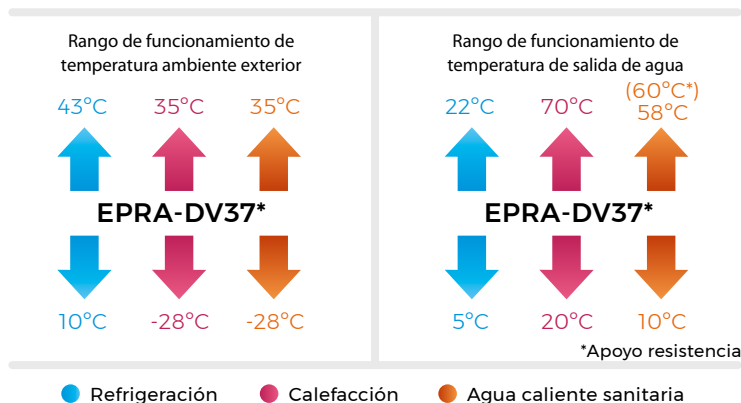

Nota: para más información sobre opcionales, páginas 88-92.

Daikin Altherma 3 Supra Diseño Compact

Unidad exterior **EPRA-DV37**

Unidad interior **ETSX-E7**

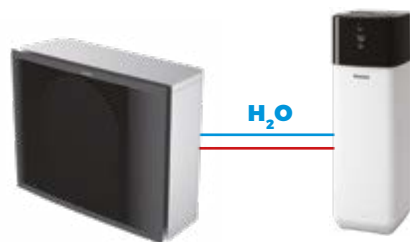

Unidad exterior
| EPRA-DV37 |

Unidad interior
| ETSX-E7 |

CONTROL
vía App
Onecta
INCLUIDO



| UNIDADES EXTERIORES | | | | ALIMENTACIÓN MONOFÁSICA | | | ALIMENTACIÓN TRIFÁSICA | | | |
|---|----------------|----|--------------------------------|-------------------------|-------------------|-------------------|-------------------------|-------------------|-------------------|--------------------|
| | | | | EPRA14DV37 | EPRA16DV37 | EPRA18DV37 | EPRA14DW17 | EPRA16DW17 | EPRA18DW17 | |
| Temperatura ambiente | impulsión | | | | | | | | | |
| Calefacción | 7 | 35 | Capacidad máxima | kW | 10,18 | 10,91 | 12,12 | 9,75 | 10,44 | 11,60 |
| | | | Consumo máximo | kW | 2,09 | 2,24 | 2,49 | 2,17 | 2,32 | 2,58 |
| | 7 | 45 | Capacidad máxima | kW | 10,27 | 11,00 | 12,22 | 10,13 | 10,85 | 12,05 |
| | | | Consumo máximo | kW | 2,77 | 2,97 | 3,30 | 2,85 | 3,05 | 3,39 |
| | -2 | 70 | Capacidad máxima | kW | 8,90 | 10,01 | 11,12 | 9,67 | 10,87 | 12,08 |
| | | | Consumo máximo | kW | 4,75 | 5,35 | 5,94 | 5,18 | 5,83 | 6,47 |
| Refrigeración | 35 | 18 | Capacidad máxima | kW | 10,60 | 11,50 | 12,50 | 10,60 | 11,50 | 12,50 |
| | | | Consumo máximo | kW | 2,55 | 2,80 | 3,05 | 2,55 | 2,80 | 3,05 |
| | 35 | 7 | Capacidad máxima | kW | 6,90 | 7,88 | 8,86 | 6,90 | 7,88 | 8,86 |
| | | | Consumo máximo | kW | 2,56 | 2,93 | 3,31 | 2,56 | 2,93 | 3,31 |
| | COP/EER* | | | | 4,67 / 4,13 | 5,00 / 4,11 | 5,00 / 4,09 | 4,79 / 4,13 | 5,00 / 4,11 | 5,00 / 4,09 |
| | Caudal de aire | | | m³/h | 3918 | 3918 | 3960 | 3918 | 3918 | 3960 |
| Refrigerante R-32 | | | kg / TCO ₂ eq / PCA | 4,2 / 2,84 / 675 | 4,2 / 2,84 / 675 | 4,2 / 2,84 / 675 | 4,2 / 2,84 / 675 | 4,2 / 2,84 / 675 | 4,2 / 2,84 / 675 | |
| Dimensiones | | | Al.xAn.xF. | 1003 x 1270 x 533 | 1003 x 1270 x 533 | 1003 x 1270 x 533 | 1003 x 1270 x 533 | 1003 x 1270 x 533 | 1003 x 1270 x 533 | |
| Peso | | | Kg | 151 | 151 | 151 | 151 | 151 | 151 | |
| Compresor | | | | SCROLL | SCROLL | SCROLL | SCROLL | SCROLL | SCROLL | |
| Potencia sonora | | | dB(A) | 56 | 56 | 59 | 56 | 56 | 59 | |
| Presión sonora | | | dB(A) | 43 | 43 | 48 | 43 | 43 | 48 | |
| Alimentación eléctrica | | | | I / 230V (monofásico) | | | III / 400 V (trifásico) | | | |
| Clase de eficiencia energética 55°C LOT1 (SCOP) | | | | | A++ (3,63) | A++ (3,63) | A++ (3,63) | A++ (3,63) | A++ (3,63) | A++ (3,63) |
| Clase de eficiencia energética 35°C LOT1 (SCOP) | | | | | A+++ (4,81) | A+++ (4,81) | A+++ (4,81) | A+++ (4,81) | A+++ (4,81) | A+++ (4,81) |
| PRECIO | | | | | 6.501,00 € | 7.782,00 € | 9.321,00 € | 7.151,00 € | 8.560,00 € | 10.253,00 € |

(*) Cálculos EER y COP realizados de acuerdo con EN 14511.

| UNIDADES INTERIORES COMPACT | | | | BIVALENTES | | | |
|----------------------------------|--|------------------|---------|--------------------------------------|-------------------|--------------------------------------|-------------------|
| | | | | ETSX16P30E7 | ETSX16P50E7 | EPRA14DV37 / EPRA16DV37 / EPRA18DV37 | |
| COMPATIBILIDAD: | | | | EPRA14DV37 / EPRA16DV37 / EPRA18DV37 | | | |
| Volumen acumulador | | l | 300 | 500 | 300 | 500 | |
| Tiempo de calentamiento | | | 1h36min | 1h55min | 1h36min | 1h55min | |
| Dimensiones | | Al.xAn.xF. | mm | 1.891 x 590 x 615 | 1.896 x 785 x 785 | 1.890 x 590 x 615 | 1.896 X 785 X 780 |
| Peso | | | Kg | 77 | 94 | 79 | 100 |
| Presión sonora | | Refrig. / Calef. | dB(A) | 33 | 33 | 33 | 33 |
| Perfil de carga LOT2 | | | | L | XL | L | XL |
| Clase eficiencia energética LOT2 | | | | A+ | A+ | A+ | A+ |
| PRECIO HIDROKIT | | | | 7.533,00 € | 8.664,00 € | 8.061,00 € | 9.271,00 € |

Necesario solicitar resistencia (EKECBUA3V) y kit de resistencia (EKECBUC01A) sino hay una bivalencia en el sistema (caldera auxiliar)

Rango de funcionamiento de temperatura ambiente exterior

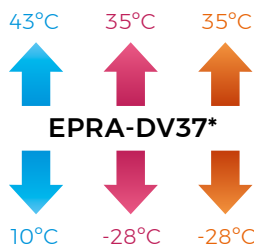

Rango de funcionamiento de temperatura de salida de agua

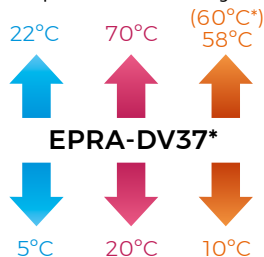

*Apoyo resistencia

● Refrigeración ● Calefacción ● Agua caliente sanitaria

Nota: para más información sobre opcionales, páginas 88-92.

Daikin Altherma 3 Supra
Diseño Mural

Unidad exterior **EPRA-DV37**
Unidad interior **ETBX-E6V7**

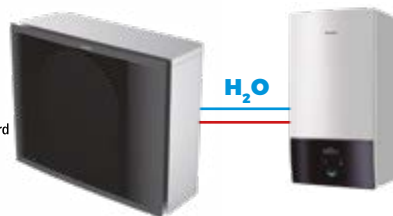

Unidad exterior
| EPRA-DV37 |

Unidad interior
| ETBX-E6V7 |

Disponible también en calefacción + ACS

CONTROL via App **Onecta** INCLUIDO



| UNIDADES EXTERIORES | | | | ALIMENTACIÓN MONOFÁSICA | | | ALIMENTACIÓN TRIFÁSICA | | | |
|---|------------|---------|---|--------------------------------|-----------------------|-------------------|------------------------|-------------------------|-------------------|--------------------|
| | | | | EPRA14DV37 | EPRA16DV37 | EPRA18DV37 | EPRA14DW17 | EPRA16DW17 | EPRA18DW17 | |
| Temperatura ambiente | impulsión | | | | | | | | | |
| Calefacción | 7 | 35 | Capacidad máxima | kW | 10,18 | 10,91 | 12,12 | 9,75 | 10,44 | 11,60 |
| | | | Consumo máximo | kW | 2,09 | 2,24 | 2,49 | 2,17 | 2,32 | 2,58 |
| | -2 | 70 | Capacidad máxima | kW | 10,27 | 11,00 | 12,22 | 10,13 | 10,85 | 12,05 |
| | | | Consumo máximo | kW | 2,77 | 2,97 | 3,30 | 2,85 | 3,05 | 3,39 |
| Refrigeración | 35 | 18 | Capacidad máxima | kW | 8,90 | 10,01 | 11,12 | 9,67 | 10,87 | 12,08 |
| | | | Consumo máximo | kW | 4,75 | 5,35 | 5,94 | 5,18 | 5,83 | 6,47 |
| | 35 | 7 | Capacidad máxima | kW | 10,60 | 11,50 | 12,50 | 10,60 | 11,50 | 12,50 |
| | | | Consumo máximo | kW | 2,55 | 2,80 | 3,05 | 2,55 | 2,80 | 3,05 |
| COP/EER* | 7 / 35 | 35 / 18 | Capacidad máxima | kW | 6,90 | 7,88 | 8,86 | 6,90 | 7,88 | 8,86 |
| Caudal de aire | | | Consumo máximo | kW | 2,56 | 2,93 | 3,31 | 2,56 | 2,93 | 3,31 |
| Refrigerante R-32 | | | COP/EER* | | 4,67 / 4,13 | 5,00 / 4,11 | 5,00 / 4,09 | 4,79 / 4,13 | 5,00 / 4,11 | 5,00 / 4,09 |
| Dimensiones | Al.xAn.xF. | | Caudal de aire | m³/h | 3918 | 3918 | 3960 | 3918 | 3918 | 3960 |
| Peso | | | Refrigerante R-32 | kg / TCO ₂ eq / PCA | 4,2 / 2,84 / 675 | 4,2 / 2,84 / 675 | 4,2 / 2,84 / 675 | 4,2 / 2,84 / 675 | 4,2 / 2,84 / 675 | 4,2 / 2,84 / 675 |
| Compresor | | | Dimensiones | mm | 1003 x 1270 x 533 | 1003 x 1270 x 533 | 1003 x 1270 x 533 | 1003 x 1270 x 533 | 1003 x 1270 x 533 | 1003 x 1270 x 533 |
| Potencia sonora | | | Peso | Kg | 151 | 151 | 151 | 151 | 151 | 151 |
| Presión sonora | | | Compresor | | SCROLL | SCROLL | SCROLL | SCROLL | SCROLL | SCROLL |
| Alimentación eléctrica | | | Potencia sonora | dB(A) | 56 | 56 | 59 | 56 | 56 | 59 |
| Clase de eficiencia energética 55°C LOT1 (SCOP) | | | Presión sonora | dB(A) | 43 | 43 | 48 | 43 | 43 | 48 |
| Clase de eficiencia energética 35°C LOT1 (SCOP) | | | Alimentación eléctrica | | I / 230V (monofásico) | | | III / 400 V (trifásico) | | |
| PRECIO | | | Clase de eficiencia energética 55°C LOT1 (SCOP) | | A++ (3,63) | A++ (3,63) | A++ (3,63) | A++ (3,63) | A++ (3,63) | A++ (3,63) |
| | | | Clase de eficiencia energética 35°C LOT1 (SCOP) | | A+++ (4,81) | A+++ (4,81) | A+++ (4,81) | A+++ (4,81) | A+++ (4,81) | A+++ (4,81) |
| | | | PRECIO | | 6.501,00 € | 7.782,00 € | 9.321,00 € | 7.151,00 € | 8.560,00 € | 10.253,00 € |

(*) Cálculos EER y COP realizados de acuerdo con EN 14511.

| UNIDADES INTERIORES (HIDROKIT) | | | ETBX16E6V7 |
|--------------------------------|------------------|----------|--------------------------------------|
| COMPATIBILIDAD: | | | EPRA14DV37 / EPRA16DV37 / EPRA18DV37 |
| Dimensiones | Al.xAn.xF. | mm | 840 x 440 x 390 |
| Peso | | Kg | 38 |
| Resistencia de apoyo | 6 kW (2+2+2) | | I / 230V - 6kW |
| Presión sonora | Refrig. / Calef. | dB(A) | 30 / 30 |
| Diámetro tubería agua | | Pulgadas | 1" |
| PRECIO HIDROKIT | | | 4.529,00 € |

Nota: disponible versión trifásica, modelo ETBX16E9W7 con un incremento de precio del 10%. Consultar disponibilidad.

Disponibles hidrokits solo calefacción+ACS

| REFERENCIA | PRECIO |
|------------|-------------------|
| ETBH16E6V7 | 4.158,00 € |

Nota: las características técnicas de las unidades de calefacción + ACS son las mismas que las de los equipos reversibles (a excepción de los datos de refrigeración).

Disponible kit reversible **EKHVCONV** para equipos ETBH

Rango de funcionamiento de temperatura ambiente exterior

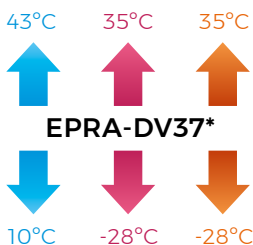

Rango de funcionamiento de temperatura de salida de agua

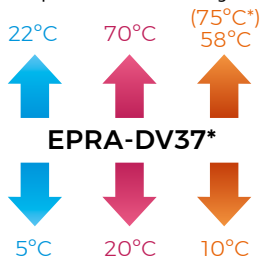

*Apoyo resistencia

● Refrigeración ● Calefacción ● Agua caliente sanitaria

Para combinación con depósitos de polipropileno es necesario:

| REFERENCIA | DESCRIPCIÓN | PRECIO |
|-------------|--|-----------------|
| EKEPRHLT3HX | Kit de conexión EKHP300B/500B/PB. | 361,00 € |
| EKEPRHLT5X | Kit de conexión EKHP500B/PB. Recuperación calor. | 722,00 € |
| EKBH3SD | Resistencia de apoyo de 3 kW | 501,00 € |

Nota: para combinación con depósitos de acero inoxidable no es necesario ningún opcional. El depósito incluye: válvula de 3 vías, sonda de temperatura y resistencia de apoyo ACS.

Nota: consultar información y precios acerca de los depósitos y acumuladores multienergéticos en páginas 96-98.

Nota: para más información sobre opcionales, páginas 88-92.



1

Ejemplo Daikin Altherma 3 Supra diseño integrado con depósito para ACS y radiadores

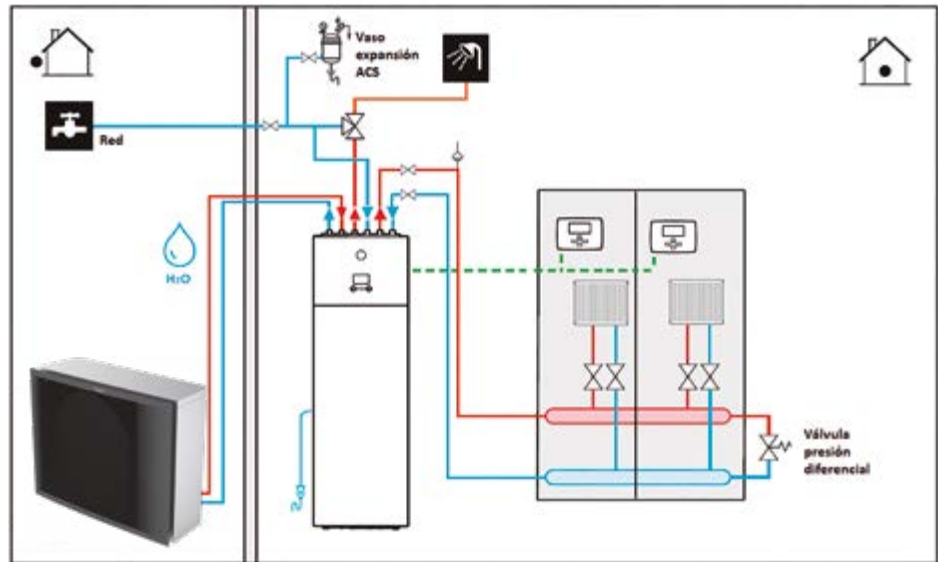

2

Ejemplo Daikin Altherma 3 Supra compact, suelo radiante/refrescante y solar drain back para producción de ACS y apoyo a calefacción

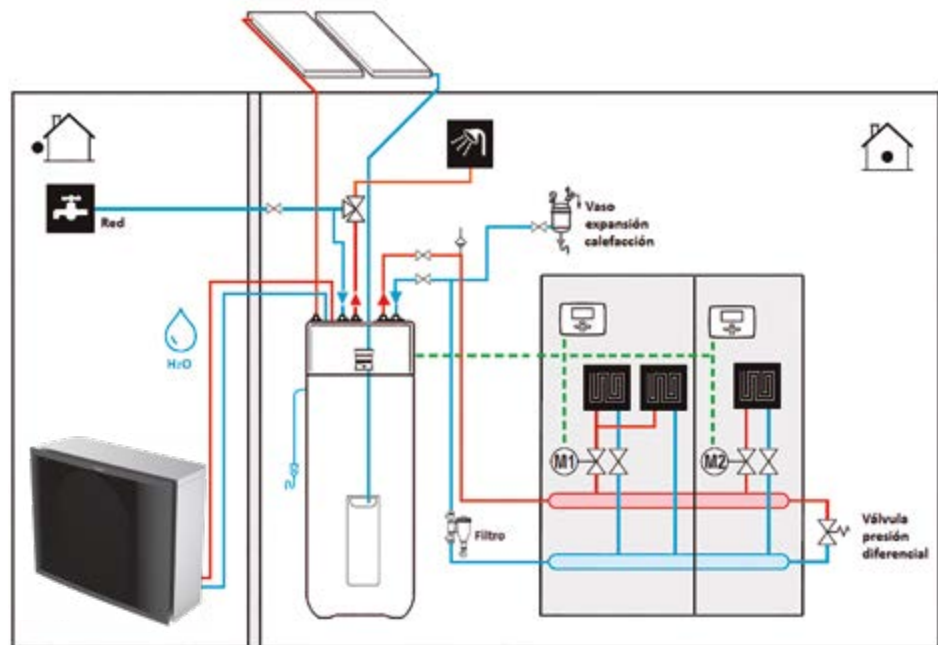

3

Ejemplo Daikin Altherma 3 Supra diseño mural con depósito para ACS y fancoils

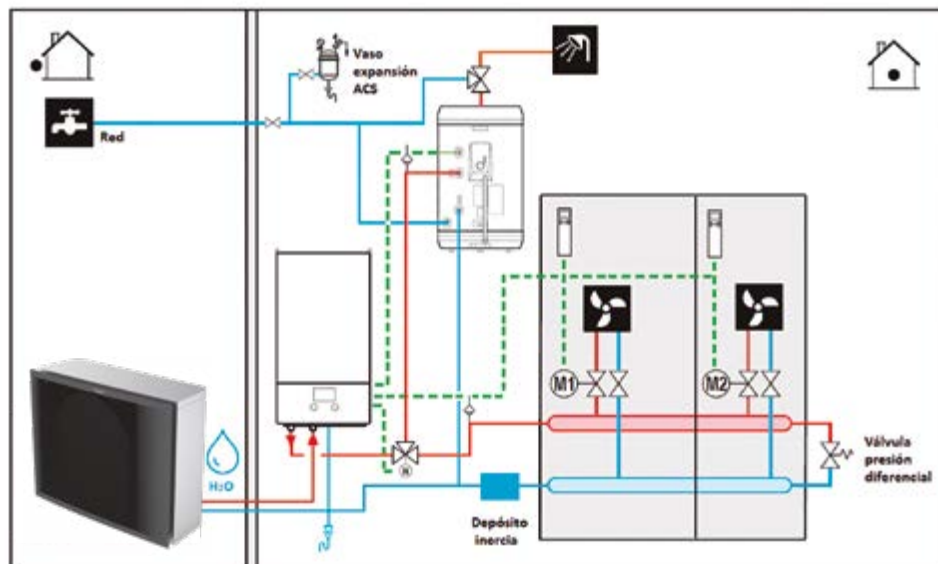

Esquemas de principio básicos. A completar según la dirección facultativa. Dependiendo del generador y emisores puede ser necesario aumentar la inercia del sistema.

SETS RECOMENDADOS

| Daikin Altherma 3 Supra Diseño Integrado | CONJUNTOS | UNIDAD EXTERIOR | HIDROKIT | TOTAL |
|--|--------------------|---------------------------------|------------------------------------|--------------------|
| | RAVX1418EV7 | EPRA14DV37 6.501,00 € | ETVX16S18E6V7 7.905,00 € | 14.406,00 € |
| | RAVX1423EV7 | EPRA14DV37 6.501,00 € | ETVX16S23E6V7 8.060,00 € | 14.561,00 € |
| | RAVX1618EV7 | EPRA16DV37 7.782,00 € | ETVX16S18E6V7 7.905,00 € | 15.687,00 € |
| | RAVX1623EV7 | EPRA16DV37 7.782,00 € | ETVX16S23E6V7 8.060,00 € | 15.842,00 € |
| | RAVX1818EV7 | EPRA18DV37 9.321,00 € | ETVX16S18E6V7 7.905,00 € | 17.226,00 € |
| | RAVX1823EV7 | EPRA18DV37 9.321,00 € | ETVX16S23E6V7 8.060,00 € | 17.381,00 € |

| Daikin Altherma 3 Supra Diseño Mural | CONJUNTOS | UNIDAD EXTERIOR | HIDROKIT | DEPÓSITO | KIT CONEX. 1 VALV. | TOMA LLENADO KFE BA | TOTAL |
|--|--------------------|---------------------------------|---------------------------------|---|--------------------------------|--------------------------|--------------------|
| | RABX1425EV7 | EPRA14DV37 6.501,00 € | ETBX16E6V7 4.529,00 € | EKHWS250D3V3 2.136,00 € | - | - | 13.166,00 € |
| | RABX1450EV7 | EPRA14DV37 6.501,00 € | ETBX16E6V7 4.529,00 € | EKHWP500B ⁽¹⁾ 3.024,00 € | EKEPRHLT3HX 361,00 € | 165215 53,00 € | 14.468,00 € |
| | RABX1625EV7 | EPRA16DV37 7.782,00 € | ETBX16E6V7 4.529,00 € | EKHWS250D3V3 2.136,00 € | - | - | 14.447,00 € |
| | RABX1650EV7 | EPRA16DV37 7.782,00 € | ETBX16E6V7 4.529,00 € | EKHWP500B ⁽¹⁾ 3.024,00 € | EKEPRHLT3HX 361,00 € | 165215 53,00 € | 15.749,00 € |
| | RABX1830EV7 | EPRA18DV37 9.321,00 € | ETBX16E6V7 4.529,00 € | EKHWS300D3V3 2.270,00 € | - | - | 16.120,00 € |
| | RABX1850EV7 | EPRA18DV37 9.321,00 € | ETBX16E6V7 4.529,00 € | EKHWP500B ⁽¹⁾ 3.024,00 € | EKEPRHLT3HX 361,00 € | 165215 53,00 € | 17.288,00 € |

⁽¹⁾ **Importante:** el volumen de estos depósitos no es de acumulación sino de transferencia de energía, la producción de ACS es al paso. Revise el caudal de ACS necesario.

| Daikin Altherma 3 Supra Diseño Compact | UNIDAD EXTERIOR | HIDROKIT | TOMA DE LLENADO | RESISTENCIA ELÉCTRICA | KIT INSTALACIÓN RESISTENCIA | TOTAL |
|--|---------------------------------|---------------------------------|--------------------------|------------------------------|-------------------------------|--------------------|
| | EPRA14DV37 6.501,00 € | ETX16P30E7 7.533,00 € | 165215 53,00 € | EKECBUA3V 949,00 € | EKECBUCO1A 177,00 € | 15.213,00 € |
| | EPRA14DV37 6.501,00 € | ETX16P50E7 8.664,00 € | 165215 53,00 € | EKECBUA3V 949,00 € | EKECBUCO1A 177,00 € | 16.344,00 € |
| | EPRA16DV37 7.782,00 € | ETX16P50E7 8.664,00 € | 165215 53,00 € | EKECBUA3V 949,00 € | EKECBUCO1A 177,00 € | 17.625,00 € |
| | EPRA18DV37 9.321,00 € | ETX16P50E7 8.664,00 € | 165215 53,00 € | EKECBUA3V 949,00 € | EKECBUCO1A 177,00 € | 19.164,00 € |

Nota: todas estas combinaciones son SETS recomendados para otras opciones consultar con Daikin.

Nota: para más información sobre opcionales, páginas 88-92.

Otras soluciones



| | |
|--|----|
| Daikin Altherma 3 Geotermia | 72 |
| Daikin Altherma 3 Water Source | 84 |
| Soluciones centralizadas | 86 |
| Bomba de calor para producción de ACS Monobloc | 88 |

Daikin Altherma 3 GEO
Unidad interior **EGSAX-D**



Unidad interior
EGSAX-D9W I



CONTROL
via App
Onecta
INCLUIDO



| UNIDAD INTERIOR (HIDROKIT + ACUMULADOR) | | EGSAX06D9W | EGSAX10D9W |
|--|--------------------------------|---|---|
| Calefacción | Capacidad Nominal/Máxima | kW 3,34 / 7,98 | 5,48 / 9,55 |
| | COP Nominal | 4,74 | 4,89 |
| Refrigeración | Capacidad Nominal | kW 8 | 8 |
| | SEER | 15 | 15 |
| Eficiencia estacional de calefacción 35°C LOT1 | % | 219 | 213 |
| Clase de eficiencia energética 35°C LOT1 | | A+++ | A+++ |
| Eficiencia estacional de calefacción 55°C LOT1 | % | 153 | 162 |
| Clase de eficiencia energética 55°C LOT1 | | A+++ | A+++ |
| Volumen del acumulador | litros | 180 | 180 |
| Refrigerante R-32 | kg / TCO ₂ eq / PCA | 1,7 / 1,15 / 675 | 1,7 / 1,15 / 675 |
| Dimensiones | Al.xAn.xF. | mm 1.891 x 597 x 666 | 1.891 x 597 x 666 |
| Peso | Kg | 222 | 222 |
| Presión sonora (1 metro) | dB(A) | 27 | 29 |
| Alimentación eléctrica | | 1Ø / 50 hz / 230 V - 3Ø / 50 hz / 400 V | 1Ø / 50 hz / 230 V - 3Ø / 50 hz / 400 V |
| Color | | Blanco | Blanco |
| Clase eficiencia energética LOT2 | | A+ | A+ |
| Perfil de carga LOT2 | | L | L |
| Eficiencia ACS η _{hw} | % | 117 | 117 |
| PRECIO | | 13.053,00 € | 14.497,00 € |



Fácil instalación:
todas las operaciones desde la parte superior y frontal



Se puede instalar fácilmente en espacios pequeños gracias a su tamaño reducido y asas integradas

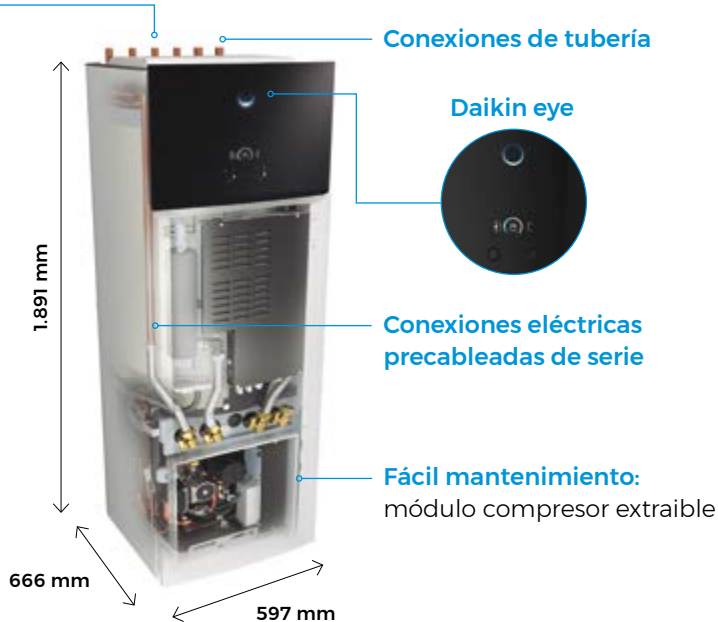

Ejemplo Daikin Altherma GEO con depósito integrado para ACS y suelo radiante*

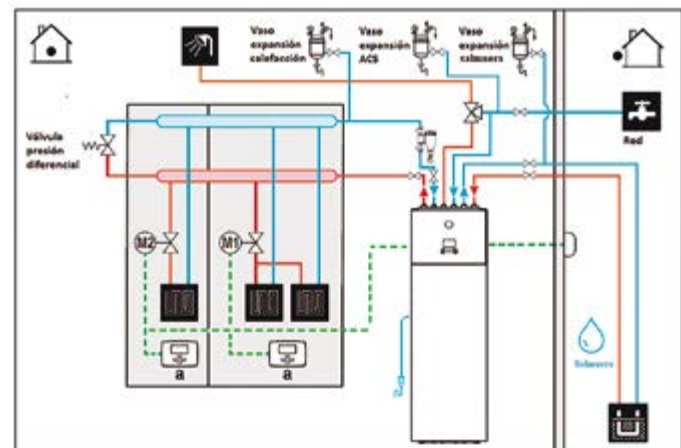

Rango de funcionamiento de temperatura del bucle



Rango de funcionamiento de temperatura de salida de agua

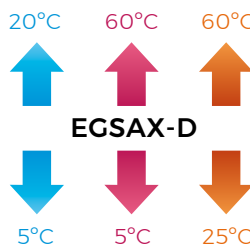

● Refrigeración ● Calefacción ● Agua caliente sanitaria

* Esquemas de principio básicos. A completar según la dirección facultativa. Dependiendo del generador y emisores puede ser necesario aumentar la inercia del sistema.



Daikin Altherma 3 GEO

Unidad interior EGSAX-D con tecnología Bluevolution

R-32 **A** BLUEVOLUTION

Clase 6, 10



180 L

9 kW

60°C
Sin resistencia



Calefacción en invierno

Temperatura salida del agua 65°C



Aire acondicionado en verano

Frío activo con alta eficiencia



Agua Caliente Sanitaria

Depósito de 180L de acero inoxidable



Funcionamiento muy silencioso

Potencia sonora hasta 36 dBA



Conectividad

Controle el clima de su hogar desde cualquier lugar, en cualquier momento (incluida tarjeta)

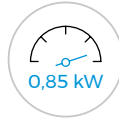

Alto rango de modulación

Funcionamiento continuo hasta 0,85 kW, máxima eficiencia y bajo nivel sonoro

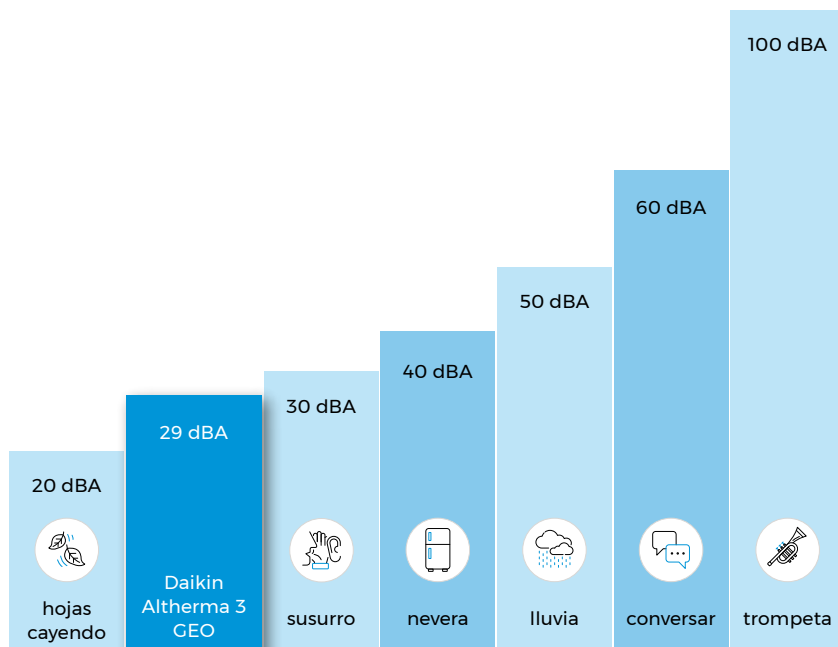

Escala de presión sonora

| ACCESORIOS OPCIONALES | | |
|-----------------------|--|----------|
| REFERENCIA OPCIONAL | DESCRIPCIÓN | PRECIO |
| BRC1HHD(W/S/K) | Termostato Madoka | 219,00 € |
| EKRTWA | Termostato (cableado) | 182,00 € |
| EKRTRB | Termostato (inalámbrico) | 309,00 € |
| DCOM-LT/IO | Interfaz Modbus con entradas y salidas digitales | 476,00 € |
| EKRP1AHT | PCB de demanda | 183,00 € |
| EKRP1HBA | PCB E/S digitales | 183,00 € |
| KRCS01-1 | Sensor remoto interior | 159,00 € |
| KGSFILL2 | Kit de llenado del circuito de pozo | 228,00 € |
| K.FERNOXTF1 | Filtro ciclónico magnético | 249,00 € |
| K.FERNOXTF1FL | Filtro ciclónico magnético y aditivo | 257,00 € |
| EKGSPWCAB | Cable alimentación independiente resistencia | 92,00 € |

Daikin Altherma 3 WS
Unidad interior **EWSAX**



Unidad interior
| EWSAX06D9W |

CONTROL
via App
Onecta
INCLUIDO



| DAIKIN ALTHERMA 3 WS | | | EWSAX06D9W | |
|----------------------------------|-----------|--------------------------------|----------------------------|--------------------|
| Temperatura ambiente | impulsión | | | |
| Calefacción | 10 | 35 | Capacidad Nominal / Máxima | kW 6,13 / 8,92 |
| | | | Consumo Nominal / Máximo | kW 1,15 / - |
| Refrigeración | 30 | 7 | Capacidad Nominal | kW 5,8 |
| | | | Consumo Nominal | kW 1,38 |
| | 30 | 18 | Capacidad Nominal | kW 6,11 |
| | | | Consumo Nominal | kW 1,21 |
| Efíc. Estac. Calefacc 35° | | | % | 259 |
| Clase ef. Energetica 35° | | | | A+++ |
| Efíc. Estac. Calefacc 55° | | | % | 162 |
| Clase ef. Energetica 55° | | | | A+++ |
| Volumen acumulador | | | L | 180 |
| Refrigerante R-32 | | kg / TCO ₂ eq / PCA | | 1,7 / 1,15 / 675 |
| Dimensiones | | Al. x An. x F. | mm | 1.891 / 597 / 666 |
| Peso | | | Kg | 222 |
| Compresor | | | | SWING |
| Potencia sonora | | | dB(A) | 39 |
| Alimentación eléctrica | | | | 1Ø / 50 hz / 230 V |
| Eficiencia ACS η _{hw} | | | | 115 |
| Clase ef. energetica LOT2 | | | | A+ |
| Perfil de carga LOT2 | | | | L |
| PRECIO | | | | 13.059,00 € |

Fácil instalación: todas las operaciones desde la parte superior y frontal



Conexiones eléctricas precableadas de serie



Fácil mantenimiento: módulo compresor extraíble

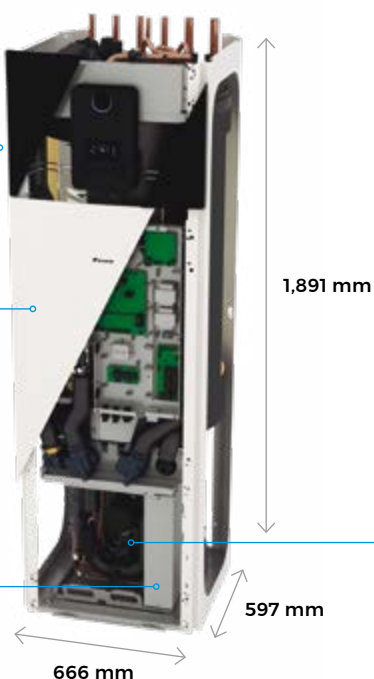

Se puede instalar fácilmente en espacios pequeños gracias a su tamaño reducido y asas integradas

Todos los componentes hidráulicos relativos al bucle de agua aguantan hasta 16 bar de presión para mejorar su integración en edificios en altura

Incluye válvula de regulación de caudal en primario (bucle de agua) con caudal de diseño: 9,6 l/min

Rango de funcionamiento de temperatura del bucle



Rango de funcionamiento de temperatura de salida de agua

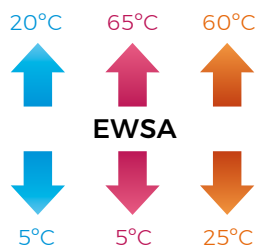

● Refrigeración ● Calefacción ● Agua caliente sanitaria



○ Eficiencia energética

En edificios de viviendas colectivas con muy baja demanda energética, la opción semi-descentralizada con bombas de calor agua-agua en cada vivienda, permite aumentar la eficiencia global de la instalación colectiva gracias a la posibilidad de recuperación de energía dentro del lazo hidráulico y permiten a cada usuario disfruta de las ventajas de una instalación individual en cuanto a flexibilidad de funcionamiento y uso.

El bucle funciona como un compensador y almacenador de energía para el conjunto de la instalación; de esta manera, el calor excedentario de una vivienda se puede emplear en otra que así lo requiera, por ejemplo para producir agua caliente sanitaria. Gracias a este modelo de instalación se disminuye el tamaño y potencia de las unidades exteriores con el consiguiente aumento del espacio disponible en cubierta, se reduce el nivel sonoro de la instalación y disminuyen las pérdidas térmicas debidas al transporte de energía.

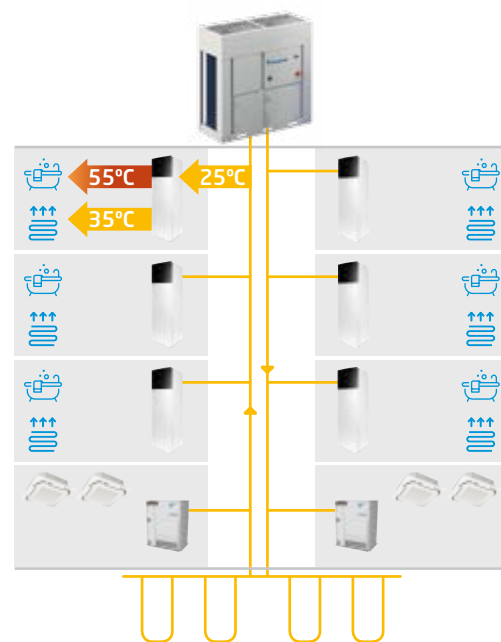

Instalaciones colectivas:

Pozo geotérmico centralizado, Bombas de calor individuales, VRV IV W+ para locales comerciales, Bomba de calor A/W R-32 de apoyo (opcional)

Bomba de calor aire-agua centralizada

Sistema modular

Daikin Altherma 3 WS

Control individual por vivienda con depósito de ACS de 180L

Red de distribución a temperatura ambiente

Pérdidas en el transporte mínimas

Sistema compatible con cualquier elemento emisor

Recuperación de calor intrínseca al bucle

Simultaneidad en la producción de frío y ACS/calor

VRV agua-agua

Conectado al mismo sistema

BLUEEVOLUTION

0,5 kW electricidad

4,5 kW bucle de agua

5 kW calefacción

| ACCESORIOS OPCIONALES | | |
|-----------------------|--|----------|
| REFERENCIA OPCIONAL | DESCRIPCIÓN | PRECIO |
| BRC1HHD(W/S/K) | Termostato Madoka | 219,00 € |
| EKRTWA | Termostato (cableado) | 182,00 € |
| EKRTRB | Termostato (inalámbrico) | 309,00 € |
| DCOM-LT/IO | Interfaz Modbus con entradas y salidas digitales | 476,00 € |
| EKRP1AHT | PCB de demanda | 183,00 € |
| EKRP1HBA | PCB E/S digitales | 183,00 € |
| KRCS01-1 | Sensor remoto interior | 159,00 € |
| KGSFILL2 | Kit de llenado del circuito de pozo | 228,00 € |
| K.FERNOXTF1 | Filtro ciclónico magnético | 249,00 € |
| K.FERNOXTF1FL | Filtro ciclónico magnético y aditivo | 257,00 € |
| EKGSPOWCAB | Cable alimentación Independiente resistencia | 92,00 € |



Soluciones centralizadas

o Soluciones centralizadas Daikin

Los edificios de viviendas son uno de los principales responsables de las emisiones de CO₂ y del consumo de energía dentro de la Unión Europea. Debido al cada vez mayor porcentaje de población que vive y vivirá en el futuro en nuestras ciudades, sumado a los objetivos de descarbonización y reducción de emisiones de CO₂ de la Unión Europea, hacer frente a las demandas energéticas de estos edificios es uno de los principales desafíos ambientales a abordar en los próximos años.

Las soluciones renovables centralizadas Daikin responden a esta necesidad mediante la combinación de diversas tecnologías basadas en bombas de calor de alta eficiencia, que permiten alcanzar altos valores de ahorro y confort, con posibilidad de integrar otro tipo de energías renovables como la energía solar, tanto térmica como fotovoltaica.

Gracias a la modularidad, amplio rango de potencias y capacidad de integración con diversos sistemas de control, las soluciones centralizadas Daikin pueden abarcar todo tipo de proyectos, desde bloques de viviendas a sistemas de generación distribuida de energía.

La combinación de bombas de calor individuales por vivienda con un bucle de agua centralizado permite la máxima versatilidad de funcionamiento para cada propietario, junto a elevados valores de confort y eficiencia. Además, el conjunto del sistema se beneficia de la posibilidad de recuperación de calor cuando se funcione de procesos calefacción, refrigeración o ACS de forma simultánea.

Mediante la combinación e integrabilidad de sus distintas gamas de producto, Daikin ofrece la mayor gama de soluciones centralizadas del mercado.

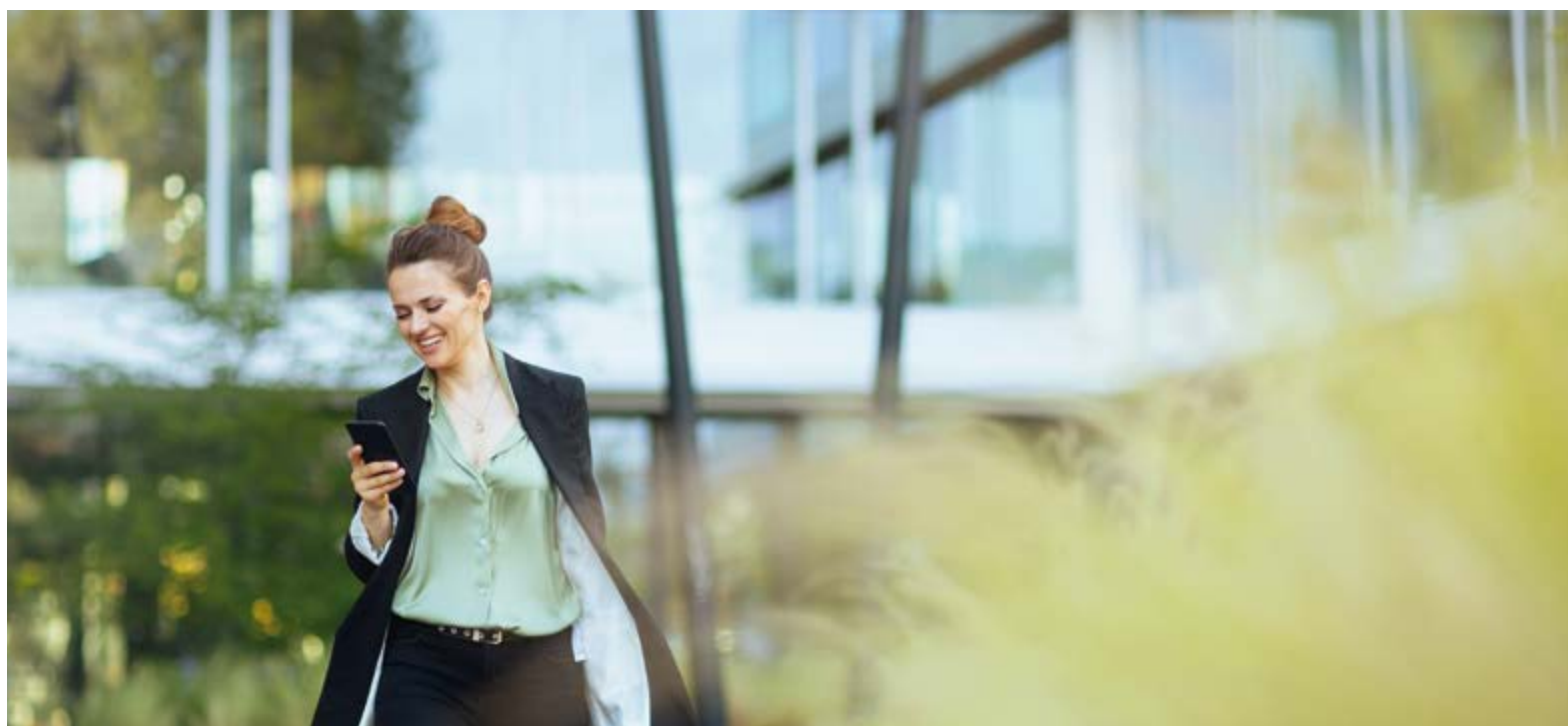



¡Escanea y descubre más sobre el uso del secuenciador para la realización de cascadas!



EKCC9-W

- > Versatilidad en el diseño e instalación
- > Soluciones centralizadas para climatización y/o ACS
- > Amplio rango de potencias y tecnologías
- > Alta eficiencia energética
- > Posibilidad de recuperación de calor
- > Reducción de espacios de instalación en el interior
- > Combinable con energía solar térmica y fotovoltaica
- > Posibilidad de integrarse en un BMS

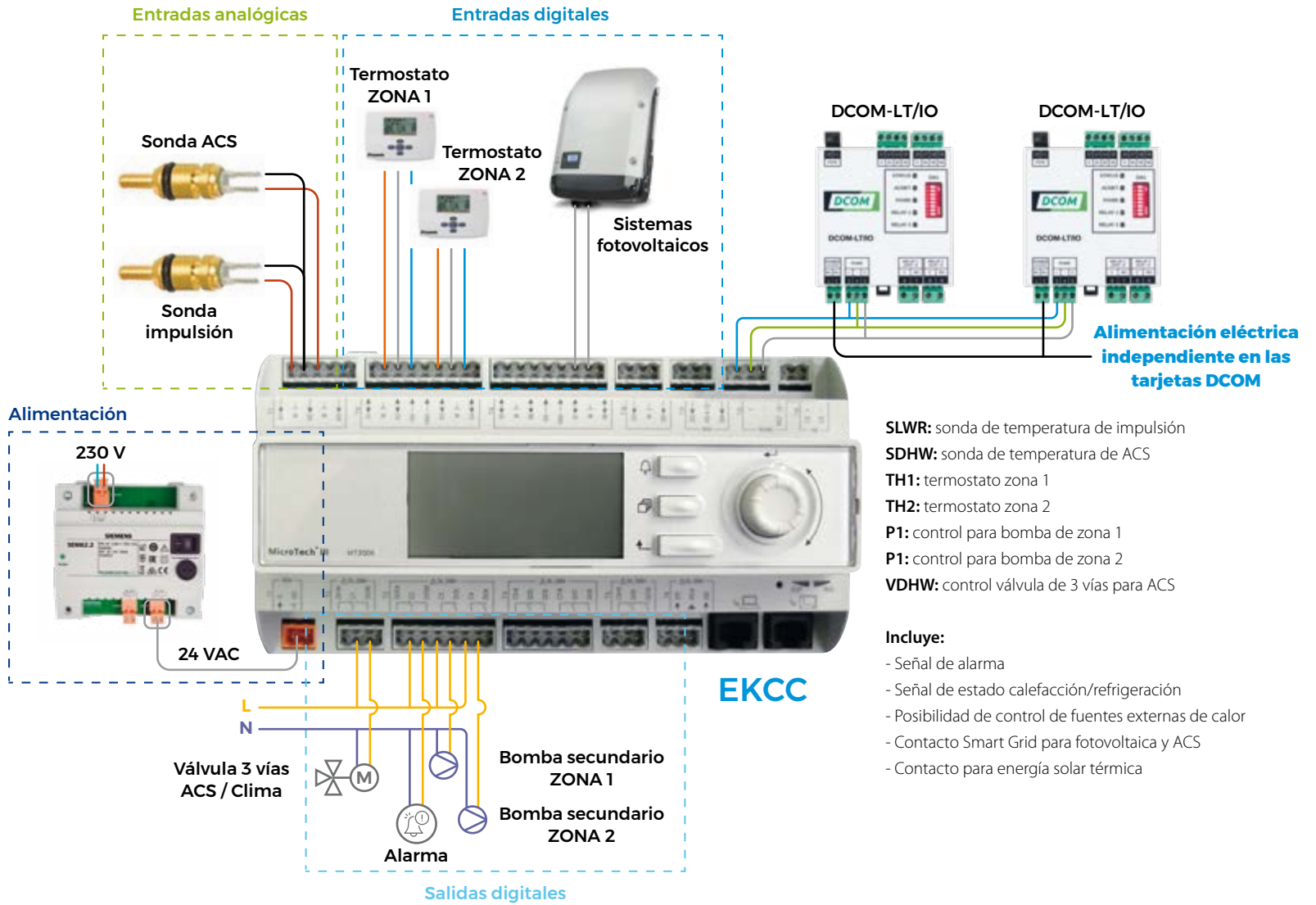

- SLWR: sonda de temperatura de impulsión
- SDHW: sonda de temperatura de ACS
- TH1: termostato zona 1
- TH2: termostato zona 2
- P1: control para bomba de zona 1
- P1: control para bomba de zona 2
- VDHW: control válvula de 3 vías para ACS

- Incluye:
- Señal de alarma
 - Señal de estado calefacción/refrigeración
 - Posibilidad de control de fuentes externas de calor
 - Contacto Smart Grid para fotovoltaica y ACS
 - Contacto para energía solar térmica

| | < 75 KW | 75 - 150 KW | 150 - 400 KW | < 700 KW |
|--|---------|-------------|--------------|----------|
| | ←→ | | | |
| | ←→ | | | |
| | | ←→ | | |
| | | | ←→ | |

*Contacte con nuestro Departamento Técnico para ayudarle en la definición de su instalación

Unidades Monobloc ACS

| UNIDADES INTERIORES | | EKHHE200CV37 | EKHHE260CV37 | EKHLE200CV3 | EKHLE260CV3 |
|---|--------------------------------|-----------------------|-----------------------|-----------------------|-----------------------|
| Tipo de unidad | | Sobrepotenciada | Sobrepotenciada | Estándar | Estándar |
| Capacidad nominal / Consumo (bomba de calor) | kW | 1,82 / 0,43 | 1,82 / 0,43 | 1,60 / 0,37 | 1,60 / 0,37 |
| Potencia resistencia de refuerzo | kW | 1,5 | 1,5 | 1,5 | 1,5 |
| Tiempo de recuperación desde 10°C a 55°C (7°C ambiente) | hh:mm | 6:27 | 9:29 | 7:16 | 9:44 |
| COP (Clima medio/cálido) | | 3,23 / 3,89 | 3,37 / 3,9 | - / 2,50 | - / 2,60 |
| Volumen de acumulación | l | 195 | 255 | 192 | 250 |
| Serpentín de apoyo | | No | No | No | No |
| Límites de operación aire | °C | -7 hasta +43 | -7 hasta +43 | +4 hasta +43 | +4 hasta +43 |
| Caudal nominal de aire min/max | m3/h | 350-500 | 350-500 | 350-500 | 350-500 |
| Refrigerante R-134 | kg / TCO ₂ eq / PCA | 1,00 / 1,43 / 1.430 | 1,00 / 1,43 / 1.430 | 1,00 / 1,43 / 1.430 | 1,00 / 1,43 / 1.430 |
| Dimensiones Al x Ø | mm | 1.607x621 | 1.892x621 | 1.607x628 | 1.892x628 |
| Peso | Kg | 85 | 97 | 86 | 98 |
| Potencia sonora | dB(A) | 53 | 51 | 52 | 52 |
| Alimentación eléctrica | | I / 230V (monofásico) | I / 230V (monofásico) | I / 230V (monofásico) | I / 230V (monofásico) |
| Perfil de carga LOT2 | | L | XL | L | XL |
| Clase eficiencia energética LOT2 | | A+ | A+ | A+ | A+ |
| PRECIO | | 3.105,00 € | 3.444,00 € | 2.647,00 € | 2.935,00 € |

Unidades Monobloc ACS con serpentín solar

| UNIDADES INTERIORES | | EKHHE200PCV37 | EKHHE260PCV37 |
|---|--------------------------------|-----------------------|-----------------------|
| Tipo de unidad | | Sobrepotenciada | Sobrepotenciada |
| Capacidad nominal / Consumo (bomba de calor) | kW | 1,82 / 0,43 | 1,82 / 0,43 |
| Potencia resistencia de refuerzo | kW | 1,5 | 1,5 |
| Tiempo de recuperación desde 10°C a 55°C (7°C ambiente) | hh:mm | 6:27 | 9:29 |
| COP (Clima medio/cálido) | | 3,23 / 3,89 | 3,37 / 3,9 |
| Volumen de acumulación | l | 190 | 250 |
| Serpentín de apoyo | | Sí | Sí |
| Límites de operación aire | °C | -7 hasta +43 | -7 hasta +43 |
| Caudal nominal de aire min/max | m3/h | 350-500 | 350-500 |
| Refrigerante R-134 | kg / TCO ₂ eq / PCA | 1,00 / 1,43 / 1.430 | 1,00 / 1,43 / 1.430 |
| Dimensiones Al x Ø | mm | 1.607x621 | 1.892x621 |
| Peso | Kg | 96 | 106 |
| Potencia sonora | dB(A) | 53 | 51 |
| Alimentación eléctrica | | I / 230V (monofásico) | I / 230V (monofásico) |
| Perfil de carga LOT2 | | L | XL |
| Clase eficiencia energética LOT2 | | A+ | A+ |
| PRECIO | | 3.360,00 € | 3.725,00 € |

Esquemas de instalación

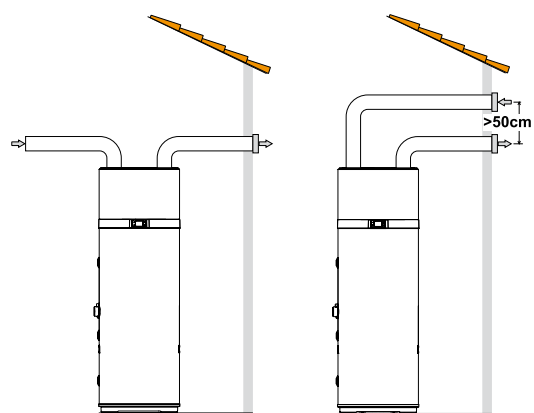

Ejemplo de aspiración y descarga

| DATOS | UM | Tubería recta lisa ø160 mm | Codo a 90° liso ø160 mm | Rejilla |
|----------------------|----|----------------------------|-------------------------|---------|
| Tipo | | | | |
| Longitud efectiva | m | 1 | / | / |
| Longitud equivalente | m | 1 | 2 | 2 |

La longitud equivalente total de las tuberías de extracción más las de suministro, incluyendo las rejillas, no debe exceder los 12 m.

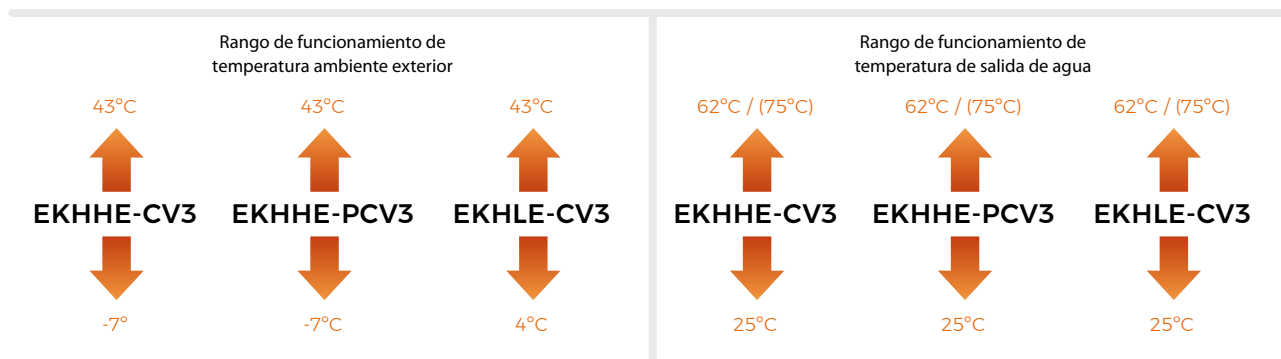

● Agua caliente sanitaria



Unidad interior
| EKHLE200-260CV3 |



Unidad interior
| EKHHE200-260CV37 |



Unidad interior
| EKHHE200-260PCV37 |



○ **Bomba de Calor para producción de agua caliente sanitaria Monobloc**

La Bomba de Calor Monobloc para producción de agua caliente sanitaria es un sistema de alto rendimiento y confort para aplicaciones de ACS. Gracias a su facilidad de uso y a la gran flexibilidad de instalación, además de diferentes posibilidades de integración, es perfecta para renovación y nueva construcción.

> **EKHHE200-260CV3**

Versiones de 200 y 260 litros con compresor sobrepotenciado. Ideal para climas fríos.

> **EKHLE200-260CV3**

Versiones de 200 y 260 litros. Ideal para climas cálidos.

> **EKHHE200-260PCV3**

Versiones de 200 y 260 litros con compresor sobrepotenciado. Ideal para climas fríos. Disponen de un serpentín extra para conectar una fuente de energía térmica adicional.



Interfaz de usuario simplificado e intuitivo

○ **Ventajas**

- 1) Fácil integración en la vivienda:
 - > Dimensiones compactas. Pasa por una puerta de 70 cm.
 - > Sin unidad exterior.
 - > Flexibilidad en las conexiones de aire de evaporación.
- 2) Confort aumentado:
 - > 3 modos de operación principales: Automático, económico, powerfull.
 - > 2 modos de operación adicionales: Ventilación y eléctrico
 - > Amplio rango de operación: hasta -7°C exteriores.
- 3) Sostenibilidad:
 - > Energía renovable. Alto COP.
 - > Integración con: energía solar térmica y/o fotovoltaica y biomasa.



Smart Heat Pump

ENERGÍA FOTOVOLTAICA

La conexión **SG Ready** permitirá adaptar los consumos de máquina a la situación de nuestra instalación fotovoltaica, o nuestra red inteligente, ayudando a acumular la energía en el agua en los momentos más rentables.

Eficiencia energética



L **A**



XL **A**

Modelo **200 L**

Modelo **260 L**

Conducto
opcional de
aspiración

Conducto
opcional de
descarga

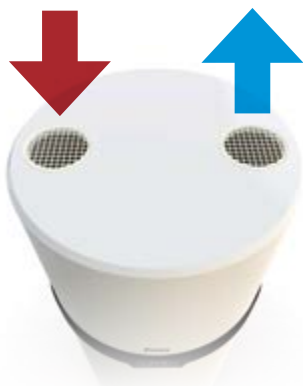























| UNIDADES INTERIORES | VOLUMEN ACUMULADOR | TOTAL |
|---------------------|--------------------|-------------------|
| EKHHE200CV37 | 200 l | 3.105,00 € |
| EKHLE200CV3 | 200 l | 2.647,00 € |
| EKHHE260CV37 | 260 l | 3.444,00 € |
| EKHLE260CV3 | 260 l | 2.935,00 € |
| EKHHE200PCV37 | 200 l | 3.360,00 € |
| EKHHE260PCV37 | 260 l | 3.725,00 € |



















**Accesorios
Depósitos
Convectores**





















| | |
|-----------------------------------|----|
| Compatibilidad de accesorios | 82 |
| Accesorios Daikin Altherma | 84 |
| Sistemas zonificación residencial | 85 |
| Acumuladores de ACS | 90 |
| HPC Convectores Bomba de calor | 94 |

| | | | R-32 | | | | | | |
|--|-----------------------------|------------------------------------|--|---|---|---|---|---|---|
| AEROTERMIA | | Unidad exterior Unidad interior | ERLA EBVX-D | ERLA EBSX-D | ERLA EBBX-D | ERLA EBVZ-D | ERGA EHSX-E | ERGA EHVX-E | |
| Tipo | Descripción | Nombre del material |  |  |  |  |  |  | |
| ACCESORIOS UNIDAD EXTERIOR | | | | | | | | | |
| Unidad exterior | Vigas en U | EKFT008D | | | | | ● | ● | |
| | Bandeja drenaje | EKDP008D | | | | | ● | ● | |
| | Resistencia bandeja drenaje | EKDPH008C | | | | | ● | ● | |
| | Soporte montaje | EKMST4 | | | | | | | |
| ACCESORIOS UNIDAD INTERIOR | | | | | | | | | |
| Unidad Interior | Termostato | BRC1HHD (W/S/K) | ● | ● | ● | ● | ● | ● | |
| | | EKRTWA | ● | ● | ● | ● | ● | ● | |
| | | EKRTRB | ● | ● | ● | ● | ● | ● | |
| | | EKWCTRD11V3 | ● | ● | ● | ● | ● | ● | |
| | Sistema de regulación | EKWCTRAN1V3 | ● | ● | ● | ● | ● | ● | |
| | | EKWUFHTA1V3 | ● | ● | ● | ● | ● | ● | |
| | Sensor de temperatura | KRCS01-1 (interior) | ● | ● | ● | ● | ● | ● | |
| | | EKRSC1 (exterior) | ● | ● | ● | ● | ● | ● | |
| | Contador energía | K.ELECMETV | ● | ● | ● | ● | ● | ● | |
| | Interfaz Modbus + I/O | DCOM-LT/IO | ● | | ● | | | ● | |
| | Controlador centralizado | EKCC9-W | ● | | ● | | | ● | |
| | LAN Controler Wifi | BRP069A61 | | | | | | | |
| | | BRP069A62 | | | | | | | |
| | | BRP069A71 | ● | ● | ● | ● | ● | ● | ● |
| | | BRP069A78 | ● | ● | ● | ● | ● | ● | ● |
| | | Control Wifi Smart Home | ES.DKNWSERVERPRO | ● | | ● | | ● | ● |
| | PCB E/S digital | EKRP1HBA | ● | | ● | ● | | ● | |
| | PCB demanda | EKRP1AHT | ● | ● | ● | ● | ● | ● | |
| | Resistencia de apoyo | EKECBUA3V | | ● | | | ● | | |
| | Kit instalación EKECBUA3V | EKECBUCO1A | | | | | | | |
| | | EKECBUCO2A | | ● | | | | | |
| | | EKECBUCO3A | | | | | ● | | |
| | kit bizona | EKMIKPOA | ● | ● | ● | | | ● | |
| | | EKMIKHMA | ● | ● | ● | | | ● | |
| | | EKMIKPHA | ● | ● | ● | | | ● | |
| | | EKMIKHUA | ● | ● | ● | | | ● | |
| | | EKMIKBVA | ● | ● | ● | | | ● | |
| EKMIKDIA | | ● | ● | ● | | | ● | | |
| Kit drain back | EKECDBCO2A | | ● | | | | ● | | |
| | EKECDBCO1A | | | | | | | | |
| | EKECDBCO3A | | | | | | | | |
| Kit conversión a reversible | EKHVCONV4 | | | | ● | | | | |
| ACCESORIOS DE CONEXIÓN A DEPÓSITOS MULTIENERGÉTICOS | | | | | | | | | |
| Depósitos multienergéticos | Toma de llenado | 165215 | | ● | ● | | ● | | |
| | Resistencia para EKHWP | EKBH3SD | | | ● | | | | |
| | Kit para producción ACS | EKEPRHLT3HX | | | ● | | | | |
| | | EKEPRHL5X | | | ● | | | | |
| OTROS ACCESORIOS | | | | | | | | | |
| Otros | Válvula anticongelación | AFVALVE1 | | | | | | | |
| | | AFVALVE125 | | | | | | | |
| | Sonda ACS | EKTESE1 | | | | | | | |
| | | EKTESE2 | | | | | | | |
| | Sensor de flujo | EKFLSW2 | | | | | | | |
| EKFLSW | | | | | | | | | |
| Filtro ciclónico magnético | K.FERNOXTF1 | | incluido | ● | incluido | incluido | ● | incluido | |
| | K.FERNOXTF1FL | | | ● | | | ● | | |

| Accesorios unidades exteriores | | MODELO | PRECIO |
|---|--|----------------|-------------------|
|  | Vigas en U. Soportes de 10 cm de altura para la unidad exterior ERGA. Se recomienda instalar en regiones frías con temperaturas ambiente bajas o nevadas abundantes. | EKFT008D | 126,00 € |
|  | Kit de bandeja de drenaje. Recoge los condensados de la unidad exterior ERGA (consta de la bandeja de drenaje y soportes de instalación). | EKDP008D | 300,00 € |
|  | Cinta calefactora de la bandeja de drenaje. Evita el congelamiento de la bandeja de drenaje de las unidades exteriores ERGA. Se recomienda instalar en regiones frías con temperaturas ambiente bajas o nevadas abundantes. | EKDPH008C | 269,00 € |
| | Soporte EPSK para suelo. Soportes para la unidad exterior EPSK. Se recomienda instalar en regiones frías con temperaturas ambiente bajas o nevadas abundantes. | EKMST4 | 439,00 € |
|  | Pies de goma para soporte EKMST4 Pies de goma antivibraciones para instalar junto a EKMST4. | K.FF800H150 | 200,00 € |
| Accesorios unidades interiores | | MODELO | PRECIO |
|  | Termostato ambiente Madoka para Daikin Altherma 3. Termostato con comunicación BUS. Disponible en blanco, gris plata y negro. Compatible con Daikin Altherma R-32, unidades interiores integradas y murales. | BRC1HHD(W/S/K) | 219,00 € |
|  | Termostato ambiente. Termostato por cable (3 hilos). Contactos secos ON/OFF. | EKRTWA | 182,00 € |
|  | Termostato ambiente. Termostato inalámbrico via radio. Contactos secos ON/OFF | EKRTRB | 309,00 € |
|  | Sensor remoto interior. Puede instalarse de forma opcional para medir la temperatura ambiente en otra ubicación distinta a la del termostato. Solo combinable con control TH. | KRCS01-1 | 159,00 € |
|  | Sensor remoto exterior. Puede instalarse de forma opcional para medir la temperatura exterior en otra ubicación distinta a la unidad exterior y mejorar el comportamiento del sistema dependiente de las condiciones climáticas. | EKRSC1 | 94,00 € |
|  | Contador de energía monofásico. Mide el consumo eléctrico monofásico | K.ELECMETV | 279,00 € |
|  | Contador de energía trifásico. Mide el consumo eléctrico trifásico | K.ELECMETW | 565,00 € |
|  | Interfaz Modbus con entradas y salidas digitales. Interfaz de control con comunicación ModBus para monitoreo y control. Integrable a BMS. Dos contactos NO. Entradas digitales. | DCOM-LT/IO | 476,00 € |
|  | Controlador centralizado universal. Controlador para la gestión en cascada. | EKCC9-W | 1.867,00 € |
|  | Sonda de temperatura de ACS para EKCC9-W. Necesaria para producción de ACS en cascada. | EKCLWS | Consultar |
|  | Adaptador LAN fotovoltaica. Permite un control online del sistema a través de una app para smartphone. Conexión con sistemas fotovoltaicos. Recomendable termostato Madoka. | BRP069A61 | 293,00 € |
|  | Adaptador LAN. Permite un control online del sistema a través de una app para smartphone. Recomendable termostato Madoka. | BRP069A62 | 211,00 € |

| Accesorios unidades interiores | | MODELO | PRECIO |
|---|---|------------------|------------|
|  | Cartucho Wifi. | BRP069A78 | 126,00 € |
|  | Adaptador Wifi para baja cobertura. | BRP069A71 | 152,00 € |
|  | Control Wifi Smart Home. Permite el control por App y por voz del sistema mediante Alexa o Google Home. Necesario termostato Madoka. Posibilidad de control Modbus. Permite monitoreo de energía. | ES.DKNWSERVERPRO | 265,00 € |
|  | PCB E/S digital. La PCB E/S digital proporciona salidas de alarma, conmutación de fuentes de calor externas (bivalencias) y salida de clima ON/OFF. | EKRP1HBA | 183,00 € |
|  | PCB de demanda. Entradas digitales que permiten habilitar el control de consumo para ahorrar energía. | EKRP1AHT | 183,00 € |
|  | Resistencia de apoyo. Resistencia de 3 kW de apoyo para Daikin Altherma 3 bibloc compact y Daikin Altherma 3 supra compact. | EKECBUA3V | 949,00 € |
|  | Kit conexión. Kit conexión EKECBUA3V para hidrokits compact ETSX. | EKECBUCO1A | 177,00 € |
| | Kit conexión. Kit conexión EKECBUA3V para hidrokits compact EBSX. | EKECBUCO2A | 172,00 € |
| | Kit conexión. Kit conexión EKECBUA3V para hidrokits compact EHSX. | EKECBUCO3A | 177,00 € |
|  | Toma de recirculación para ACS. Toma de recirculación para ACS para hidrokits Compact. | 141554 | 145,00 € |
|  | Kit conexión solar Drain back equipos ERGA/ERLA compact. Accesorio para equipos compact que requieran de instalación solar DrainBack. Compatible con ud. ERLA y ERGA. | EKECDBCO2A | 85,00 € |
|  | Kit conexión solar Drain back equipos EPRA compact. Accesorio para equipos compact que requieran de instalación solar DrainBack. Compatible con ud. EPRA. | EKECDBCO1A | 85,00 € |
|  | Placa de control del grupo de mezcla. Placa de comunicaciones con el hidrokits. Incluye sonda de temperatura y cable comunicaciones. Bomba y válvula mezcladora no incluidos. | EKMIKPOA | 301,00 € |
|  | Grupo de mezcla zona principal. Incluye bomba y válvula mezcladora. | EKMIKHMA | 589,00 € |
|  | Placa de control + Grupo de mezcla zona principal. Placa de comunicaciones con el hidrokits. Incluye sonda de temperatura, cable comunicaciones, bomba y válvula mezcladora. | EKMIKPHA | 1.015,00 € |
|  | Grupo de impulsión zona adicional. Incluye bomba para el circuito secundario. | EKMIKHUA | 437,00 € |
|  | Separador hidráulico. Elemento necesario para independizar el generador de los elementos terminales de la instalación. Montaje horizontal. | EKMIKBVA | 143,00 € |
|  | Colector hidráulico. Elemento que facilita la conexión de zonas de temperatura. | EKMIKDIA | 226,00 € |
|  | HomeHub. Interfaz para control de bomba de calor y controlador para optimización de consumo energético. Futuras funcionalidades. Consúltanos para más información. | EKRHH | 497,00 € |
|  | Sensor de corriente eléctrica. Mide el consumo eléctrico para HomeHub. | EKCSS1P | 302,00 € |
|  | Cable de 2.5 m para conexión de sensor a Home Hub. Cable para conexión de sensor de corriente eléctrica con HomeHub. | EKP1USB | 39,00 € |

 **Nota:** consultar compatibilidad de accesorios en páginas 88-89.

| Accesorios a depósitos multienergéticos EKHWP | | MODELO | PRECIO |
|--|--|----------------|-------------------|
|  | Resistencia de refuerzo ACS para depósitos EKHWP. Resistencia de 3 kW de refuerzo para ACS en depósitos EKHWP. Controlada por hidrokít mural en Altherma 3 y control box en Altherma 2 Monobloc. | EKBH3SD | 501,00 € |
|  | Kit para producción de ACS. Para depósitos multienergéticos, formado por 1 válvula y 1 sonda de alta temperatura. Válido para equipos Daikin Altherma 3 y Daikin Altherma 2 Bibloc. | EKEPRHLT3HX | 361,00 € |
|  | Kit para producción de ACS + aprovechamiento para calefacción. Para depósitos multienergéticos, formado por 2 válvulas y 1 sonda de alta temperatura. Válido para equipos Daikin Altherma 3 y Daikin Altherma 2 Bibloc. Permite recuperación de calor para el circuito de calefacción. | EKEPRHLT5X | 722,00 € |
| Otros | | MODELO | PRECIO |
|  | Válvula de protección contra congelación de 1". Protección adicional para unidades exteriores que impulsan agua al interior de la vivienda | AFVALVE1 | 221,00 € |
|  | Válvula de protección contra congelación de 1 y 1/4". Protección adicional para unidades exteriores que impulsan agua al interior de la vivienda. | AFVALVE125 | 246,00 € |
|  | Sensor de flujo EBLA 9/11/14/16. Sensor de flujo obligatorio para unidades Monobloc R32 en caso de glicolar la instalación. | EKFLSW1 | 202,00 € |
|  | Sensor de flujo EBLA 4-6-8. Sensor de flujo obligatorio para unidades Monobloc 4-6-8 en caso de glicolar la instalación. | EKFLSW2 | 83,00 € |
|  | Sonda temperatura para larga distancia. Sonda de temperatura para depósitos Daikin EKHWS. Para distancias de hasta 25m entre unidad exterior y depósito. | EKTESE1 | 78,00 € |
|  | Sonda temperatura para larga distancia. Sonda de temperatura para depósitos Daikin EKHWP. Para distancias de hasta 25m entre unidad exterior y depósito. Necesario kit de conexión estándar (EKEPRHLT3HX o EKEPRHLT5X) | EKTESE2 | 74,00 € |
|  | Cable alimentación independiente resistencia Altherma 3 GEO. Cable para independizar la alimentación de la resistencia del compresor. Válido solo para Daikin Altherma 3 GEO. | EKGSPOWCAB | 92,00 € |
|  | Kit para conexión a depósito no Daikin. Para depósitos no Daikin, formado por 1 válvula y 1 sonda de temperatura. Incluye contactor | EKHY3PART | 368,00 € |
|  | Filtro ciclónico magnético. Combina una acción hidrociclónica con unos conjuntos de imanes para eliminar los contaminantes magnéticos y no magnéticos del sistema de agua. | K.FERNOXTF1 | 249,00 € |
|  | Filtro ciclónico magnético y aditivo. Combina una acción hidrociclónica con unos conjuntos de imanes para eliminar los contaminantes magnéticos y no magnéticos del sistema de agua. Incluye aditivo protector para circuitos de calefacción. | K.FERNOXTF1FL | 257,00 € |
|  | Depósito de inercia inox 26 litros para falso techo. | ES.DKNINERTANK | 716,00 € |
|  | Regulador de caudal. Regulador de caudal de 3/4" con caudalímetro. Rango operación 7-28 l/min. | KBLNVALVE | 152,00 € |
|  | Desacoplador hidráulico. Desacoplador hidráulico de 1" con 1,7L de volumen. Máximo caudal admitido 42 l/min. | KDECOUP | 510,00 € |
| | Bluetooth service checker. | 999172T | Consultar |
|  | Kit hibridación BdC-caldera para calefacción. Kit hidráulico que permite la hibridación rápida de una caldera junto a una bomba de calor para aplicaciones de calefacción. | EKHKCOA | 2.375,00 € |
|  | Accesorio de EKHKCOA calefacción + ACS. Accesorio para kit EKHKCOA que permite añadir la función de ACS. | EKHKCD A | 650,00 € |



Sistemas de zonificación residencial

Los sistemas de zonificación residencial se están convirtiendo cada vez más en un elemento habitual de nuestras viviendas ya que mejoran la eficiencia de los sistemas de climatización y disminuyen el consumo de los equipos.

○ Ahorro energético y optimización de la energía

Los sistemas de zonificación permiten establecer diferentes temperaturas de consigna en las diferentes estancias de la vivienda. Cuando se alcanzan dichas temperaturas, disminuirá la demanda, aportando calor sólo aquellas zonas que realmente lo necesitan.

○ Eficiencia energética

Algunos sistemas de control incorporan algoritmos de racionalización de la energía. Permiten trabajar con diferentes temperaturas de agua en función de las condiciones exteriores e interiores de la vivienda, logrando un menor consumo y aumento de la eficiencia de la instalación.

○ Mejora del confort térmico

Gracias a la disposición de varios termostatos repartidos en las diferentes zonas de la vivienda, cada usuario puede establecer la temperatura de confort que se desee para cada estancia. De esta forma, se mejora el control de temperatura especialmente en viviendas con diferentes orientaciones.

○ Conectividad

Muchos de los sistemas de zonificación incorporan la gestión de las múltiples zonas a través de una aplicación móvil permitiendo una mayor flexibilidad en el control de la instalación.

○ Sistemas de zonificación residencial

Elige el sistema que mejor se adapte a tus necesidades:

| | DAIKIN REGULACIÓN SUELO RAD. | DAIKIN HOME CONTROLS | ACUAZONE |
|------------------------------|------------------------------|------------------------------|---|
| Tipo termostato | Cableado | Inalámbrico / WiFi | Cableado |
| Compatible | Suelo radiante | Suelo radiante o radiadores | Suelo radiante, Fancoils y expansión directa SkyAir |
| Gestión zonas vía APP | No | Sí | Sí |
| Gestión ACS | Programado + Recalentamiento | Programado + Recalentamiento | Recalentamiento |
| Control de humedad | Entrada digital | Entrada digital | Vía software |

o Daikin regulación suelo radiante

- › **Sistema de gestión multizona:** se pueden conectar hasta 10 zonas de suelo radiante con hasta 18 cabezales a 230V.
- › **Instalación rápida y sencilla:** un sistema versátil para instalaciones de suelo radiante-refrescante.

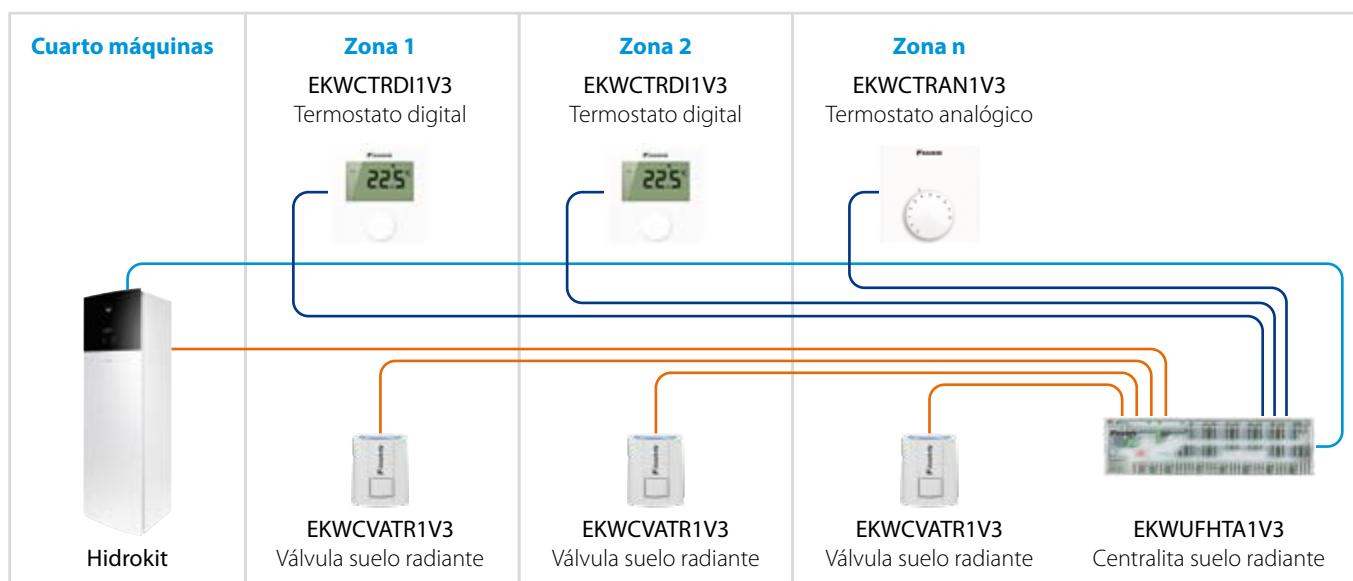

| Accesorios Daikin suelo radiante | MODELO | PRECIO |
|---|-------------|-----------------|
| Termostato SR digital. Termostato por cable. Contacto seco ON/OFF | EKWCTRD1V3 | 126,00 € |
| Termostato SR analógico. Termostato por cable. Contacto seco ON/OFF | EKWCTRAN1V3 | 89,00 € |
| Centralita de regulación SR. Entradas para 10 termostatos. Relés de salida para accionar bomba de calor y bomba de secundario | EKWUFHTA1V3 | 241,00 € |
| Cabezal suelo radiante. Cabezal motorizado para los circuitos de suelo radiante | EKWCVATR1V3 | 42,00 € |

o Daikin Home controls

- › **Sistema de gestión multizona inalámbrico:** comunicación vía wifi entre los diferentes componentes del sistema. Ideal para viviendas existentes. Se pueden conectar hasta 24 zonas.
- › **Integración con Alexa y Google:** todo su control estará en "la nube"

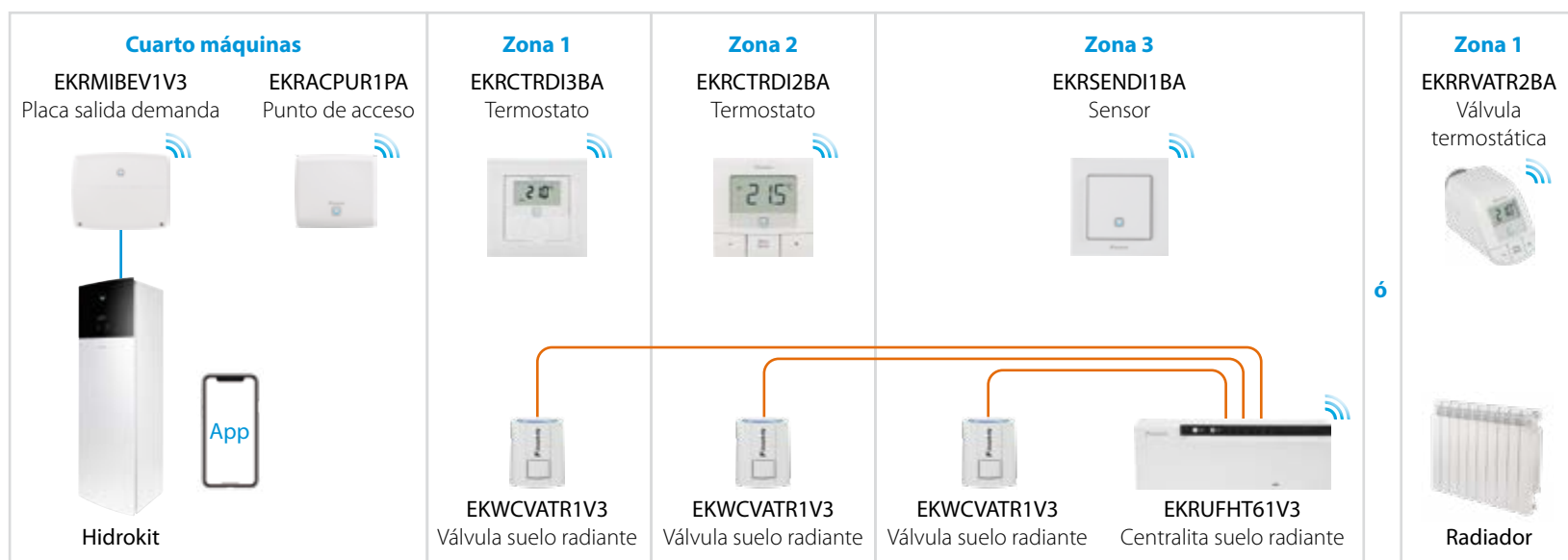

| Accesorios Daikin home controls | MODELO | PRECIO |
|---|-------------|-----------------|
| Termostato inalámbrico digital. Sistema Daikin Home. Termostato inalámbrico con pantalla digital. Lectura de temperatura y humedad. | EKRCTRD12BA | 105,00 € |
| Termostato inalámbrico digital. Sistema Daikin Home. Termostato inalámbrico con pantalla digital. Lectura de temperatura y humedad. | EKRCTRD13BA | 105,00 € |
| Central suelo radiante inalámbrica. Sistema Daikin Home. Control de hasta 6 zonas y 9 cabezales. Comunicación inalámbrica con termostatos / sensores. | EKRUFHT61V3 | 309,00 € |
| Sensor inalámbrico de temperatura y humedad. Sistema Daikin Home. Sensor inalámbrico. Lectura de temperatura y humedad. | EKRENDI1BA | 64,00 € |
| Punto de acceso. Sistema Daikin Home. Es el elemento de unión entre los componentes inalámbricos Daikin Home y Daikin Cloud. | EKRACPUR1PA | 105,00 € |
| Placa de entradas y salidas. Sistema Daikin Home. Unidad de control para comandar las unidades Daikin Altherma. Instalaciones frío / calor | EKRMIBE1V3 | 275,00 € |
| Placa de entradas y salidas. Sistema Daikin Home. Unidad de control para comandar las unidades Daikin Altherma. Instalaciones sólo calor. | EKRSIBDI1V3 | 164,00 € |
| Válvula termostática de radiador inalámbrica. Sistema Daikin Home. Ideal para integrar con instalaciones existentes. | EKRRVATR2BA | 82,00 € |

Nota: para instalaciones de solo radiadores es necesario seleccionar la placa de entradas y salidas sólo calor: EKRSIBDI1V3.

o Acuazone

- › **Integración en la decoración de la vivienda:** en cada estancia existirá un único termostato que mide temperatura y humedad.
- › **Eficiencia energética:** los algoritmos de eficiencia energética favorecen el uso racional de la misma, aprovechando todo el potencial de la instalación.
- › **Integración con Alexa y Google:** todo su control estará en "la nube".

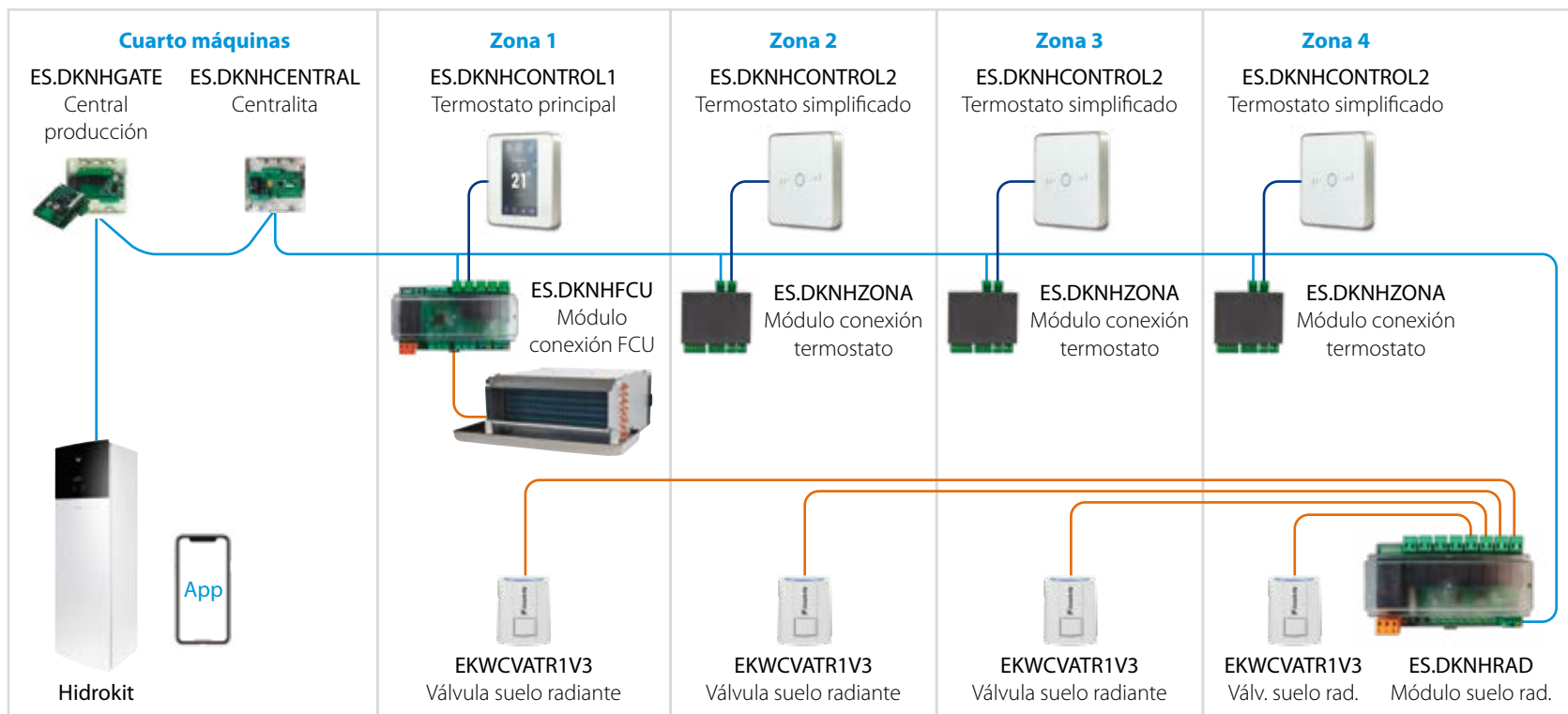

Accesorios Daikin Acuazone

- Centralita sistema Acuazone.** Necesaria una por instalación.
- Central de producción sistema Acuazone.** Necesaria una por instalación.
- Termostato principal Acuazone color blanco.** Necesario al menos uno por instalación.
- Módulo para control de hasta 8 zonas de suelo radiante.**
- Módulo para conexión termostato Acuazone. Instalaciones solo suelo radiante.**
- Módulo para conexión de unidad de fancoil.**
- Módulo para conexión a unidad de aire acondicionado Daikin.**
- Termostato simplificado Acuazone. Control ON/OFF y +/- temperatura.**
- Cabezal motorizado para los circuitos de suelo radiante.**
- Cable de comunicaciones sistema Acuazone (15m).**
- Módulo para conexión HPCs (FWXV/FWXM).**
- Fuente externa de alimentación para sistema Acuazone.**
(6 unidades de ES.DKNHCONTROL1 o 10 unidades ES.DKNHCONTROL2.)

| MODELO | PRECIO |
|-----------------|----------|
| ES.DKNHCENTRAL | 322,00 € |
| ES.DKNHGATE | 234,00 € |
| ES.DKNHCONTROL1 | 205,00 € |
| ES.DKNHRAD | 193,00 € |
| ES.DKNHZONA | 71,00 € |
| ES.DKNHFCU | 234,00 € |
| ES.DKNHDX | 234,00 € |
| ES.DKNHCONTROL2 | 111,00 € |
| EKWCVATR1V3 | 42,00 € |
| AZX6CABLEBUS15 | 35,00 € |
| EKPCB10 | 91,00 € |
| ES.DKNHPOWER | 71,00 € |

o Acuazone lite

- › **Control integrado de equipo:** unidad fancoil y unidad de producción Altherma gestionados desde un único dispositivo.
- › **Integración con Alexa y Google:** todo su control estará en "la nube".

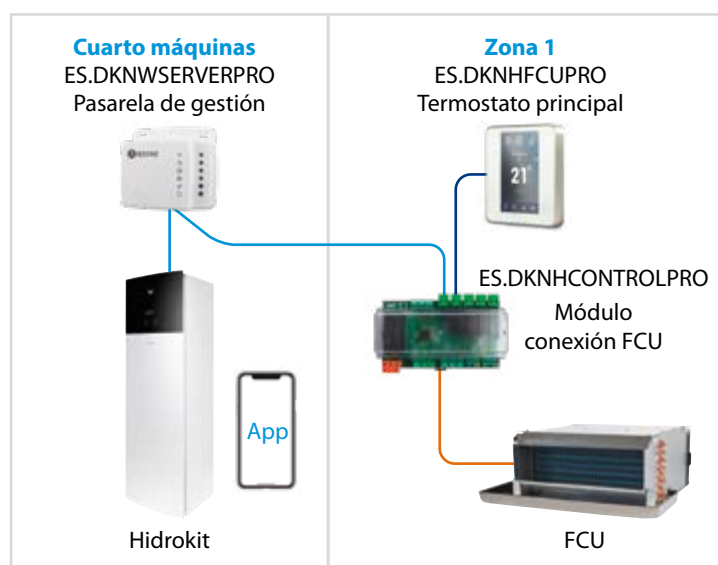

| Accesorios Daikin Acuazone lite | MODELO | PRECIO |
|---------------------------------|-------------------|----------|
| Pasarela de gestión | ES.DKNWSERVERPRO | 265,00 € |
| Termostato principal | ES.DKNHFCUPRO | 235,00 € |
| Módulo conexión FCU | ES.DKNHCONTROLPRO | 286,00 € |

Nota: consultar disponibilidad.



Acumuladores

Opciones de instalación
para calentamiento
de agua sanitaria

¿Cuándo elegir un acumulador tradicional o multienergético?

Ya sea agua caliente lo que necesitas o una combinación de agua caliente y sistemas solares, te ofrecemos las mejores soluciones para lograr los niveles más altos de confort, eficiencia energética y fiabilidad.



Acumulador de acero inoxidable
pasivado ligero
| EKHWS-P-D |



Acumulador de acero inoxidable
pasivado
| EKHWS-D |



Acumulador ECH₂O
| EKHWP-B/PB |

o Acumuladores de acero inoxidable

- Son una excelente solución para dar servicio a las necesidades de agua caliente sanitaria.
- El agua de acumulación es agua de consumo.
- Incluyen válvula de 3 vías, sonda de temperatura, resistencia y contactor.
- Los depósitos de acero inoxidable pasivado poseen un tratamiento químico anticorrosivo adicional. Dos versiones:
 - › Depósitos pasivados para zonas de agua de calidad media
 - › Depósitos con pasivado suave para zonas de agua de buena calidad

o Acumuladores multienergéticos

- › Son ideales para combinar con otras fuentes de energía térmica como por ejemplo, energía solar, estufas de biomasa o calderas.
- › El agua de acumulada actúa como una batería de energía a partir de la cual se puede producir agua sanitaria de forma semi-instantánea.
- › Indicados para zonas de agua de mala calidad.

Calidad del agua en España

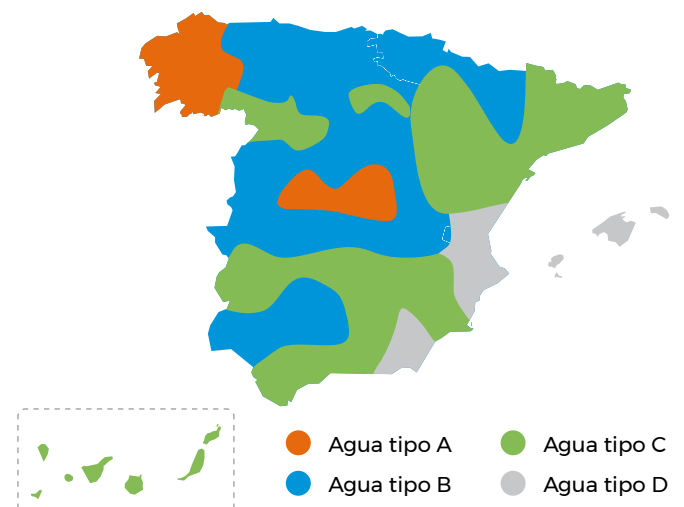

Acumuladores de agua caliente sanitaria

○ Confort

Disponible en versiones de 150, 180, 200, 250 y 300 litros con acero inoxidable.

○ Fiabilidad

El agua se calienta a 60°C a intervalos regulares para evitar la formación de bacterias.

○ Versatilidad

Versión de acero inoxidable.

Versión de acero inoxidable pasivado.

○ Eficiencia

El aislamiento de alta calidad reduce las pérdidas de calor al mínimo.

Calentamiento de temperatura eficiente: de 10°C a 50°C en solo 60 minutos.

Disponible como solución integrada o acumulador independiente.



Depósitos acero inoxidable con pasivado ligero EKHWS-D3V3

| MODELO | EKHWS150D3V3 | EKHWS180D3V3 | EKHWS200D3V3 | EKHWS250D3V3 | EKHWS300D3V3 |
|--|-------------------|-------------------|-------------------|-------------------|-------------------|
| Volumen efectivo | 145 | 174 | 192 | 250 | 300 |
| Material | Acero inoxidable | Acero inoxidable | Acero inoxidable | Acero inoxidable | Acero inoxidable |
| Dimensiones | Alto | 1000 | 1164 | 1264 | 1535 |
| | Ancho / Diámetro | 595 | 595 | 595 | 595 |
| | Fondo | 595 | 595 | 595 | 595 |
| | Peso en vacío | 45 | 50 | 53 | 58 |
| Temperatura máxima agua | 75 | 75 | 75 | 75 | 75 |
| Presión máxima ACS | 6 | 6 | 6 | 6 | 6 |
| Resistencia apoyo | 3kW 220V | 3kW 220V | 3kW 220V | 3kW 220V | 3kW 220V |
| Conexiones hidráulicas / Conexión sensores | 3/4" / 1/2" | 3/4" / 1/2" | 3/4" / 1/2" | 3/4" / 1/2" | 3/4" / 1/2" |
| Compatibilidad energía solar | No | No | No | No | No |
| Recuperación calor calefacción | No | No | No | No | No |
| Clase eficiencia energética LOT2 | B | B | B | B | B |
| PRECIO | 1.900,00 € | 1.927,00 € | 1.955,00 € | 2.083,00 € | 2.213,00 € |

Depósitos acero inoxidable pasivados EKHWS-D3V3

| MODELO | EKHWS150D3V3 | EKHWS180D3V3 | EKHWS200D3V3 | EKHWS250D3V3 | EKHWS300D3V3 |
|--|-------------------|-------------------|-------------------|-------------------|-------------------|
| Volumen efectivo | 145 | 174 | 192 | 250 | 300 |
| Material | Acero inoxidable | Acero inoxidable | Acero inoxidable | Acero inoxidable | Acero inoxidable |
| Dimensiones | Alto | 1000 | 1164 | 1264 | 1535 |
| | Ancho / Diámetro | 595 | 595 | 595 | 595 |
| | Fondo | 595 | 595 | 595 | 595 |
| | Peso en vacío | 45 | 50 | 53 | 58 |
| Temperatura máxima agua | 75 | 75 | 75 | 75 | 75 |
| Presión máxima ACS | 6 | 6 | 6 | 6 | 6 |
| Resistencia apoyo | 3kW 220V | 3kW 220V | 3kW 220V | 3kW 220V | 3kW 220V |
| Conexiones hidráulicas / Conexión sensores | 3/4" / 1/2" | 3/4" / 1/2" | 3/4" / 1/2" | 3/4" / 1/2" | 3/4" / 1/2" |
| Compatibilidad energía solar | No | No | No | No | No |
| Recuperación calor calefacción | No | No | No | No | No |
| Clase eficiencia energética LOT2 | B | B | B | B | B |
| PRECIO | 1.948,00 € | 1.975,00 € | 2.004,00 € | 2.136,00 € | 2.270,00 € |

Gama de acumuladores multienergéticos

o Máximo estándar de higiene

Calienta el agua sanitaria instantáneamente eliminando el riesgo de legionela.

Sin corrosión, sin ánodos, sin incrustaciones o depósitos de cal.

o Confort

Disponible en versiones de 300 y 500 litros de acumulación.

o Eficiencia

Mínimas pérdidas térmicas debido a su espuma de alto grado de aislamiento.

Aprovecha el excedente de energía térmica para cedérselo de forma controlada al circuito de calefacción.

La estratificación a baja temperatura permite un alto rendimiento de extracción.

o Fiabilidad

La construcción ligera y robusta de la unidad en combinación con el principio de cascada ofrece opciones flexibles de instalación

Sin necesidad de vaso de expansión para ACS.

Soluciones solares

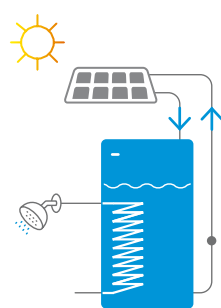

Sistema solar drain Back

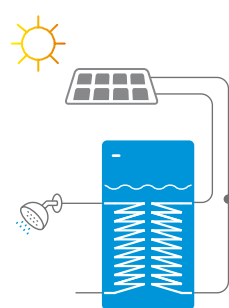

Sistema solar presurizado

Soluciones multienergéticas

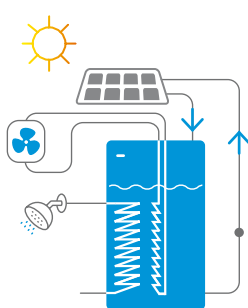

Sistema solar drain back con aerotermia

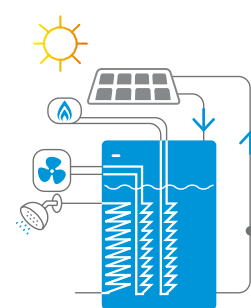

Sistema de aerotermia y caldera de apoyo

Acumuladores multienergéticos EKHWP-B/PB

| MODELO | EKHWP300B | EKHWP300PB | EKHWP500B | EKHWP500PB |
|--|--|-------------------------|------------------------|-------------------------|
| Volumen | 300 | 300 | 500 | 500 |
| Material | Polipropileno con espuma de poliuretano | | | |
| Dimensiones | Alto | 1640 | 1640 | 1640 |
| | Ancho / Diámetro | 595 | 595 | 790 |
| | Fondo | 615 | 615 | 790 |
| | Peso en vacío | 59 | 64 | 93 |
| Temperatura máxima agua | 75 | 75 | 75 | 75 |
| Presión máxima a.c.s. | 6 | 6 | 6 | 6 |
| Resistencia apoyo | 3kW 22V EKBH3SD (opcional Altherma baja temperatura) | | | |
| Conexiones hidráulicas / Conexión sensores | 1" | 1" / 3/4" sistema solar | 1" | 1" / 3/4" sistema solar |
| Compatibilidad energía solar | Sistemas drain back | Sistemas presurizados | Sistemas drain back | Sistemas presurizados |
| Recuperación calor calefacción | No | No | Si | Si |
| Superficie del intercambiador de calor de agua sanitaria | 5,8 | 5,8 | 6 | 5,8 |
| Volumen ACS con 8/12 l/min de extracción y (T _{AFS} = 10 °C / T _{ACS} = 40 °C / T _{depósito} = 50 °C) | 184 / 153 | 184 / 153 | 364 / 318 328 / 276 | 288 / 240 |
| Volumen ACS con 8/12 l/min de extracción y (T _{AFS} = 10 °C / T _{ACS} = 40 °C / T _{depósito} = 60 °C) | 282 / 252 | 282 / 252 | 540 / 494 | 492 / 444 |
| Clase eficiencia energética LOT2 | B | B | B | B |
| PRECIO | 2.655,00 € | 2.792,00 € | 3.024,00 € | 3.181,00 € |

Opcionales acumuladores EKHWP-B/PB

| | MODELO | PRECIO |
|--|------------|----------|
| Toma de llenado. | 165215 | 53,00 € |
| Calentador eléctrico de 2-6 kW, 230/400v para EKHWP (EHS/500/6) | EKBU6C | 884,00 € |
| Toma de recirculación para ACS (ZKL) | 165113 | 196,00 € |
| Codo de conexión (AW BAS) | 165210 | 45,00 € |
| Válvula de retención / antirretorno (SKB) | 165070 | 20,00 € |
| Juego de conexión con SX para unir dos acumuladores | 160120 | 278,00 € |
| Juego prolongador de conexión con SXE para unir varios acumuladores | 160121 | 266,00 € |
| Válvula de regulación Flowguard con indicador de caudal 2 - 16 l/min | 164102-RTX | 97,00 € |





HPC Daikin Altherma Convectores de suelo y pared

◦ ¿Qué es un convector de bomba de calor?



El funcionamiento de un convector de bomba de calor es similar al de un radiador, ya que ambos utilizan la convección para calentar una habitación. Un radiador genera convección al distribuir agua a través de sus tuberías. Con un convector de bomba de calor, el proceso de convección de un radiador es más rápido porque hay un pequeño ventilador tras de sí que acelera el ciclo de calefacción.

Un convector de bomba de calor genera la misma temperatura ambiente que un radiador tradicional, pero con menor temperatura del agua que se encuentra en el radiador, y, a la larga, contribuye a un ahorro directo en energía para los usuarios.

◦ Caudal de aire modulado



Cuando hay menos demanda de calefacción, la unidad modula su caudal de aire para ralentizar la velocidad del ventilador y, en el proceso, se reduce el sonido de funcionamiento. Un ventilador convencional de ENCENDIDO/APAGADO funcionando simultáneamente a máxima velocidad puede aumentar la presión sonora.

◦ Controles



Daikin ofrece una amplia variedad de controladores que son funcionales y, a su vez, cuentan con un gran diseño.

◦ Rapidez y gran capacidad



El HPC de Daikin combina las ventajas de la calefacción por suelo radiante y los radiadores para aplicaciones residenciales. Ofrece calefacción y aire acondicionado de gran capacidad con más rapidez, y se puede seleccionar a temperaturas ultrabajas (régimen de 35/30 °C).

◦ Tecnología Inverter



El HPC de Daikin emplea las últimas tecnologías para consumir menos electricidad —hasta los 3 W de consumo en espera— a la vez que ofrece un gran rendimiento.

◦ Bajo nivel sonoro



Conforme la unidad llega a su punto de consigna, un ventilador en constante modulación reduce gradualmente su velocidad y genera menos sonido. La presión sonora de la unidad es de 25 db(A) a 1 m cuando el ventilador está en un ajuste de baja velocidad.



red dot winner

HPC suelo con envoltente
| FWXV-ABTV3 |



HPC suelo sin envoltente
| FWXM-ATV3 |



HPC pared
| FWXT-ABTV3C |

| UNIDADES HPC - CONVECTOR SUELO CON ENVOLVENTE | | | | | FWXV10ABTV3 | FWXV15ABTV3 | FWXV20ABTV3 |
|---|------------------------|-----------|--------------------|----------|--------------------|----------------------|--------------------|
| Capacidad | Total refrigeración | 7 / 12°C | Mín. - Med. - Máx. | kW | 0,78 - 1,11 - 1,62 | 1,10 - 1,65 - 2,64 | 1,13 - 1,98 - 2,99 |
| | Sensible refrigeración | 7 / 12°C | Mín. - Med. - Máx. | kW | 0,58 - 0,71 - 1,25 | 0,82 - 1,15 - 1,91 | 0,85 - 1,55 - 2,33 |
| | Calefacción | 35 / 30°C | Mín. - Med. - Máx. | kW | 0,41 - 0,82 - 1,14 | 0,45 - 1,29 - 1,73 | 0,93 - 1,66 - 2,15 |
| | | 45 / 40°C | Mín. - Med. - Máx. | kW | 0,87 - 1,27 - 1,96 | 1,12 - 1,83 - 2,86 | 1,11 - 2,32 - 3,50 |
| Consumo total | | | Mín. - Med. - Máx. | W | 6 - 10 - 19 | 7 - 13 - 25 | 8 - 15 - 31 |
| Caudal de aire | | | Mín. - Med. - Máx. | m³/h | 118 - 210 - 294 | 180 - 318 - 438 | 246 - 410 - 566 |
| Dimensiones | | | Al x An x Fn | mm | 601 x 999 x 135 | 601 x 1.199 x 135 | 601 x 1.399 x 135 |
| Nivel de potencia sonora | | | Mín. - Med. - Máx. | dBA | 40 - 47 - 56 | 42 - 49 - 57 | 43 - 50 - 58 |
| Nivel de presión sonora | | | Mín. - Med. - Máx. | dBA | 25 - 34 - 42 | 26 - 34 - 44 | 26 - 35 - 45 |
| Peso | | | | kg | 20 | 23 | 26 |
| Alimentación eléctrica | | | | - | 1Ø / 50 hz / 230 V | 1Ø / 50 hz / 230 V C | 1Ø / 50 hz / 230 V |
| Conexión hidráulica | | | | pulgadas | 3/4" macho | 3/4" macho | 3/4" macho |
| PRECIO | | | | | 700,00 € | 853,00 € | 921,00 € |

| UNIDADES HPC - CONVECTOR SUELO SIN ENVOLVENTE | | | | | FWXM10ATV3 | FWXM15ATV3 | FWXM20ATV3 |
|---|------------------------|-----------|--------------------|----------|--------------------|----------------------|--------------------|
| Capacidad | Total refrigeración | 7 / 12°C | Mín. - Med. - Máx. | kW | 0,75 - 1,36 - 2,12 | 1,15 - 2,08 - 2,81 | 1,32 - 2,39 - 3,30 |
| | Sensible refrigeración | 7 / 12°C | Mín. - Med. - Máx. | kW | 0,59 - 1,07 - 1,72 | 0,83 - 1,51 - 2,11 | 1,02 - 1,84 - 2,71 |
| | Calefacción | 35 / 30°C | Mín. - Med. - Máx. | kW | 0,41 - 0,82 - 1,14 | 0,45 - 1,29 - 1,73 | 0,93 - 1,66 - 2,15 |
| | | 45 / 40°C | Mín. - Med. - Máx. | kW | 0,82 - 1,53 - 2,21 | 1,20 - 2,16 - 3,02 | 1,47 - 2,59 - 3,81 |
| Consumo total | | | Mín. - Med. - Máx. | W | 4 - 8 - 19 | 6 - 11 - 20 | 5 - 11 - 29 |
| Caudal de aire | | | Mín. - Med. - Máx. | m³/h | 118 - 210 - 294 | 180 - 318 - 438 | 246 - 410 - 566 |
| Dimensiones | | | Al x An x Fn | mm | 576 x 725 x 126 | 576 x 925 x 126 | 576 x 1.125 x 126 |
| Nivel de potencia sonora | | | Mín. - Med. - Máx. | dBA | 35 - 43 - 53 | 36 - 43 - 54 | 36 - 47 - 55 |
| Nivel de presión sonora | | | Mín. - Med. - Máx. | dBA | 25 - 34 - 42 | 26 - 34 - 44 | 26 - 35 - 46 |
| Peso | | | | kg | 14 | 12 | 16 |
| Alimentación eléctrica | | | | - | 1Ø / 50 hz / 230 V | 1Ø / 50 hz / 230 V C | 1Ø / 50 hz / 230 V |
| Conexión hidráulica | | | | pulgadas | 3/4" macho | 3/4" macho | 3/4" macho |
| PRECIO | | | | | 436,00 € | 569,00 € | 599,00 € |

| UNIDADES HPC - CONVECTOR DE PARED | | | | | FWXT10ABTV3C | FWXT15ABTV3C | FWXT20ABTV3C |
|-----------------------------------|------------------------|-----------|--------------------|----------|--------------------|--------------------|--------------------|
| Capacidad | Total refrigeración | 7 / 12°C | Mín. - Med. - Máx. | kW | 0,49 - 0,88 - 1,24 | 0,62 - 1,08 - 1,61 | 0,70 - 1,21 - 1,94 |
| | Sensible refrigeración | 7 / 12°C | Mín. - Med. - Máx. | kW | 0,37 - 0,70 - 0,98 | 0,52 - 0,86 - 1,27 | 0,57 - 1,02 - 1,52 |
| | Calefacción | 35 / 30°C | Mín. - Med. - Máx. | kW | 0,29 - 0,48 - 0,66 | 0,23 - 0,69 - 1,00 | 0,47 - 1,08 - 1,44 |
| | | 45 / 40°C | Mín. - Med. - Máx. | kW | 0,55 - 1,00 - 1,50 | 0,79 - 1,36 - 2,01 | 0,74 - 1,55 - 2,13 |
| Consumo total | | | Mín. - Med. - Máx. | W | 5 - 8 - 19 | 5 - 9 - 20 | 5 - 10 - 29 |
| Caudal de aire | | | Mín. - Med. - Máx. | m³/h | 84 - 155 - 228 | 124 - 229 - 331 | 138 - 283 - 440 |
| Dimensiones | | | Al x An x Fn | mm | 335 x 902 x 128 | 335 x 1.102 x 128 | 335 x 1.302 x 128 |
| Nivel de potencia sonora | | | Mín. - Med. - Máx. | dBA | 35 - 46 - 53 | 36 - 47 - 54 | 37 - 48 - 55 |
| Nivel de presión sonora | | | Mín. - Med. - Máx. | dBA | 25 - 34 - 40 | 25 - 34 - 42 | 26 - 35 - 43 |
| Peso | | | | kg | 14 | 16 | 19 |
| Alimentación eléctrica | | | | - | 1Ø / 50 hz / 230 V | 1Ø / 50 hz / 230 V | 1Ø / 50 hz / 230 V |
| Conexión hidráulica | | | | pulgadas | 3/4" macho | 3/4" macho | 3/4" macho |
| PRECIO | | | | | 802,00 € | 952,00 € | 978,00 € |

Guía de selección de HPCs

1 Seleccione el modelo que se adecue a su instalación



HPC suelo con envoltorio
| FWXV-ABTV3 |



HPC suelo sin envoltorio
| FWXM-ATV3 |



HPC pared
| FWXT-ABTV3C |

2 Seleccione uno de los siguientes controles (Obligatorio seleccionar un control)

| | CÓDIGO | DESCRIPCIÓN | UBICACIÓN | CONTROL | FWXV | FWXM | FWXT | PRECIO |
|--|--|--|---|---------------|------|------|------|---|
| | EKRTCTRL1 | Pantalla a varios colores. Incluye sonda de aire. Ideal para control por zonas. | Integrado en la parte superior del HPC | Modulante | ✓ | | | 176,00 € |
| | EKWHCTRL1 + EKWHCTRL0 | Termostato ambiente. Posibilidad de realizar cascadas de HPCs | Termostato con instalación en pared y placa de control dentro del HPC | Modulante | ✓ | ✓ | | 126,00 € |
| | | | | | | | | 126,00 € |
| | EKWHCTRL1A + EKWHCTRL0 + EKFC80 | Termostato ambiente con medición de calidad del aire. Gestión de compuerta de renovación de aire. Posibilidad de realizar cascadas de HPCs | Termostato con instalación en pared y placa de control dentro del HPC | Modulante | ✓ | | | 201,00 € |
| | | | | | | | | 126,00 € |
| | | | | | | | | 93,00 € |
| | EKPCB4S | Placa para control para termostato de terceros a 4 velocidades | Instalación dentro del HPC | 4 Velocidades | ✓ | ✓ | | 91,00 € |
| | EKPCB10 | Placa para control para termostato de terceros mediante señal 1-10V | Instalación dentro del HPC | 1-10V | ✓ | ✓ | | 91,00 € |
| | - | Controlador remoto incluido de serie con el FWXT-C | Remoto | Modulante | | | ✓ | Incluido en el precio del FWXT-C |

3 Elija sus opcionales

| Accesorios HPC de suelo con envoltente FWXV | | |
|---|------------------------------|----------|
| EKFA | Pies opcionales decorativos | 84,00 € |
| EK2VK0* | Válvula de 2 vías motorizada | 158,00 € |
| EK3VK1* | Válvula de 3 vías motorizada | 172,00 € |

| Accesorios HPC de suelo sin envoltente FWXM | | |
|---|------------------------------|----------|
| EK2VK0* | Válvula de 2 vías motorizada | 158,00 € |
| EK3VK1* | Válvula de 3 vías motorizada | 172,00 € |

| Accesorios HPC de pared FWXT (El FWXT incluye mando de infrarrojos de serie) | | |
|--|------------------------------|----------|
| EKT2VK0* | Válvula de 2 vías motorizada | 154,00 € |
| EKT3VK1* | Válvula de 3 vías motorizada | 195,00 € |

* Recomendable el montaje de una válvula por cada HPC.



Para la realización de cascadas será necesaria una placa de control por cada HPC y un único termostato mural para la zona a controlar

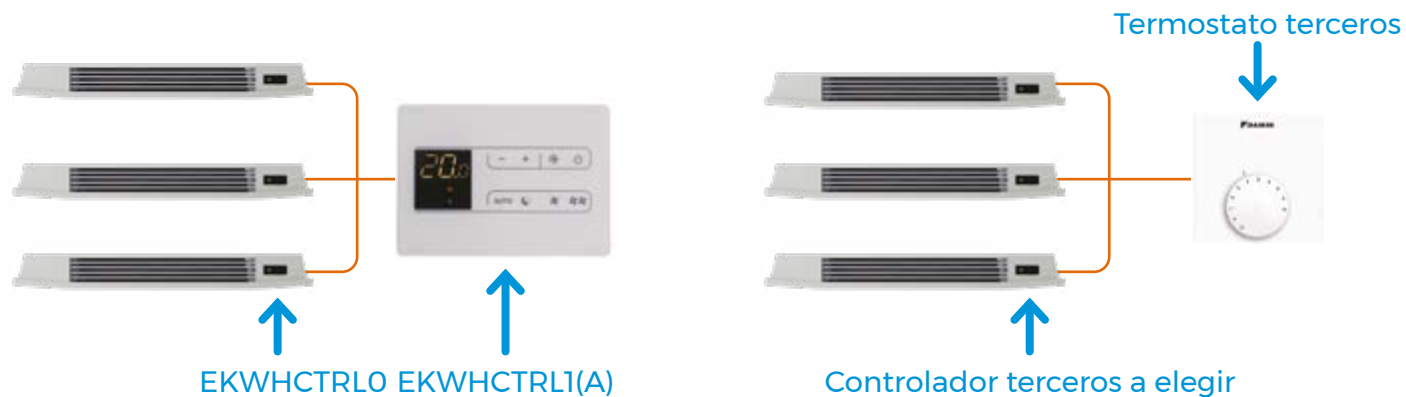

Energía solar





Energía Solar Térmica Daikin

o Ahorro y más ahorro

El empleo de paneles solares para ACS supone un ahorro energético de hasta un 70%.

o Para obra nueva y proyectos de reforma

Las instalaciones de energía solar térmica, siguen siendo una estupenda opción para cubrir la contribución mínima de energía renovable obligatoria por ley. En combinación con Daikin Altherma constituye una solución óptima para apoyar la energía solar térmica en la producción de ACS.

o Para sistemas presurizados y DRAIN-BACK

Los paneles solares Daikin son válidos para la utilización en sistemas presurizados y drain-back. En los sistemas drain-back la instalación queda protegida contra sobrecalentamientos y congelaciones. Se minimizan las operaciones de mantenimiento.

o La más amplia oferta de productos y servicios de calefacción

Daikin abarca todas las áreas de calefacción: preparación y distribución de ACS, acumuladores de ACS, paneles solares o bombas de calor de alta eficiencia energética. El concepto de sistema, así como una amplia oferta de productos y servicios, caracterizan actualmente a Daikin como uno de los proveedores líderes en el sector de la calefacción ecológica.

o Proyectos a medida

A través de una serie de tablas de selección rápida facilitará a su cliente el proyecto que más se ajusta a sus necesidades.













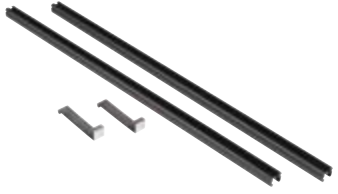
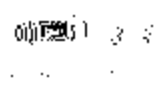

Los colectores solares Daikin cuentan con la certificación Solar Keymark. Se trata de una certificación para productos térmicos solares reconocida en toda Europa y que ayuda a los usuarios a decantarse por los colectores solares de mayor calidad.



Las unidades DAIKIN cumplen las regulaciones europeas que garantizan la seguridad del producto.

Descripción de componentes

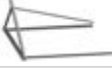
| DESCRIPCIÓN | MODELO | | PRECIO |
|---|--|---|-------------------|
| ELEMENTOS DE CAPTACIÓN | | | |
| Captador solar de alta selectividad para Sistemas Presurizados o Drain – back. Absorbedor tipo parrilla con lámina de aluminio soldada con láser y recubierta de MICRO-THERM, cristal de seguridad, carcasa de aluminio anodizado. Superficie bruta 2,6 m ² , superficie de apertura 2,30 m ² . | EKSV26P formato vertical |  | 1.165,00 € |
| | EKSH26P formato horizontal | | 1.194,00 € |
| Captador solar de alta selectividad para Sistemas Presurizados o Drain – back. Absorbedor tipo parrilla con lámina de aluminio soldada con láser y recubierta de MICRO-THERM, cristal de seguridad, carcasa de aluminio anodizado. Superficie bruta 2,0 m ² , superficie de apertura 1,80 m ² . | EKSV21P formato vertical |  | 927,00 € |
| Riel de montaje para captador individual. Necesario uno por cada captador a instalar. Disponible en dos medidas para cada tipo de captador. | 162067 para captador vertical EKSV26P |  | 73,00 € |
| | 162068 para captador horizontal EKSH26P | | 102,00 € |
| | 162066 para captador vertical EKSV21P | | 57,00 € |
| Kit unión de dos captadores. Juego de conexiones flexibles para conexión de dos captadores, mediante enchufe rápido. Incluye piezas de fijación a los rieles. | 162016-RTX |  | 82,00 € |
| SOPORTES Y ELEMENTOS PARA FIJACIÓN A TEJADO | | | |
| Kit soporte estándar. Incluye dos garras regulables para fijación a tejado de teja curva de los rieles. | 162085 |  | 64,00 € |
| Kit soporte cubierta teja plana. Incluye cuatro garras para fijación a tejado de teja plana de los rieles EKSFIXMP. | 164723 |  | 98,00 € |
| Kit soporte cubierta ondulada. Incluye cuatro garras para fijación a tejado de cubierta ondulado de los rieles EKSFIXMP. | 164703-RTX |  | 94,00 € |
| Kit soporte cubierta de chapa plegada. Incluye cuatro garras para fijación a tejado de chapa plegada de los rieles EKSFIXMP. | 164704-RTX |  | 112,00 € |
| Kit instalación integrada 2 captadores. Sustituye a las tejas en el área del captador. | 162017 para dos captadores EKSV21P |  | 760,00 € |
| | 162019 para dos captadores EKSV26P | | 788,00 € |
| Extensión 1 captador adicional para instalación integrada. | 162018 para un captador EKSV21P |  | 336,00 € |
| | 162020 para un captador EKSV26P | | 349,00 € |
| Kit suplementario para instalación integrada en teja plana. Incluye 30 piezas de suplemento para tejas de pizarra. | 164616-RTX |  | 238,00 € |
| Soportes para tejado plano captadores verticales EKHSV26P. Incluye perfiles de aluminio y fijaciones de estructura. Angulo ajustable. | 162058 Soporte base para 2 captadores |  | 641,00 € |
| | 162059 Ampliación para 1 captador |  | 276,00 € |
| Soportes para tejado plano captadores horizontales EKHS26P. Incluye perfiles de aluminio y fijaciones de estructura. Angulo ajustable. | 162060 Soporte base para 1 captador |  | 378,00 € |
| | 162061 Ampliación para 1 captador |  | 261,00 € |
| Herramienta para aflojar las conexiones en instalaciones solares. | 162029-RTX | | 18,00 € |

Sistema de energía solar Daikin DRAIN-BACK

Componentes

- 1) Panel solar de alta selectividad
- 2) Grupo de bombeo
- 3) Depósito

Características

- 1) Protección contra temperaturas extremas
- 2) Instalación sencilla
- 3) Económico

Esquema de un sistema de Energía Solar
Ejemplo de Daikin Altherma Bibloc

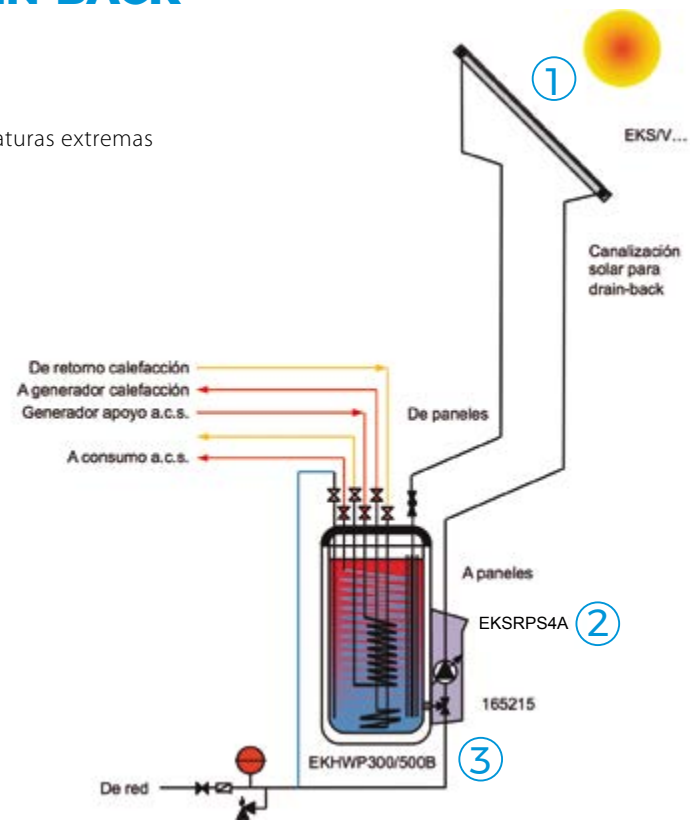

DRAIN-BACK

Sistema en el que el líquido solar no rellena constantemente el circuito. El líquido solar solo es impulsado hacia los paneles solares cuando es posible y necesario.

Por lo tanto, supone una protección global del sistema contra temperaturas extremas.

| DRAIN BACK - COMPOSICIÓN SET | TIPO TEJADO | 1 CAPTADOR VERTICAL 300 L. ACUMULACIÓN | | | 2 CAPTADORES VERTICALES 300 L. ACUMULACIÓN | | | 3 CAPTADORES VERTICALES 500 L. ACUMULACIÓN | | | 4 CAPTADORES VERTICALES 500 L. ACUMULACIÓN | | |
|---|-------------|--|---------|--------------|--|---------|--------------|--|---------|--------------|--|---------|--------------|
| | | TEJA CURVA | PIZARRA | TEJADO PLANO | TEJA CURVA | PIZARRA | TEJADO PLANO | TEJA CURVA | PIZARRA | TEJADO PLANO | TEJA CURVA | PIZARRA | TEJADO PLANO |
| Panel solar vertical 2,6 m ² | EKS26P | 1 | 1 | 1 | 2 | 2 | 2 | 3 | 3 | 3 | 4 | 4 | 4 |
| Rail de montaje 1,3 m | 162067 | 1 | 1 | 1 | 2 | 2 | 2 | 3 | 3 | 3 | 4 | 4 | 4 |
| Juego de racores para unión de paneles | 162016-RTX | | | | 1 | 1 | 1 | 2 | 2 | 2 | 3 | 3 | 3 |
| Soportes para teja curva | 162085 | 2 | | | 4 | | | 6 | | | 8 | | |
| Soportes para teja plana | 164723 | | 1 | | | 2 | | | 3 | | | 4 | |
| Kit de instalación batería de paneles (negro) | 162033 | | 1 | | | 1 | | | 1 | | | 1 | |
| Kit de instalación batería de paneles (rojo) | 162034 | 1 | | | 1 | | | 1 | | | 1 | | |
| Kit de instalación batería de paneles (sin paso tejado) | 162037-RTX | | | 1 | | | 1 | | | 1 | | | 1 |
| Soporte tejado plano hasta 2 captadores | 162058 | | | 1 | | | 1 | | | 1 | | | 1 |
| Ampliación 1 captador para soporte tejado | 162059 | | | | | | | | | 1 | | | 2 |
| Depósito drain back 300 litros | EKHWP300B | 1 | 1 | 1 | 1 | 1 | 1 | 1 | 1 | 1 | 1 | 1 | 1 |
| Depósito drain back 500 litros | EKHWP500B | | | | | | | 1 | 1 | 1 | 1 | 1 | 1 |
| Centralita y grupo de bombeo drain back | EKSRS4A | 1 | 1 | 1 | 1 | 1 | 1 | 1 | 1 | 1 | 1 | 1 | 1 |
| Canalización solar 15 metros. | 164732 | 1 | 1 | 1 | 1 | 1 | 1 | 1 | 1 | 1 | 1 | 1 | 1 |
| Accesorio llenado depósito | 165215 | 1 | 1 | 1 | 1 | 1 | 1 | 1 | 1 | 1 | 1 | 1 | 1 |

| DRAIN BACK - COMPOSICIÓN SET | TIPO TEJADO | 1 CAPTADOR HORIZONTAL 300 L. ACUMULACIÓN | | | 2 CAPTADORES HORIZONTALES 300 L. ACUMULACIÓN | | | 3 CAPTADORES HORIZONTALES 500 L. ACUMULACIÓN | | | 4 CAPTADORES HORIZONTALES 500 L. ACUMULACIÓN | | |
|---|-------------|--|---------|--------------|--|---------|--------------|--|---------|--------------|--|---------|--------------|
| | | TEJA CURVA | PIZARRA | TEJADO PLANO | TEJA CURVA | PIZARRA | TEJADO PLANO | TEJA CURVA | PIZARRA | TEJADO PLANO | TEJA CURVA | PIZARRA | TEJADO PLANO |
| Panel solar horizontal 2,6 m ² | EKSH26P | 1 | 1 | 1 | 2 | 2 | 2 | 3 | 3 | 3 | 4 | 4 | 4 |
| Rail de montaje 2 m | 162068 | 1 | 1 | 1 | 2 | 2 | 2 | 3 | 3 | 3 | 4 | 4 | 4 |
| Juego de racores para unión de paneles | 162016-RTX | | | | 1 | 1 | 1 | 2 | 2 | 2 | 3 | 3 | 3 |
| Soportes para teja curva | 162085 | 2 | | | 4 | | | 6 | | | 8 | | |
| Soportes para teja plana | 164723 | | 1 | | | 2 | | | 3 | | | 4 | |
| Kit de instalación batería de paneles (negro) | 162033 | | 1 | | | 1 | | | 1 | | | 1 | |
| Kit de instalación batería de paneles (rojo) | 162034 | 1 | | | 1 | | | 1 | | | 1 | | |
| Kit de instalación batería de paneles (sin paso tejado) | 162037-RTX | | | 1 | | | 1 | | | 1 | | | 1 |
| Soporte tejado plano hasta 1 captador horizontal | 162060 | | | 1 | | | 1 | | | 1 | | | 1 |
| Ampliación 1 captador para soporte tejado | 162061 | | | | | | 1 | | | 2 | | | 3 |
| Depósito drain back 300 litros | EKHWP300B | 1 | 1 | 1 | 1 | 1 | 1 | | | | | | |
| Depósito drain back 500 litros | EKHWP500B | | | | | | | 1 | 1 | 1 | 1 | 1 | 1 |
| Centralita y grupo de bombeo drain back | EKSRS4A | 1 | 1 | 1 | 1 | 1 | 1 | 1 | 1 | 1 | 1 | 1 | 1 |
| Canalización solar 15 metros. | 164732 | 1 | 1 | 1 | 1 | 1 | 1 | 1 | 1 | 1 | 1 | 1 | 1 |
| Accesorio llenado depósito | 165215 | 1 | 1 | 1 | 1 | 1 | 1 | 1 | 1 | 1 | 1 | 1 | 1 |

Descripción de componentes Sistema Drain-Back

| DESCRIPCIÓN | MODELO | | PRECIO | | | | | | | | | | |
|--|---|---|-------------------|-----------------|---|------|---|------|---|------|---------------------|--|-----------------|
| ELEMENTOS PARA LOS SISTEMAS DRAIN-BACK | | | | | | | | | | | | | |
| <p>Kit conexión instalación de captadores. Juego de conexiones flexibles para Sistema Drain-back. Incluye flexibles para conexión con tubo multicapa, sonda de temperatura y tapones ciegos. Necesario uno por instalación.</p> | 162033 para tejado inclinado, incluye paso de tejado negro |  | 407,00 € | | | | | | | | | | |
| | 162034 para tejado inclinado, incluye paso de tejado rojo |  | 407,00 € | | | | | | | | | | |
| | 162037-RTX para instalación integrada, o sobre tejado plano (RCIP) |  | 261,00 € | | | | | | | | | | |
| | 162038-RTX paso de tejado para cubierta plana |  | 407,00 € | | | | | | | | | | |
| <p>Paso de terraza para canalización solar. Para instalaciones con 162037-RTX, accesorio para paso de la canalización solar a través del suelo.</p> | 164709 |  | 136,00 € | | | | | | | | | | |
| <p>Kit de interconexión entre filas. Para Sistema Drain-back. Incluye racores, tapones ciegos y tubo de interconexión.</p> | 162035-RTX |  | 144,00 € | | | | | | | | | | |
| <p>Canalización solar para drain-back. Canalización de tubo multicapa con recubrimiento de aluminio. Incluye tubos de ida y retorno, cable del sensor solar y aislamiento resistente a los UV.</p> <table border="1"> <thead> <tr> <th>Nº de captadores</th> <th>L max.</th> </tr> </thead> <tbody> <tr> <td>2</td> <td>45 m</td> </tr> <tr> <td>3</td> <td>30 m</td> </tr> <tr> <td>4</td> <td>17 m</td> </tr> <tr> <td>5</td> <td>15 m</td> </tr> </tbody> </table> | Nº de captadores | L max. | 2 | 45 m | 3 | 30 m | 4 | 17 m | 5 | 15 m | 164732 longitud 15m | | 234,00 € |
| | Nº de captadores | L max. | | | | | | | | | | | |
| | 2 | 45 m | | | | | | | | | | | |
| | 3 | 30 m | | | | | | | | | | | |
| | 4 | 17 m | | | | | | | | | | | |
| | 5 | 15 m | | | | | | | | | | | |
| | 164733 longitud 20m | | | 276,00 € | | | | | | | | | |
| 164261-RTX prolongación 2,5m | | | 143,00 € | | | | | | | | | | |
| 164262-RTX prolongación 5m | | | 163,00 € | | | | | | | | | | |
| 164263 prolongación 10m | | | 218,00 € | | | | | | | | | | |
| 164264 prolongación 8m tubo de ida y sensor | | | 221,00 € | | | | | | | | | | |
| <p>Bandeja para soporte de canalización. Para sistemas presurizados. Mantiene recto el tubo solar para asegurar que sea descendente en todo su recorrido. Contiene 5 uds. de 1,3m</p> | 164245 | | 28,00 € | | | | | | | | | | |
| <p>Depósitos solares para Sistemas Drain-back. Fabricado en polipropileno, con un aislamiento de 10 cm de espuma de poliuretano libre de CFC's. Formato rectangular, bajo peso, no necesita vasos de expansión ni válvulas de seguridad, funciona con agua, sin anticongelante. Higiene total, gracias a la separación del agua del acumulador y del agua sanitaria. El calor se acumula en el agua del acumulador y no en el agua sanitaria. Sin formación de legionela. Ningún depósito de suciedad, cal ni sedimentos (no es necesaria ninguna limpieza de la cuba). Libre de corrosiones.</p> | EKHWP300B 300 litros de capacidad. Servicio de ACS solar |  | 2.655,00 € | | | | | | | | | | |
| | EKHWP500B 500 litros de capacidad. Servicio de ACS y apoyo a calefacción. | | 3.024,00 € | | | | | | | | | | |
| <p>Grupo de control y bombeo para Sistema Drain-Back. Incluye una bomba (modulante), centralita de regulación con contador de calorías, y caudalímetro EKFLSP12A. Fácil instalación en el frontal de los depósitos EKHWP.</p> | EKSRPS4A |  | 1.164,00 € | | | | | | | | | | |
| <p>Bomba adicional. Para alcanzar 18 metros de desnivel.</p> | 164243 | | 373,00 € | | | | | | | | | | |
| <p>Tarjeta para prioridad solar. Tarjeta electrónica para instalar en el hidrokít de Altherma HT, y en caso de utilización de un solo depósito, definir prioridad del sistema solar sobre la bomba de calor</p> | EKRP1HBA | | 183,00 € | | | | | | | | | | |
| <p>Cable de conexión para tarjeta de prioridad. Cable de conexión entre EKRP1HB y EKRS3B.</p> | 164110-RTX |  | 26,00 € | | | | | | | | | | |

Nota: Para resto de accesorios de depósitos de polipropileno, página 98.

Sistema de energía solar Daikin PRESURIZADO

Componentes

- 1) Panel solar de alta selectividad
- 2) Centralita solar
- 3) Grupo de bombeo

Esquema de un sistema de Energía Solar
Ejemplo de Daikin Altherma Bibloc

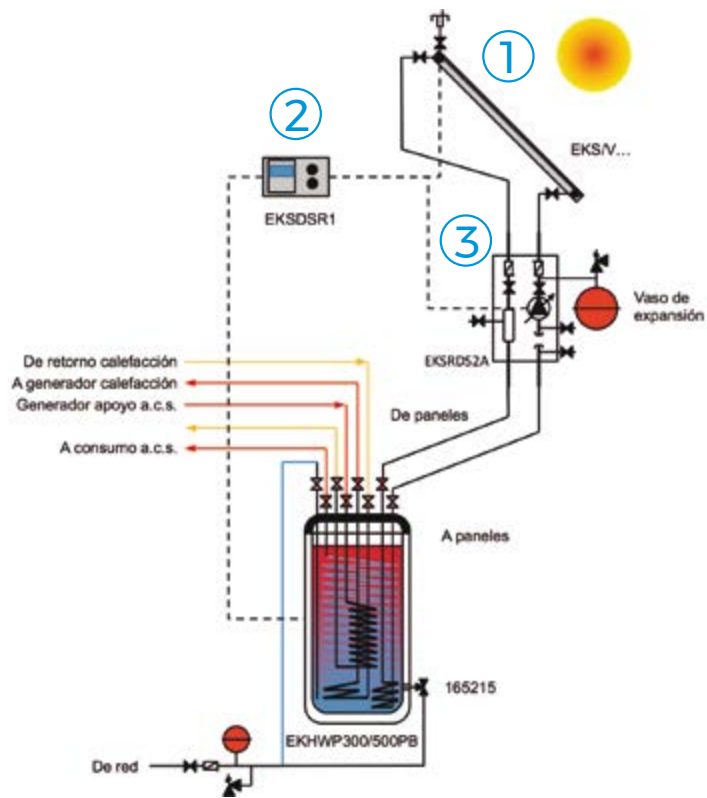









| PRESURIZADO - COMPOSICIÓN SET | TIPO TEJADO | 1 CAPTADOR VERTICAL 300 L. ACUMULACIÓN | | | 2 CAPTADORES VERTICALES 300 L. ACUMULACIÓN | | | 3 CAPTADORES VERTICALES 500 L. ACUMULACIÓN | | | 4 CAPTADORES VERTICALES 500 L. ACUMULACIÓN | | |
|---|-------------|--|---------|--------------|--|---------|--------------|--|---------|--------------|--|---------|--------------|
| | | TEJA CURVA | PIZARRA | TEJADO PLANO | TEJA CURVA | PIZARRA | TEJADO PLANO | TEJA CURVA | PIZARRA | TEJADO PLANO | TEJA CURVA | PIZARRA | TEJADO PLANO |
| Panel solar vertical 2,6 m ² | EKSV26P | 1 | 1 | 1 | 2 | 2 | 2 | 3 | 3 | 3 | 4 | 4 | 4 |
| Rail de montaje 1,3 m | 162067 | 1 | 1 | 1 | 2 | 2 | 2 | 3 | 3 | 3 | 4 | 4 | 4 |
| Juego de racores para unión de paneles | 162016-RTX | | | | 1 | 1 | 1 | 2 | 2 | 2 | 3 | 3 | 3 |
| Soportes para teja curva | 162085 | 2 | | | 4 | | | 6 | | | 8 | | |
| Soportes para teja plana | 164723 | | 1 | | | | | | 3 | | | 4 | |
| Soporte tejado plano hasta 2 captadores verticales | 162058 | | | 1 | | | 1 | | | 1 | | | 1 |
| Ampliación 1 captador para soporte tejado | 162059 | | | | | | | | | 1 | | | 2 |
| Depósito 300 litros sistema presurizado | EKHWP300PB | 1 | 1 | 1 | 1 | 1 | 1 | | | | | | |
| Depósito 500 litros sistema presurizado | EKHWP500PB | | | | | | | 1 | 1 | 1 | 1 | 1 | 1 |
| Kit de instalación batería de paneles (sin paso tejado) | EKSRCP | 1 | 1 | 1 | 1 | 1 | 1 | 1 | 1 | 1 | 1 | 1 | 1 |
| Grupo de bombeo presurizado | EKSRDS2A | 1 | 1 | 1 | 1 | 1 | 1 | 1 | 1 | 1 | 1 | 1 | 1 |
| Centralita solar | 162084 | 1 | 1 | 1 | 1 | 1 | 1 | 1 | 1 | 1 | 1 | 1 | 1 |
| Accesorio llenado depósito | 165215 | 1 | 1 | 1 | 1 | 1 | 1 | 1 | 1 | 1 | 1 | 1 | 1 |

| PRESURIZADO - COMPOSICIÓN SET | TIPO TEJADO | 1 CAPTADOR HORIZONTAL 300 L. ACUMULACIÓN | | | 2 CAPTADORES HORIZONTALES 300 L. ACUMULACIÓN | | | 3 CAPTADORES HORIZONTALES 500 L. ACUMULACIÓN | | | 4 CAPTADORES HORIZONTALES 500 L. ACUMULACIÓN | | |
|---|-------------|--|---------|--------------|--|---------|--------------|--|---------|--------------|--|---------|--------------|
| | | TEJA CURVA | PIZARRA | TEJADO PLANO | TEJA CURVA | PIZARRA | TEJADO PLANO | TEJA CURVA | PIZARRA | TEJADO PLANO | TEJA CURVA | PIZARRA | TEJADO PLANO |
| Panel solar horizontal 2,6 m ² | EKSH26P | 1 | 1 | 1 | 2 | 2 | 2 | 3 | 3 | 3 | 4 | 4 | 4 |
| Rail de montaje 2 m | 162068 | 1 | 1 | 1 | 2 | 2 | 2 | 3 | 3 | 3 | 4 | 4 | 4 |
| Juego de racores para unión de paneles | 162016-RTX | | | | 1 | 1 | 1 | 2 | 2 | 2 | 3 | 3 | 3 |
| Soportes para teja curva | 162085 | 2 | | | 4 | | | 6 | | | 8 | | |
| Soportes para teja plana | 164723 | | 1 | | | 2 | | | 3 | | | 4 | |
| Soporte tejado plano hasta 1 captador horizontal | 162060 | | | 1 | | | 1 | | | 1 | | | 1 |
| Ampliación 1 captador para soporte tejado | 162061 | | | | | | 1 | | | 2 | | | 3 |
| Depósito 300 litros sistema presurizado | EKHWP300PB | 1 | 1 | 1 | 1 | 1 | 1 | | | | | | |
| Depósito 500 litros sistema presurizado | EKHWP500PB | | | | | | | 1 | 1 | 1 | 1 | 1 | 1 |
| Kit de instalación batería de paneles (sin paso tejado) | EKSRCP | 1 | 1 | 1 | 1 | 1 | 1 | 1 | 1 | 1 | 1 | 1 | 1 |
| Grupo de bombeo presurizado | EKSRDS2A | 1 | 1 | 1 | 1 | 1 | 1 | 1 | 1 | 1 | 1 | 1 | 1 |
| Centralita solar | 162084 | 1 | 1 | 1 | 1 | 1 | 1 | 1 | 1 | 1 | 1 | 1 | 1 |
| Accesorio llenado depósito | 165215 | 1 | 1 | 1 | 1 | 1 | 1 | 1 | 1 | 1 | 1 | 1 | 1 |

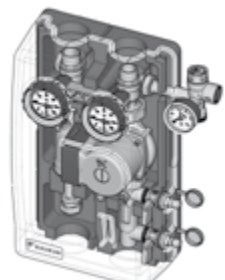
Nota: no se incluye vaso de expansión ni anticongelante. Estos deben seleccionarse en función de la cantidad de agua en la instalación.

Descripción de componentes Sistema Presurizados

| DESCRIPCIÓN | MODELO | | PRECIO |
|--|--|---|-------------------|
| ELEMENTOS PARA LOS SISTEMAS PRESURIZADOS | | | |
| <p>Kit conexión instalación de captadores. Juego de conexiones flexibles para sistema presurizado. Incluye flexibles para conexión con tubo de cobre. Incluye sonda de temperatura y tapones ciegos. Necesario uno por instalación (RCP).</p> | EKSRCP |  | 276,00 € |
| <p>Kit de interconexión entre filas. Para sistemas presurizados. Incluye racores, tapones ciegos y tubo de interconexión.</p> | 162045 |  | 218,00 € |
| <p>Fluido caloportador. Líquido solar. Para sistemas presurizados. Botella de 20 litros de líquido solar ya preparado. Temperatura mínima -28°C.</p> | 162052-RTX |  | 115,00 € |
| <p>Depósitos solares para Sistemas Presurizados. Fabricado en polipropileno, con un aislamiento de 10 cm de espuma de poliuretano libre de CFC's. Formato rectangular, bajo peso, no necesita vasos de expansión ni válvulas de seguridad, funciona con agua, sin anticongelante. Higiene total, gracias a la separación del agua del acumulador y del agua sanitaria. El calor se acumula en el agua del acumulador y no en el agua sanitaria. Sin formación de legionela. Ningún depósito de suciedad, cal ni sedimentos (no es necesaria ninguna limpieza de la cuba). Libre de corrosiones.</p> | EKHWP300PB 300 litros de capacidad. Servicio de ACS solar |  | 2.792,00 € |
| | EKHWP500PB 500 litros de capacidad. Servicio de ACS y apoyo a calefacción. | | 3.181,00 € |
| <p>Grupo de bombeo Sistemas Presurizados. Grupo solar de dos vías, equipado con antirretornos, valvulería de seguridad, elementos de medida de temperatura y caudal y bomba modulante.</p> | EKSRDS2A |  | 1.067,00 € |
| <p>Centralita solar sistemas presurizados. Centralita DSR1 de control del sistema solar, con display LCD. Incluye protección para sobretemperaturas, contador de calorías y presentación esquemática de la instalación.</p> | 162084 |  | 234,00 € |
| <p>Vaso de expansión. Para instalaciones solares presurizadas. Debe de calcularse en función de la cantidad de líquido solar en la instalación.</p> | 162070 de 12l. Hasta dos captadores EKSV21P |  | 188,00 € |
| | 162050 de 25l. Hasta tres captadores |  | 218,00 € |
| | 162051-RTX de 35l. Hasta cinco captadores |  | 261,00 € |

Nota: los depósitos a utilizar en sistemas presurizados son los correspondientes a las unidades Daikin Altherma Monobloc y Bibloc.

Nota: Para resto de accesorios de depósitos de polipropileno, página 98.

Servicios Daikin Altherma



| | |
|---|------------|
| Soporte puesta en marcha Daikin Altherma / Asesoramiento | 108 |
| HSN | 109 |
| Stand by me | 110 |
| Control App Onecta / E-Care | 112 |
| Daikin Cloud Service Residencial | 113 |
| Servicio de 7 días para Daikin Altherma | 114 |
| Servicios para promociones de viviendas con equipos Daikin Altherma | 115 |
| Formación Instituto Daikin | 116 |
| Recomendaciones de instalación | 120 |



Te acompañamos durante todo el proceso de instalación

o Servicio de asesoramiento para la instalación

¿Es la primera vez que instalas un equipo Daikin Altherma? ¿Necesitas que uno de nuestros técnicos te asesore en la instalación?

Daikin te ofrece este servicio donde personal cualificado te asesorará sobre la ubicación, instalación y conexión de nuestros equipos, además de asesorarte en las mejores opciones para el control y optimización.

Con este servicio conseguirás una instalación optimizada, y te facilitaremos toda la información necesaria para que tu sistema funcione correctamente.



o Servicios adicionales

¿Necesitas ayuda durante el proceso de instalación?

Desde Daikin te ofrecemos estos servicios adicionales a realizar durante la puesta en marcha:

¿No estás familiarizado con el circuito frigorífico?

Solicita nuestros Servicios de conexión frigorífica: pruebas de presión con nitrógeno, carga adicional de refrigerante, deshidratado por vacío... que la conexión frigorífica no te limite en la selección de los equipos.

¿Tienes dudas en la conexión de accesorios y controles de Daikin?

Te ayudamos en la conexión de accesorios opcionales y controles y pasarelas de comunicación.

- > Adaptadores LAN/WIFI BRP069
- > Control DKNWSERVER
- > Modbus DCOM-LT / RTD-W secuenciador EKCC9-W + DCOM/RTD-W sistema Daikin ACUAZONE



¿Has conectado un equipo solar Daikin a tu Altherma?

Solicita la puesta en marcha conjunta y deja tu sistema configurado y optimizado.

¿Has instalado un productor de ACS modelo EKHH / EKHP / ERWQ?

Consulta condiciones y precios de estos servicios con tu comercial.

o Servicio de puesta en marcha **gratuito** para equipos Altherma

Daikin pone a la disposición del **instalador un servicio de puesta en marcha gratuito** para comprobar conjuntamente la instalación de las unidades y su correcto funcionamiento, así como una óptima configuración de los equipos Altherma.

Nuestros **técnicos cualificados** te asesorarán en todo momento durante la visita conjunta para ofrecer la mejor configuración en función de tu instalación y la información que aportes. De esta manera, podrás garantizar que el sistema funciona de forma óptima, ofreciendo un equilibrio entre el confort de tu cliente y el rendimiento y eficiencia energética de la instalación.

Registramos el equipo en nuestro portal **Stand by me** para que tu cliente se pueda beneficiar de las promociones de mantenimiento y de la posibilidad de extender la garantía de los equipos.

Una vez finalizada la instalación, **rellena el formulario** de solicitud para que nuestro servicio técnico pueda acompañarte a la puesta en marcha.



¡Solicita la puesta en marcha aquí!



Programa de selección HSN (Heating Solution Navigator)



¡Escanéame!

Acceso a través de www.standbyme.daikin.es



Heating Solution Navigator (HSN) es el nuevo programa online de Daikin Altherma que le guiará de una manera muy intuitiva en la definición de las necesidades de la vivienda (calefacción, refrigeración, agua caliente sanitaria, energía solar), y así seleccionar el sistema más idóneo para su instalación.

- › Estimación de cargas térmicas y consumo ACS
- › Recomendación en la selección de los equipos
- › Estimación económica a lo largo de su vida útil y comparación con sistemas alternativos
- › Cálculos acústicos en función de la ubicación de la unidad exterior
- › Cálculo de Sistema de Energía Solar
- › Descarga de esquemas eléctricos e hidráulicos
- › Descarga de documentación relativa al sistema seleccionado

Daikin e-configurator

Este programa le permite realizar la configuración completa del equipo seleccionado (temperatura de agua fija o en función de la temperatura exterior, programación de recalentamiento del depósito, programación de horarios, vacaciones ...) y descargarlos directamente en el equipo, ahorrando mucho tiempo de puesta en marcha en obra.

Informe económico

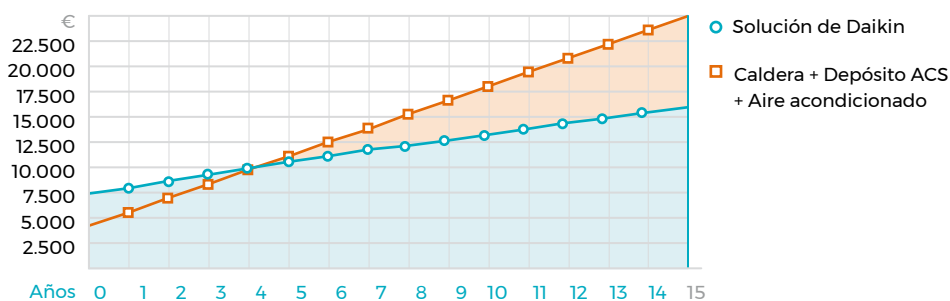

Esquema eléctrico

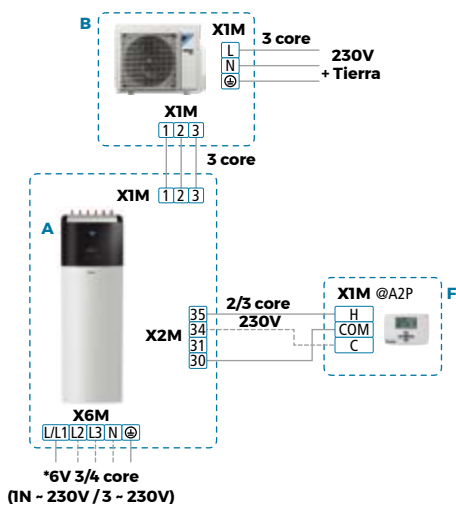

Esquema hidráulico

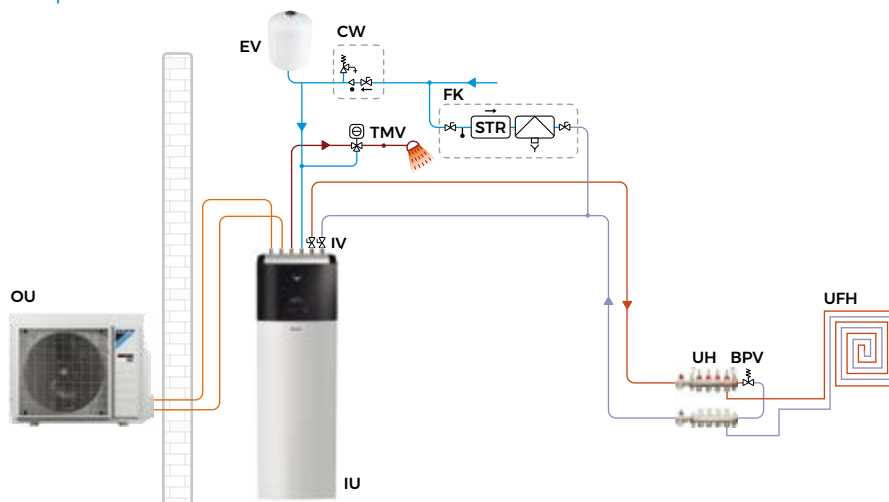

Capacidad de calefacción y refrigeración por sistema

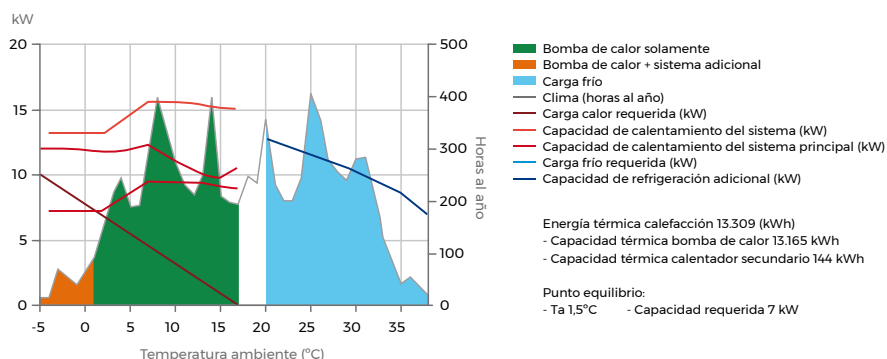

Informe de cargas térmicas

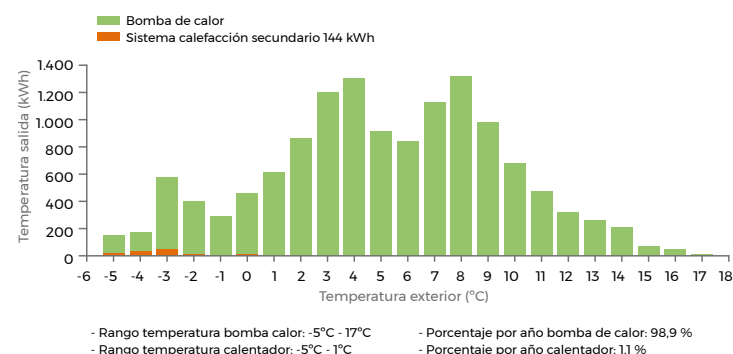



Soluciones de mantenimiento Daikin Altherma

o Stand By Me: Servicio postventa online de Daikin

Nueva herramienta online de Daikin donde el usuario final podrá ampliar la garantía de su unidad, consultar los distintos contratos de mantenimiento para sus equipos Daikin Altherma, registrar su unidad y otras ventajas adicionales.

o ¿Cuáles son las ventajas?

- › Extensión de garantía de su cliente en piezas y mano de obra (según disponibilidad, consulte la página web)
- › Trato prioritario, y fácil acceso a nuestra red de Servicio
- › Cumplimiento de la exigencia de mantenimiento según normativa

- ✓ Queremos que disfrutes de tu sistema de climatización con toda tranquilidad
- ✓ Cumplimos con la obligatoriedad establecida por el RITE asegurando un funcionamiento seguro y eficiente del equipo
- ✓ Por ser nuestro cliente obtendrás ofertas y promociones exclusivas
- ✓ Disponemos de una amplia red de Servicios Técnicos Oficiales para proporcionarte una gran cobertura
- ✓ Quién mejor que el fabricante de tu equipo para garantizarte el funcionamiento óptimo durante todo el año, evitar reparaciones costosas y prolongar la vida útil del equipo
- ✓ En Daikin sabemos que tu comodidad es lo más importante. Por ello, nos comprometemos a ser tu solución ideal

DISFRUTA de las promociones de **BIENVENIDA**
contratando el mantenimiento en los 6 primeros meses

Primer año
gratuito
en contrato
BÁSICO
y descuento equivalente
en el resto de modalidades

Ampliación de garantía de
5 años
en los contratos
**CONFORT, CONFORT
PLUS Y CONFORT TOTAL**

**Activa
tu tranquilidad**

**Registra tus
equipos Daikin en
Stand By Me**

¡Escanéame!



www.standbyme.daikin.es





STAND BY ME

Elige el contrato que mejor se adapta a tus necesidades

○ Mantenimiento Daikin

Le ayudamos a que su equipo funcione en óptimas condiciones.

¿Por qué Daikin?

Porque Daikin dispone de una amplia red de Servicios Técnicos Oficiales en toda España para poder darle la mejor cobertura sobre nuestros equipos.

Porque en Daikin sabemos la importancia de su calefacción, le atendemos con la mayor celeridad posible para garantizar que usted disponga siempre de servicio.

Porque sólo utilizamos recambios originales, garantizando su durabilidad y fiabilidad.

Porque queremos que disfrute de su calefacción con total tranquilidad.



| | Básico | Confort | Confort Plus | Confort total |
|--|--------|-----------|--------------|---------------|
| Promoción Bienvenida; Precio especial primer año ⁽¹⁾ | Gratis | Descuento | Descuento | Descuento |
| Revisión anual preventiva RD | ✓ | ✓ | ✓ | ✓ |
| Atención prioritaria | ✓ | ✓ | ✓ | ✓ |
| Promoción Bienvenida: Ampliación garantía 3+2 años ⁽¹⁾ | — | ✓ | ✓ | ✓ |
| Mano de obra y desplazamientos incluidos | — | ✓ | ✓ | ✓ |
| Revisión Fan Coils (máximo 2 unidades) ⁽²⁾ | — | — | ✓ | ✓ |
| Revisión adicional en Verano | — | — | — | ✓ |

⁽¹⁾ La modalidad BIENVENIDA solo es válida para la contratación durante los 6 meses siguientes a la puesta en marcha realizada por un Servicio Técnico Oficial Daikin. Las modalidades CONFORT, CONFORT PLUS y CONFORT TOTAL no se podrán contratar superado los 2 años desde la puesta en marcha. Pasado este periodo solo se podrá contratar la modalidad BÁSICO.

⁽²⁾ Si la instalación dispone de 3 o más fancoils, se puede contratar el servicio de mantenimiento y limpieza para los fancoils adicionales.

Para poder contratar todos nuestros servicios es necesario registrarse en www.standbyme.daikin.es y disponer del código de puesta en marcha facilitado por nuestro Servicio Técnico Oficial.



APP's Daikin

onecta

- Control remoto desde el smartphone para unidades domésticas, purificadores, Sky Air, toda la gama VRV R-32, Minichiller, Daikin Altherma, gama de purificadores y Duco

Características generales

- Interfaz intuitiva
- Administración de energía
- Confort

Interfaz mejorado

- Zonificación y gestión de distintas unidades.
- Ayuda a la instalación: tutorial paso a paso para la puesta en marcha, facilitando al instalador una tarea sencilla y rápida.
- Programación semanal
- Widgets con información calidad del aire exterior



- Una APP para controlarlo todo

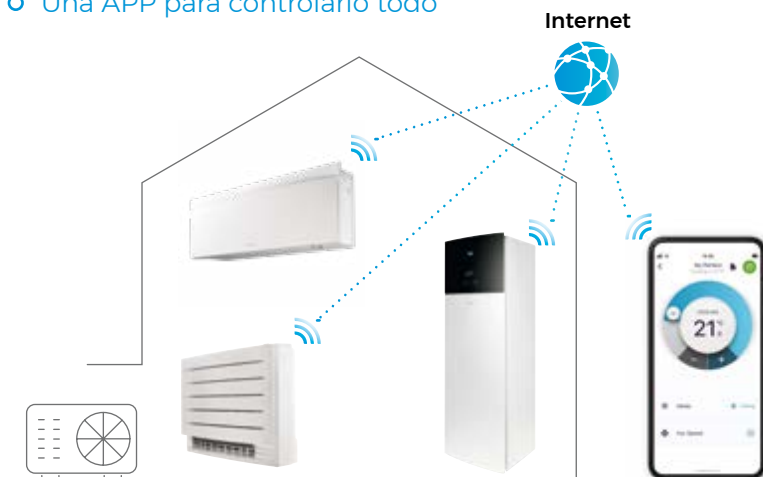

- Daikin e-Care App

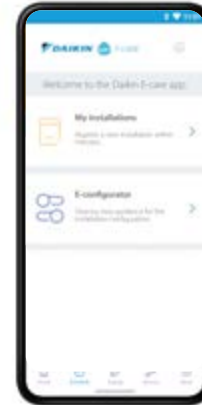

- Administración de energía*

- Visualización de la energía de forma diaria, semanal y anual
- Control de demanda de la UE para el ahorro energético



* Depende del modelo de unidad

Energía eléctrica consumida

- Información ambiental

- Widget de calidad de aire exterior

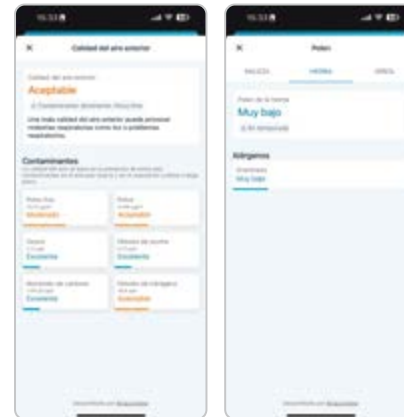



Daikin Cloud Service Residencial

o Daikin Cloud Service Residencial

- ✓ Supervisión remota de tu equipo por parte de técnicos cualificados
- ✓ Contactamos directamente contigo si se produce una alarma
- ✓ Soporte remoto avanzado para modificar ajustes del equipo
- ✓ Reseteo de alarmas a distancia en caso necesario
- ✓ Activación del modo emergencia para garantizar el servicio mientras llega nuestro técnico
- ✓ Gratuito para la modalidades **CONFORT, CONFORT PLUS y CONFORT TOTAL**



Asistencia inmediata



Optimización



Soporte remoto

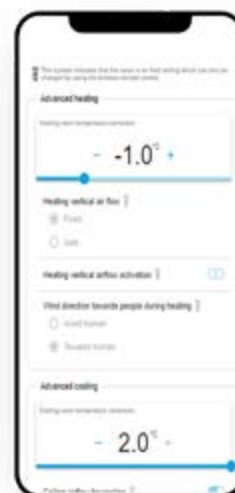
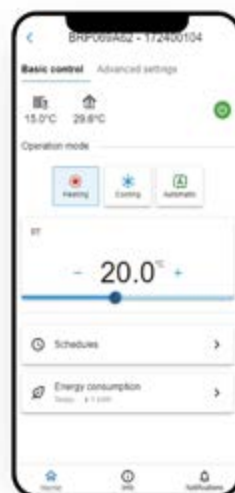



Servicio de 7 días para Daikin Altherma:
ofrece el mejor servicio a tus clientes de la mano de Daikin

o Servicio de reparación 7 días equipos Daikin Altherma

El cliente puede contactar con nuestro equipo de asistencia entre las 9h y las 19h, recibiendo nuestra visita en las siguientes 24 horas en horario de 9h a 18h de la tarde.

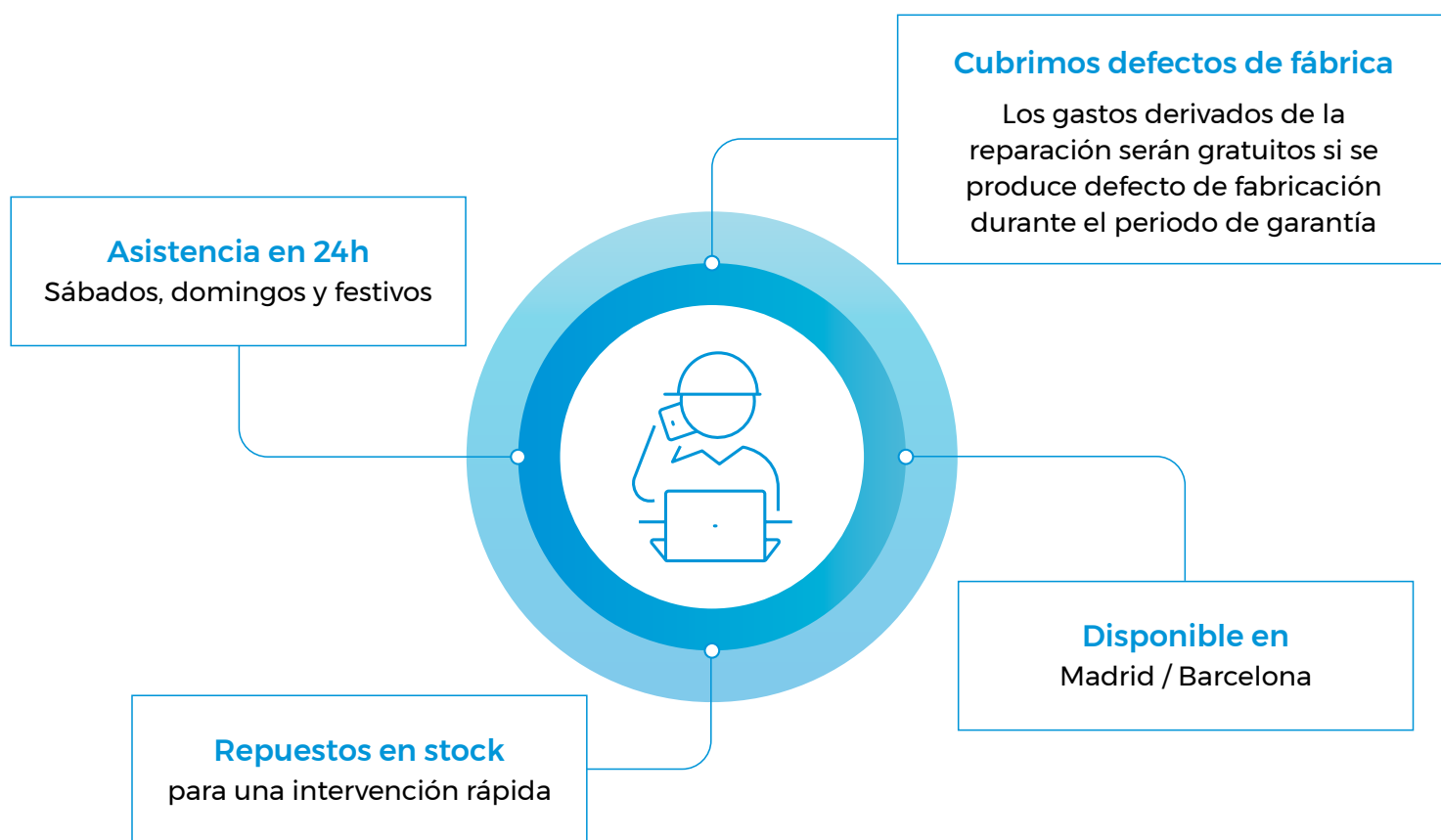

*No serán gratuitos los gastos derivados del suplemento de servicio de reparación urgente "Servicio 7 días", debidos a falta de accesibilidad de las unidades, por defecto ajeno a la fabricación de nuestras unidades... etc.

Este servicio está disponible para equipos serie CA en adelante. Quedan excluidas: Series Altherma AA, AB, BA, BB, Sets solar ,unidades rotex., Altherma Flex, Bombas ECH2O de producción de ACS , Geotermia, Calderas , Althermas Hybrid y Monobloc

Contacta con nosotros
para ver disponibilidad
en tu zona





Servicios para promociones de viviendas con equipos Daikin Altherma



Piso piloto **3**

Realizamos visita conjunta con todas las partes para la validación del piso piloto



Ejecución **2**

Acompañamos al instalador durante el proceso de la obra



Diseño **1**

Asesoramiento del mejor sistema que se adapta a la vivienda



4 Puesta en marcha

Realizamos una puesta en marcha de todos los equipos instalados con nuestro Servicio Técnico Oficial conjuntamente con el instalador



5 Entrega

Vivienda lista para el usuario final





INSTITUTO DAIKIN | FORMACIÓN



Calidad, excelencia e innovación, formamos a los mejores profesionales del sector de la climatización.

o Instituto Daikin

La formación es uno de los pilares fundamentales de Daikin, porque la innovación es importante, pero si no se comparte el conocimiento con los profesionales y con la sociedad, carece de valor. Por eso nace el Instituto Daikin, para contar lo que hacemos y cómo lo hacemos. Queremos que nuestra filosofía y nuestra forma de trabajar lleguen a todos los rincones.

El Instituto Daikin pretende poner en valor algo esencial para nosotros. Apostamos por el capital humano con el objetivo de convertir la formación en el camino que marque y expanda nuestra estrategia de diferenciación.

La tecnología y el mercado están en continua transformación, por eso es necesario formar para dar respuestas profesionales a lo que los clientes nos piden hoy y nos pedirán mañana.

Nuestros cursos se dirigen a todos los agentes que participan en el sector: instaladores, servicios técnicos, comerciales, prescriptores... Y están enfocados a las distintas áreas de producto: doméstico, Sky Air, calefacción, VRV, refrigeración, enfriadoras, climatizadores y fan coils.

Para impartir las formaciones contamos con varios centros repartidos por toda España: Madrid, Sevilla, Barcelona, Valencia y Bilbao. Todos ellos están equipados con lo necesario para situarlos a la cabeza en tecnología y calidad.

Sus instalaciones están diseñadas para llevar a cabo actividades tanto prácticas como teóricas.

Los asistentes reciben información y documentación (manuales técnicos o catálogos, por ejemplo) que les permite complementar lo que aprenden. Además, pueden ver, configurar o probar nuestros productos en los showrooms de los que disponemos.

En definitiva, el Instituto Daikin supone un paso a delante de nuestra compañía para consolidar nuestra posición de líderes en el sector de la climatización, porque gracias a la formación estaremos preparados para transmitir nuestros productos, nuestros logros, y ser percibidos como lo que somos: el aliado perfecto para conseguir el máximo confort en cualquier instalación.

o Daikin apuesta por la formación online

El Instituto Daikin ha adaptado su actividad gracias a la puesta en marcha de un completo programa formativo online.

A este respecto, la compañía imparte cursos de diversas temáticas como la aerotermia, la tecnología VRV, la nueva Tarifa o herramientas como la Extranet de Daikin, centradas sobre todo en dar a conocer novedades y píldoras de información relevante.

Además, en el caso de las formaciones de Hidráulica y Dakin Altherma, su duración es de varios días, fomentando así una mayor interactividad entre los participantes.

Todas las formaciones, organizadas a través del Instituto Daikin, son impartidas por los diferentes jefes de producto, colaboradores de otros departamentos o el equipo de formadores.

Dirigidas a prescriptores, instaladores directos o instaladores de mayoristas, están teniendo tanto éxito que se imparten diariamente, hasta un máximo de cuatro al día.

Al igual que en las formaciones presenciales, el contenido está enfocado en el desarrollo de los profesionales, aportándoles los conocimientos teórico-prácticos que les permitan alcanzar un alto nivel de competencia en la operación, instalación y configuración de todos los sistemas, así como dominar la regulación y el control del sistema donde se ha colocado un producto de Daikin.

Canal Youtube
Instituto Daikin



Suscríbete a nuestro canal de Youtube. En él encontrarás vídeos de producto, videotutoriales y podrás acceder a formaciones a través de nuestro Youtube Live



Centros de formación Daikin

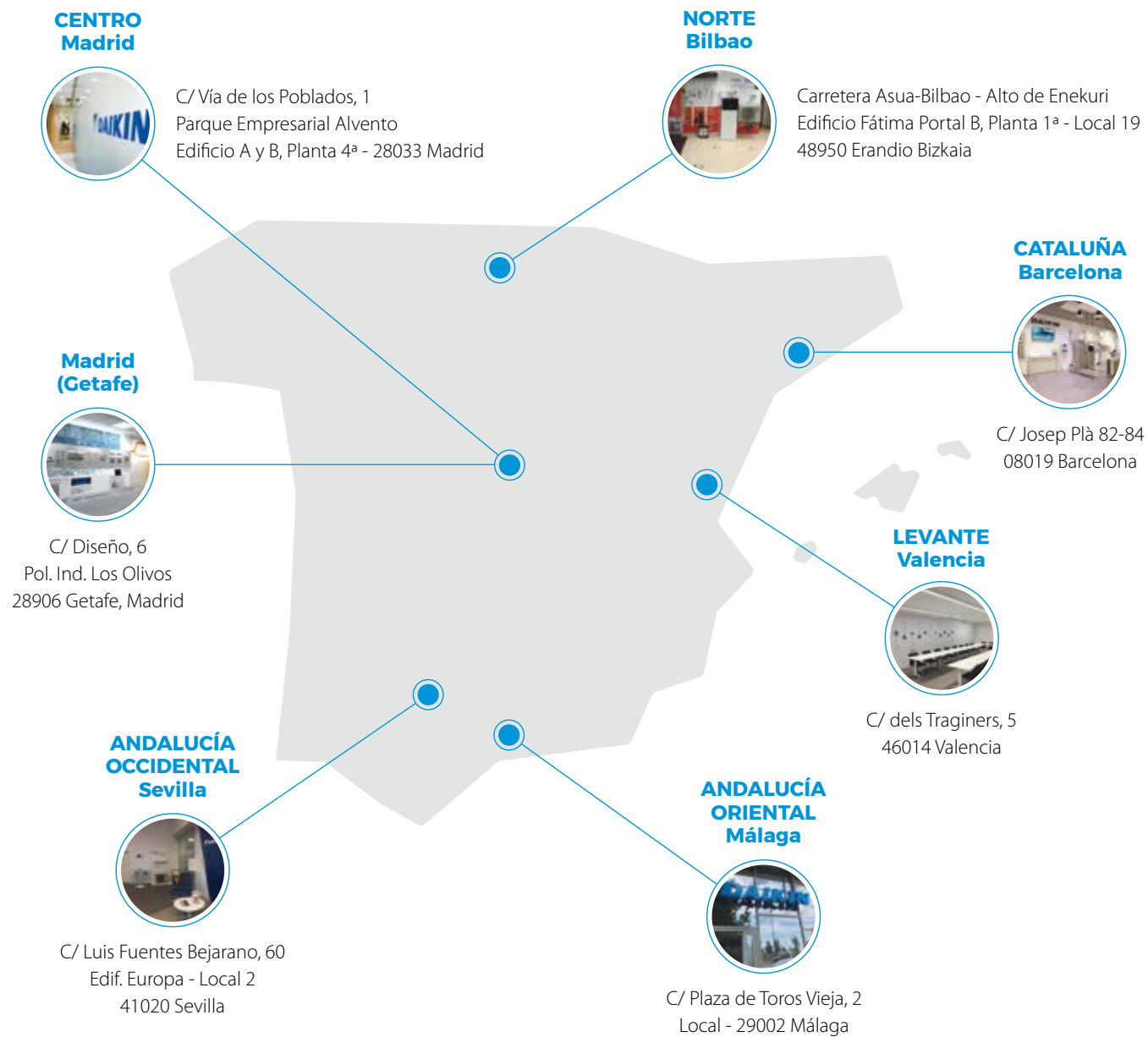

Página web

www.institutodaikin.es

Portal de formación para facilitar el acceso a su amplia oferta formativa. A través de la nueva web www.institutodaikin.es podrás registrarte a nuestros cursos online y presenciales. Gracias a su buscador, será posible filtrar los cursos de Daikin por fecha, pilares de producto y centro de formación para el caso de los cursos presenciales. ¡Date de alta y comienza a formarte con nosotros!



Cursos de formación Daikin

Modelo formativo mixto

Online / Presencial



Todos nuestros cursos se imparten en un modelo mixto (online y presencial) para una formación más práctica y eficiente que valoramos el tiempo de los profesionales y nuestro objetivo es adaptarnos a su día a día y a sus necesidades. La parte teórica-técnica se realiza de forma online en varios módulos y se combina con la práctica presencial en nuestros centros de formación para poder ver nuestros equipos de manera real y aplicar la parte teórica aprendida.

o Curso Online Daikin Altherma Condiciones mínimas de instalación



OBJETIVOS



Facilitar la información técnica necesaria y los consejos prácticos para realizar la instalación de una Altherma Bibloc, Hidrosplit o Monobloc.

Dirigido a: Instaladores



CONTENIDOS DAIKIN ALTHERMA ONLINE



- Bloque A** | Clasificación
- Bloque B** | Gama y Componentes
- Bloque C** | Documentación e Instalación
- Bloque D** | Hidráulica
- Bloque E** | Control y Configuración
- Bloque F** | SBM, HSN y App Daikin e-Care 
- Bloque G** | Sustitución de Caldera por Daikin Altherma Diseño
- Bloque H** | Sustitución de Caldera por Daikin Altherma Instalación
- Bloque I** | DAIKIN Acuazone Instalación
- Bloque J** | Fancoils y Termostatos
- Bloque L** | Integración con Fotovoltaica
- Bloque M** | Daikin Home Control System y App ONECTA 
- Bloque N** | Secuenciador EKCC-W | Instalación

o Curso Presencial Daikin Altherma Prácticas Necesario haber asistido a los Bloques Online A, B, C y D



OBJETIVOS

Selección, ajustes y configuración previa a la puesta en marcha de Daikin Altherma.

Dirigido a: Instaladores



CONTENIDOS DAIKIN ALTHERMA PRÁCTICAS



- Revisión de las conexiones eléctricas
- Repaso de una correcta selección del equipo
- Función, conexión y configuración de la resistencia de apoyo/reserva
- Configuración de los diferentes métodos de control de clima
- Configuración de los diferentes modos de preparación de ACS
- Como distinguir el volumen y el caudal mínimo y nominal
- Entender la correcta ubicación y el ajuste de la válvula de presión diferencial
- Como acceder al nuevo portal de clientes y a la documentación técnica
- Con los equipos DAIKIN Altherma 3, aprenderás:
 - El manejo del mando MMI
 - El manejo del mando Madoka
 - Principales ajustes previos a la puesta en marcha
 - Como acceder al modo purga y como verificar el caudal mínimo

o Curso Online Hidráulica Para instaladores de Aerotermia



OBJETIVOS

Para instaladores de Aerotermia y climatización Trata principales magnitudes hidráulicas como caudal, presión y pérdida de carga. Incluye la interpretación de curvas características de bombas y circuitos hidráulicos, así como la aplicación real de las fórmulas más habituales de transferencia de calor.

Dirigido a: Instaladores

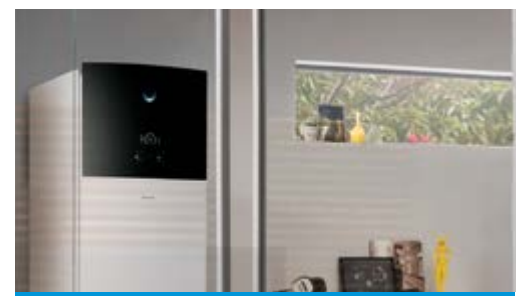

CONTENIDOS HIDRÁULICA ONLINE



- Bloque A** | Magnitudes
- Bloque B** | Pérdida de Carga
- Bloque C** | Bombas y Circuitos
- Bloque D** | Componentes y Fórmulas



○ Cursos Adhoc Presenciales

Contenidos adaptados a las necesidades de nuestros clientes

- Condiciones Mínimas de Instalación de Daikin Altherma 3
- Sustitución de Calderas e Integración con Fotovoltaica de Daikin Altherma 3
- Selección, Control y Configuración de Daikin Altherma 3
- Hidráulica Casos Prácticos
- Previo a la Puesta en Marcha de un VRV

○ Curso Online Caldera Daikin

Instalación y puesta en marcha

OBJETIVOS

Instalación y puesta en marcha de la caldera Daikin.

Dirigido a: Instaladores



CONTENIDOS CALDERA DAIKIN ONLINE

- Gama de Productos
- Accesorios y Opcionales
- Componentes
- Instalación
- Ajustes Generales
- Códigos de Error
- Configuración del tipo de gas
- Verificación de la potencia entregada
- Configuraciones de ajuste a la instalación
- Agua caliente sanitaria
- Curva climática
- Modulación de la bomba de agua
- Alarmas
- Calibración

Accede a nuestra amplia oferta formativa
¡Date de alta y comienza a formarte con nosotros!

www.institutodaikin.es



También puedes contactar con nosotros a través del correo electrónico:

formacion@daikin.es

○ Curso Online Minichillers y Small Inverter

Características, instalación y configuración

OBJETIVOS

Conocer las características, esquemas eléctricos y frigoríficos de las Minichiller y Small Inverter. Configuración de las máquinas. Conocer los diferentes modelos de fancoils y sus controles.

Dirigido a: Instaladores



CONTENIDOS MINICHILLERS Y SMALL INVERTER ONLINE

Bloque A | Minichillers
Bloque B | Small Inverter

○ Curso Presencial Minichillers y Small Inverter Prácticas

Necesario haber asistido a los Bloques Online A y B

OBJETIVOS

Ajustes y configuración previa a la puesta en marcha.

Dirigido a: Instaladores



CONTENIDOS MINICHILLERS Y SMALL INVERTER PRÁCTICAS

- Cableado eléctrico y de control
- Checklist de puesta en marcha
- Prueba de funcionamiento
- Configuración:
 - Mediante HMI (serie)
 - Mediante Mando de servicio (opcional recomendado)

Canal Youtube Instituto Daikin



Suscríbete a nuestro canal de Youtube. En él encontrarás vídeos de producto, videotutoriales y podrás acceder a formaciones a través de nuestro Youtube Live



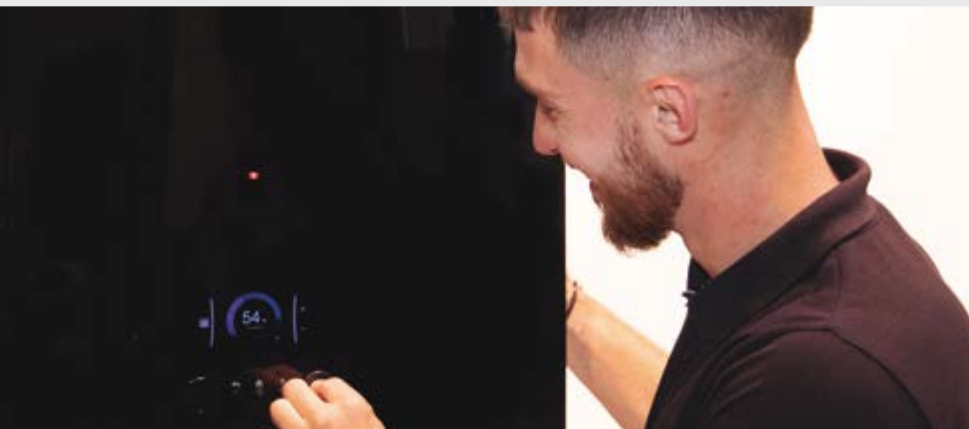

Recomendaciones generales de instalación equipos Daikin Altherma



Para garantizar el correcto funcionamiento de las bombas de calor Daikin Altherma **es necesario consultar los documentos técnicos disponibles** (manuales de instalación, catálogos técnicos, manuales de operación, etc.) a la hora de diseñar la instalación. No obstante, y a modo de resumen, a continuación se detallan algunos de los **puntos más importantes a considerar**:

- › **Ubicación de las unidades exteriores e hidrokits.** Deben guardarse los espacios necesarios especificados en los manuales técnicos para asegurar un correcto funcionamiento así como su instalación y posterior mantenimiento.
- › Respetar las **secciones y la longitud máxima y mínima** de las tuberías frigoríficas, así como la diferencia máxima de altura entre el hidrokít y la unidad exterior.
- › Ajustar la **cantidad de refrigerante** necesaria en función de la longitud de tubería frigorífica. Todos nuestros equipos vienen con una precarga para 10 metros.
- › Recuerda que **es obligatorio realizar una prueba de presión y un deshidratado por vacío** en el circuito frigorífico.
- › Cuando la instalación requiera de **soldadura**, use **nitrógeno** para asegurar una atmósfera inerte y evitar la contaminación del circuito frigorífico.
- › **Aíse las tuberías de la instalación hidráulica** según los valores establecidos por el RITE, así como los accesorios, para evitar condensaciones y pérdidas de rendimiento globales.
- › Daikin recomienda el uso de **tubería con barrera de oxígeno** y aislamiento con barrera de vapor.
- › Se deben instalar **tomas para drenaje** en todos los puntos bajos del sistema para permitir el vaciado completo del circuito de agua, así como asegurar el correcto **desagüe de los condensados** que pueda producirse durante el funcionamiento del equipo.
- › Compruebe que la **capacidad del vaso de expansión** incluido en los hidrokít para el circuito de calefacción es suficiente para el volumen de su instalación.
- › No olvide instalar **el vaso de expansión y la válvula de seguridad** para ACS de acuerdo a la normativa nacional.
- › **Calidad del agua.** Debe cumplir con los requisitos indicados en la Directiva UE 2020/2184 así como en la normativa nacional y local.
- › Se recomienda la **instalación de filtro de separación magnética** colocado en el retorno de la instalación.
- › Asegurar el **caudal** y el **volumen mínimo de agua** en la instalación.
- › Utilice secciones de **tubería hidráulica adecuada para asegurar** el caudal nominal.
- › Todos nuestros equipos vienen con una **precarga de refrigerante** para 10 metros.
- › Tenga en cuenta las protecciones eléctricas **indicadas en nuestros manuales**. Los diferentes elementos eléctricos deben protegerse independientemente (Unidad exterior, resistencias,...). Utilice secciones de cable y protecciones acordes a la **normativa REBT**.
- › Un control adecuado entre emisores y la bomba de calor garantizará el funcionamiento óptimo de todo el sistema, aportando el mejor confort y rendimiento. Un control adecuado entre emisores y la bomba de calor **garantizará el funcionamiento óptimo de todo el sistema**, aportando el mejor confort y rendimiento.
- › Recuerde solicitar la puesta en marcha (Gratuita para equipos Altherma) y nuestro **Servicio Técnico Oficial le ayudará a configurar el equipo correctamente**.

INSTITUTO DAIKIN | FORMACIÓN

Adquiera los conocimientos necesarios para instalar tu equipo Daikin Altherma con total garantía a través de nuestros cursos de formación. **Ver páginas 130 y 131.**



o Caudal

El **caudal mínimo** es el caudal que debe circular por la bomba de calor para garantizar unas condiciones de funcionamiento correctas.

Equipos de 4-8 kW:

caudal mínimo de 12 litros/min

Equipos de 11-16 kW: (variación en función del modelo) caudal mínimo de 22 litros/min

El **caudal nominal** es el caudal necesario para entregar la potencia requerida a la instalación. Este caudal dependerá del salto térmico y de la capacidad nominal del equipo y no debe confundirse con los valores anteriores.

o Volumen mínimo de agua

El **volumen mínimo** es la cantidad de agua calculada hasta el primer by-pass cuando todos los circuitos están cerrados, en el caso más desfavorable.

Equipos de 4-8 kW:

volumen mínimo de 10 litros.

Equipos de 11-16 kW:

volumen mínimo de 20 litros.

Nota: Daikin recomienda un volumen mínimo de 30 litros.

**Valores a nivel orientativo.
Consulte el manual de cada
producto específico para
conocer el dato adecuado**

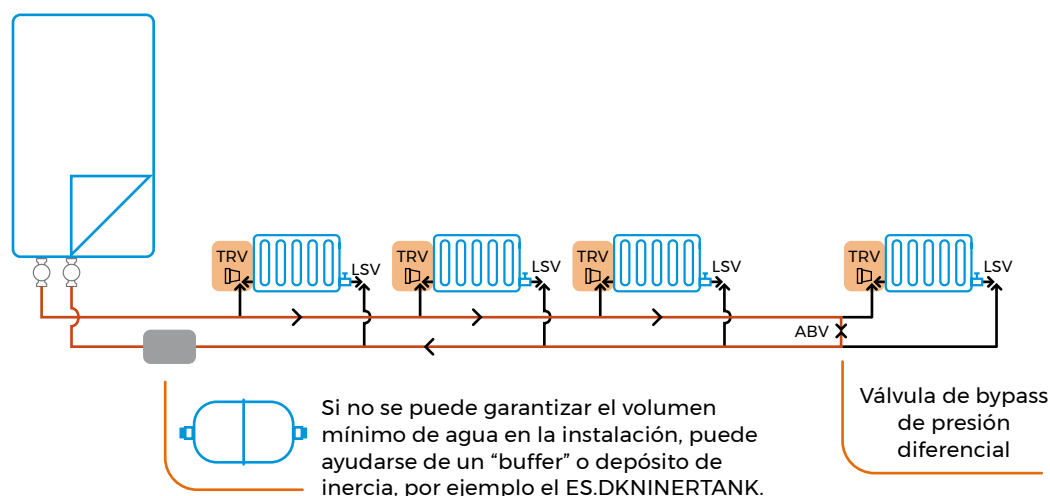

Estos valores son requisitos mínimos para garantizar el correcto funcionamiento del equipo, por lo que se recomienda trabajar con valores superiores de caudal y volumen de

agua en la instalación. **Importante:** en ningún caso este documento sustituye a los manuales técnicos de cada producto y/o a la normativa local / nacional.

Bombas de calor Fan Coils



| | |
|------------------------------------|-----|
| Minichillers Inverter R-32 | 124 |
| Nueva Small Inverter R-454C | 126 |
| Small Inverter R-32 | 128 |
| Fancoils | 134 |

| MINICHILLER BOMBA DE CALOR CON R-32 | | | | EWYA004DV3P | EWYA006DV3P | EWYA008DV3P | EWYA009DV3P | EWYA011DV3P | EWYA014DV3P | EWYA016DV3P | |
|---|--------------------------|-------|--------------|------------------|--------------|--------------|---------------|---------------|---------------|---------------|----|
| Capacidad | Refrigeración | Nom | kW | 4,5 | 5,1 | 5,4 | 9,35 | 11,6 | 12,8 | 14 | |
| | Calefacción | | | 4,6 | 5,9 | 7,8 | 9,37 | 10,6 | 12 | 16 | |
| Consumo | Refrigeración | Nom | kW | 1,36 | 1,55 | 1,73 | 2,79 | 3,56 | 4,06 | 4,58 | |
| | Calefacción | | | 1,26 | 1,69 | 2,23 | 1,91 | 2,18 | 2,46 | 3,53 | |
| EER / COP (Según EN14511) | | | | 3,32/3,65 | 3,28/3,49 | 3,15/3,5 | 3,35 / 4,91 | 3,26 / 4,83 | 3,16 / 4,87 | 3,06 / 4,53 | |
| SEER _{12/7°C} (Según EN14825) | | | | 5,25 | 5,31 | 5,36 | 5,62 | 5,79 | 5,71 | 5,59 | |
| SCOP (Según EN14825) | | | | 3,29 | 3,28 | 3,35 | 3,44 | 3,37 | 3,42 | 3,37 | |
| Refrigerante R-32 | kg / TCO ₂ eq | | | 1,4/0,9 | 1,4/0,9 | 1,4/0,9 | 3,8 / 2,6 | 3,8 / 2,6 | 3,8 / 2,6 | 3,8 / 2,6 | |
| | PCA | | | 675 | 675 | 675 | 675 | 675 | 675 | 675 | |
| Dimensiones | Al.xAn.xF. | mm | 770x1250x362 | | 770x1250x362 | 770x1250x362 | 870x1.380x460 | 870x1.380x460 | 870x1.380x460 | 870x1.380x460 | |
| Peso | | Kg | 88 | | 88 | 88 | 147 | 147 | 147 | 147 | |
| Compresor | | | | SWING INVERTER | | | | | | | |
| Potencia sonora | Refrig. / Calef. | dB(A) | 61/58 | | 62/60 | 62/62 | 66 / 62 | 67 / 62 | 69 / 62 | 69 / 62 | |
| Presión sonora | Refrigeración | dB(A) | 48 | | 49 | 50 | 44 | 48 | 51 | 51 | |
| | Calefacción | | 44 | | 47 | 49 | 47 | 47 | 47 | 47 | |
| Alimentación eléctrica | | | | I / 230 V | | | | | | | |
| Volumen mínimo de agua | | | | 20 | | 20 | 20 | 50 | 50 | 50 | 50 |
| Diámetro de tubería de agua | | | | Entrada / salida | | " | | 1 | | 1 | 1 |
| Clase de eficiencia energética 35°C LOT1 | | | | A+++ | | A+++ | A+++ | A+++ | A+++ | A+++ | |

Nota: disponible versión trifásica (modelos 009-016) con un incremento de precios del 10%. (EWYA-DWP1)

Datos de rendimiento según EN14511/EN14825

OPCIONALES DISPONIBLES EWYA-DV

| REFERENCIA OPCIONAL | DESCRIPCIÓN | PRECIO |
|---------------------------|---|-----------|
| OPTION-OP10d (009-016) | Resistencia antihielo evaporador. (Monofásica EWYA-DV3P-H / Trifásica EWYA-DW1P-H). | Consultar |
| OPTION-OP10 (004-008) | Resistencia antihielo evaporador. (EWYA-DV3P-H). | Consultar |
| EKFLSW2 (tamaños 004-008) | Interruptor de flujo (necesario en caso de usar glicol en la instalación). | 83,00 € |
| EKFLSW1 (tamaños 009-016) | Interruptor de flujo (necesario en caso de usar glicol en la instalación). | 202,00 € |
| AFVALVE1 | Válvula de protección a la congelación. | 221,00 € |
| BRP069A78 | WLAN Controller Wifi (necesario para Control Wifi). | 126,00 € |
| DCOM-LT/IO | Interface Modbus con entradas y salidas digitales. | 476,00 € |

Nota: Consultar compatibilidades de accesorios en los manuales técnicos.

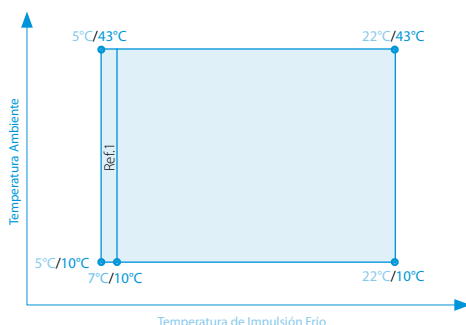
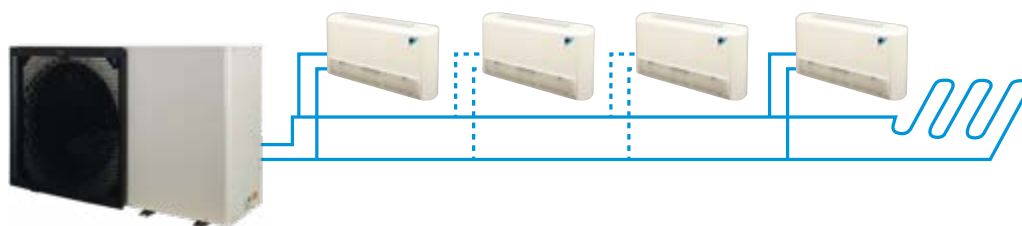

x°C / y°C : x temperatura de impulsión Frio y temperatura ambiente

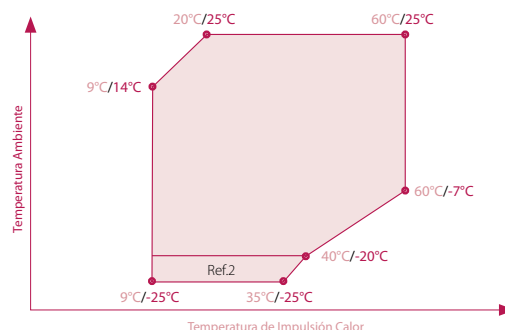

x°C / y°C : x temperatura impulsión Calor y temperatura ambiente

NOTA

Condiciones para el cálculo de capacidades:

1. Temperatura agua entrada / salida: 12°C / 7°C en refrigeración y 45°C / 40°C en calefacción.
2. Temperatura ambiente: 35°C en refrigeración y 7°C en calefacción.
3. Los modelos 004-008 alcanzan una temperatura de impulsión en calor de hasta 65°C (consultar límites).

La medición del nivel sonoro se realiza en cámara anecoica a 1 m. de la unidad y a 1,5 m. de altura.

Ref.1: en caso de incluir AFVALVE1, el punto mínimo de consigna son mínimo 7°C.

Ref.2: algunas unidades podrían trabajar a cargas parciales.

Nota: consultar límites operativos en calor si se incluye la resistencia en el evaporador.

FULL
INVERTER



Minichiller
EWYA004-008DV3P



Minichiller
EWYA009-016DV3P

INVERTER



Enfriadoras
Inverter
para uso
residencial

o Características

1) Minichiller R-32.

2) **Gran ahorro energético** gracias al compresor Swing Inverter con valores de SEER hasta 5,7.

3) **Eficiencia energética:** Las minichillers Daikin están provistas de clase de eficiencia energética hasta **A+++**.

4) **Rango de potencias: 4-14 kW.**

5) **Integración de todos los elementos:** Con una carcasa compacta de muy reducidas dimensiones, incorpora en su interior todos los componentes necesarios en un sistema extremadamente compacto. El circuito primario va incluido dentro del equipo.

6) Son ideales para instalar con toda la gama de **fan-coils** de Daikin y también en combinación con sistemas de calefacción por **suelo radiante**.

7) La conexión se realiza de forma inmediata, sin necesidad de grandes obras, una vez instalados los elementos.

8) **La instalación es rápida y fácil**, ya que solamente requiere conectar la alimentación eléctrica.

9) Amplio rango de funcionamiento.

10) **Tratamiento anticorrosivo** de la batería de serie.



INVERTER
Las primeras enfriadoras con tecnología Inverter y R-32

o App ONECTA



Permite ajustar e incluso programar la temperatura desde cualquier lugar vía Wifi, mediante sistemas iOS o Android a través de la **App Onecta**, por lo que es posible gestionar la unidad incluso desde fuera de casa. Esto garantiza una óptima temperatura en cada momento y un considerable ahorro de energía.

Compatible con Alexa y Google Assistant para el control por voz de los equipos (necesario accesorio BRP069A78 para control Wifi).



o Módulo hidrónico integrado

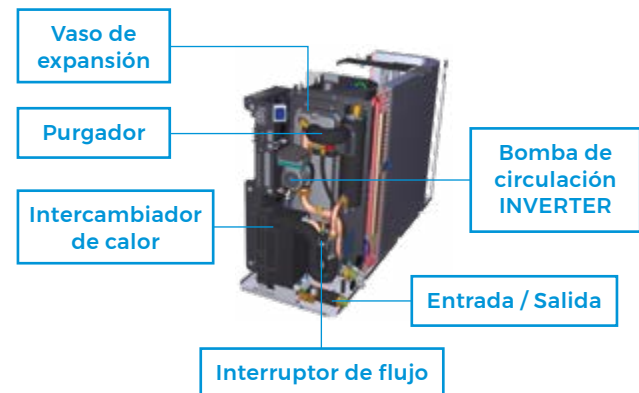

| BOMBA DE CALOR | TOTAL |
|----------------|------------|
| EWYA004DV3P | 5.107,00 € |
| EWYA006DV3P | 5.590,00 € |
| EWYA008DV3P | 6.126,00 € |
| EWYA009DV3P | 7.295,00 € |
| EWYA011DV3P | 7.813,00 € |
| EWYA014DV3P | 8.369,00 € |
| EWYA016DV3P | 8.957,00 € |

Nueva Small Inverter con R-454C

La solución más completa para la descarbonización

R-454C



PCA = 145

Seguridad y fiabilidad
Clasificación A2L



Cumplimiento de la F-Gas → Refrigerante pensado para el futuro



Disponibles 8 tamaños
de 16 kW a **83 kW**



Los mejores rendimientos a plena carga y carga parcial para aplicaciones de confort y especialmente en calefacción y producción de ACS.

Límites operativos

| | |
|----------------------|----------------------|
| Desde 20°C | Hasta 70°C |
|----------------------|----------------------|

Temperatura Impulsión
Calefacción



Calefacción y Refrigeración de confort

| | |
|-----------------------|----------------------|
| Desde -25°C | Hasta 40°C |
|-----------------------|----------------------|

Temperatura Ambiente



Agua Caliente Sanitaria

Solución **única**, con capacidad de producir agua caliente sanitaria **hasta los 40°C** de temperatura ambiente

Conectividad y control



- › Aplicación móvil de serie
- › Daikin On Site
- › Maestro/Esclavo de serie o Modbus RTU

DAIKIN
on SITE



Aplicaciones

Con la nueva Small Inverter de R-454C podemos ofrecer múltiples soluciones para la refrigeración, calefacción y producción de ACS. Además, si hacemos combinaciones con las Small Inverter de R-32, podemos conseguir las soluciones más completas del mercado.

Calefacción + producción de ACS

A continuación, podemos ver dos ejemplos de soluciones de calefacción centralizada + producción de ACS con las nuevas Small Inverter de R-454C. Además, gracias a un accesorio disponible en esta gama (EKRSCIOC), tenemos la posibilidad de realizar hibridación con caldera.

Calefacción centralizada + Producción ACS

Gracias a la función maestro/esclavo podremos dar servicio a la calefacción + la producción del ACS con las nuevas Small Inverter de R-454C.

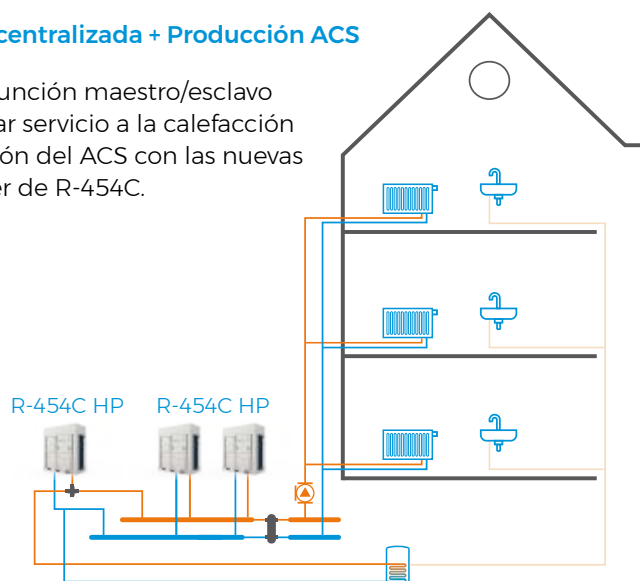

Calefacción centralizada (solución híbrida con caldera)

En caso de que haya que mantener la caldera existente, se podría hibridar con las unidades Small Inverter gracias a un accesorio específico.

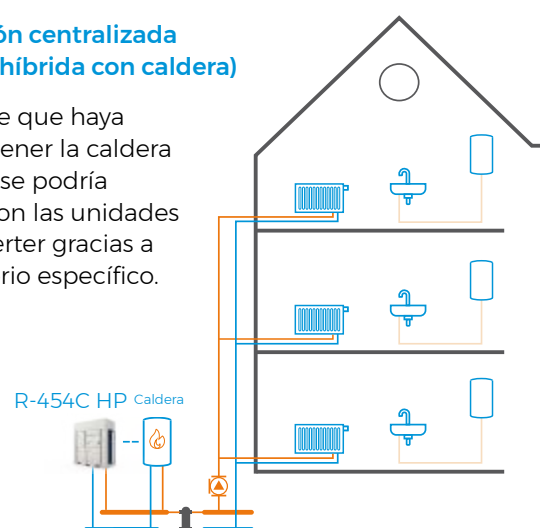

Refrigeración y calefacción + producción de ACS

En aplicaciones en las que sea además del ACS sea necesario dar servicio a refrigeración y calefacción centralizadas, se podrán combinar las unidades Small Inverter de R-32 con unidades de R-454C.

Calefacción y refrigeración centralizada + Producción ACS

La solución más completa del mercado

Gracias a la función maestro/esclavo podremos dar servicio a toda la producción de Climatización (frío o calor) + la producción del ACS con las unidades Small Inverter Daikin de R-32 y R-454C.

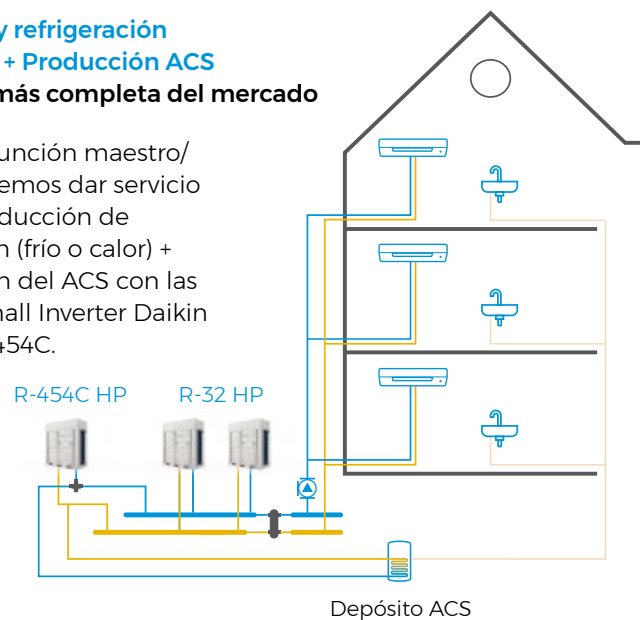

Calefacción + Producción ACS

Si necesitamos independizar la producción de calefacción de la de ACS, podremos combinar unidades Small Inverter de R-32 para la parte de climatización con unidades de R-454C para el ACS.

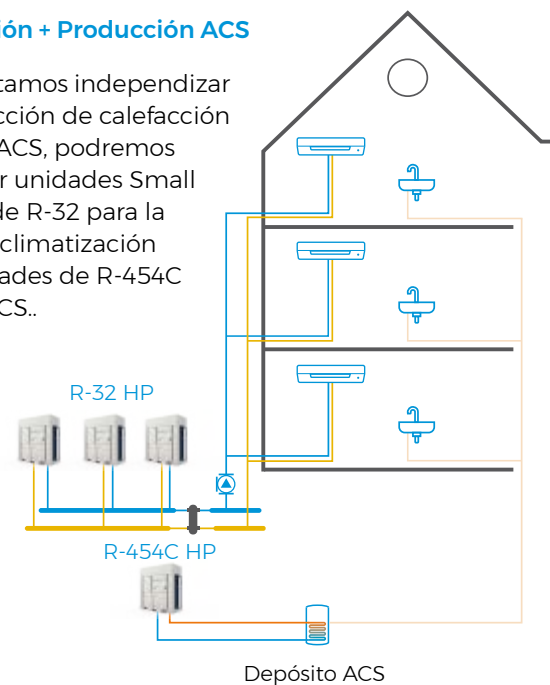

| BOMBA DE CALOR AIRE-AGUA CON R-454C | | | EWYE019CZN -A1* | EWYE022CZN -A1* | EWYE025CZN -A1* | EWYE030CZN -A1* | EWYE035CZN -A1* | EWYE050CZN -A2* | EWYE060CZN -A2* | EWYE070CZN -A2* |
|-------------------------------------|---------------|--------|--------------------|--------------------|--------------------|--------------------|--------------------|--------------------|--------------------|----------------------|
| Capacidad nom. / máx. | Refrigeración | kW | 14,66 / 17,59 | 16,18 / 19,12 | 18,29 / 21,18 | 22,19 / 25,42 | 25,39 / 28,3 | 41,78 / 47,11 | 46,98 / 52,24 | 59,21 / 67,29 |
| | Calefacción | | 18,47 / 21,48 | 20,51 / 25,05 | 24,21 / 28,58 | 30,02 / 35,03 | 34,68 / 39,82 | 50,24 / 59,69 | 60,47 / 70,1 | 73,73 / 83,14 |
| Consumo nominal | Refrigeración | kW | 5,43 | 6,07 | 6,69 | 7,43 | 8,96 | 15,8 | 17,8 | 22,3 |
| | Calefacción | | 5,9 | 6,57 | 7,72 | 9 | 10,65 | 16,48 | 20,54 | 24,39 |
| EER (Según EN14511) | | | 2,7 | 2,67 | 2,73 | 2,99 | 2,83 | 2,64 | 2,65 | 2,66 |
| COP (Según EN14511) | | | 3,13 | 3,12 | 3,14 | 3,34 | 3,26 | 3,05 | 2,94 | 3,02 |
| SEER 12/7°C (Según EN14825) | | | 3,74 | 3,8 | 3,99 | 4,43 | 4,54 | 4,1 | 4,34 | 4,56 |
| SCOP (Según EN14825) | | | 2,83 | 2,83 | 2,83 | 3,2 | 3,2 | 2,83 | 2,83 | 3,01 |
| Refrigerante R-454C | kg / TCO: eq | | 6,6/0,96; -/- | 6,6/0,96; -/- | 6,6/0,96; -/- | 9,7/1,41; -/- | 9,7/1,41; -/- | 9,6/1,39; 6,7/0,97 | 9,6/1,39; 6,7/0,97 | 10,6/1,54; 10,6/1,54 |
| | PCA | | 145,5 | 145,5 | 145,5 | 145,5 | 145,5 | 145,5 | 145,5 | 145,5 |
| Caudal de aire | | m³/min | 189,6 | 214,2 | 214,2 | 318 | 364,8 | 626,4 | 554,4 | 729,6 |
| Dimensiones | Al.xAn.xF. | mm | 1.878x1.152x802 | 1.878x1.152x802 | 1.878x1.152x802 | 1.878x1.752x802 | 1.878x1.752x802 | 1.878x2.906x814 | 1.878x2.906x814 | 1.878x3.506x814 |
| Peso en funcionamiento | | kg | 279 | 281 | 281 | 365 | 366 | 636 | 636 | 730 |
| Potencia sonora | | dBA | 82 | 83 | 83 | 83 | 83 | 86 | 86 | 86 |
| Presión sonora | | dBA | 66 | 67 | 67 | 67 | 67 | 69 | 69 | 69 |

| UNIDAD CON MÓDULO HIDRÁULICO INCORPORADO (P) | | | EWYE019CZP -A1* | EWYE022CZP -A1* | EWYE025CZP -A1* | EWYE030CZP -A1* | EWYE035CZP -A1* | EWYE050CZP -A2* | EWYE060CZP -A2* | EWYE070CZP -A2* |
|--|--------------------|--------|--------------------|--------------------|--------------------|--------------------|--------------------|--------------------|--------------------|----------------------|
| Capacidad nom. / máx. | Refrigeración | kW | 14,88 / 17,83 | 16,42 / 19,38 | 18,24 / 21,10 | 22,45 / 25,70 | 25,66 / 28,59 | 42,11 / 47,48 | 46,9 / 52,13 | 59,62 / 67,74 |
| | Calefacción | | 18,21 / 21,21 | 20,25 / 24,77 | 23,93 / 28,30 | 29,72 / 34,70 | 34,35 / 39,47 | 49,89 / 59,32 | 59,58 / 68,87 | 73,27 / 82,65 |
| Consumo nominal | Refrigeración | kW | 5,4 | 6,01 | 6,63 | 7,38 | 8,91 | 15,71 | 17,83 | 22,33 |
| | Calefacción | | 5,86 | 6,51 | 7,65 | 8,92 | 10,57 | 16,36 | 20,33 | 24,42 |
| EER (Según EN14511) | | | 2,76 | 2,73 | 2,75 | 3,04 | 2,88 | 2,68 | 2,63 | 2,67 |
| COP (Según EN14511) | | | 3,11 | 3,11 | 3,13 | 3,33 | 3,25 | 3,05 | 2,93 | 3,00 |
| SEER 12/7°C (Según EN14825) | | | 3,88 | 3,94 | 4,07 | 4,60 | 4,66 | 4,22 | 4,41 | 4,66 |
| SCOP (Según EN14825) | | | 2,83 | 2,83 | 2,83 | 3,20 | 3,20 | 2,83 | 2,83 | 3,02 |
| Refrigerante R-454C | kg / TCO: eq | | 6,6/0,96; -/- | 6,6/0,96; -/- | 6,6/0,96; -/- | 9,7/1,41; -/- | 9,7/1,41; -/- | 9,6/1,39; 6,7/0,97 | 9,6/1,39; 6,7/0,97 | 10,6/1,54; 10,6/1,54 |
| | PCA | | 145,5 | 145,5 | 145,5 | 145,5 | 145,5 | 145,5 | 145,5 | 145,5 |
| Caudal de aire | | m³/min | 189,6 | 214,2 | 214,2 | 318 | 364,8 | 626,4 | 554,4 | 729,6 |
| Dimensiones | Al.xAn.xF. | mm | 1.878x1.152x802 | 1.878x1.152x802 | 1.878x1.152x802 | 1.878x1.752x802 | 1.878x1.752x802 | 1.878x2.906x814 | 1.878x2.906x814 | 1.878x3.506x814 |
| Peso en funcionamiento | | kg | 300 | 302 | 302 | 404 | 405 | 677 | 677 | 769 |
| Módulo hidráulico | Caudal nominal | l/min | 42 | 46,2 | 50,4 | 63,6 | 72,6 | 119,4 | 129,6 | 166,2 |
| | Presión disponible | m.c.a. | 27 | 27 | 26 | 21 | 21 | 25 | 24 | 23 |
| Potencia sonora | | dBA | 82 | 83 | 83 | 83 | 83 | 86 | 86 | 86 |
| Presión sonora | | dBA | 66 | 67 | 67 | 67 | 67 | 69 | 69 | 69 |

Datos de rendimiento según EN14511/EN14825

* Información preliminar



Promoción de servicio para todas las unidades Small Inverter de R-454C:

- Puesta en marcha Incluida por servicio técnico Daikin.
 - Revisión anual preventiva.
 - Ampliación de garantía de 2 años*.
 - Diagnósis*.
- (*) Consultar condiciones de estos servicios en la Tarifa General 2025.

| REFERENCIA ACCESORIO | DESCRIPCIÓN | PRECIO |
|----------------------|--|------------|
| ALC00895A | Interfaz remota (no disponible para funcionamiento conjunto con el control local). | 557,00 € |
| EKRSCBMS | Código de activación de protocolos BMS (Modbus TCP-IP, Bacnet TCP-IP, Bacnet MSTP), conexión Daikin On Site, conexión Web HMI. | 383,00 € |
| EKRSCIOC | Módulo adicional de extensión de entradas y salidas. Necesario para: control de caudal variable a través de una señal externa, gestión de circuito de agua caliente sanitaria, limitación de demanda, control de modo Low Noise, doble punto de consigna e hibridación de caldera + Small. | 955,00 € |
| EKRSCDP | Sensor de presión diferencial. | 1.858,00 € |
| EKRSCMTS | Sonda de temperatura (necesaria para configuración Maestro / Esclavo). | 106,00 € |
| EKRSCDTH | Sonda de temperatura para gestión avanzada del circuito de ACS. | 403,00 € |

Nota: Consultar compatibilidades de accesorios en los manuales técnicos.

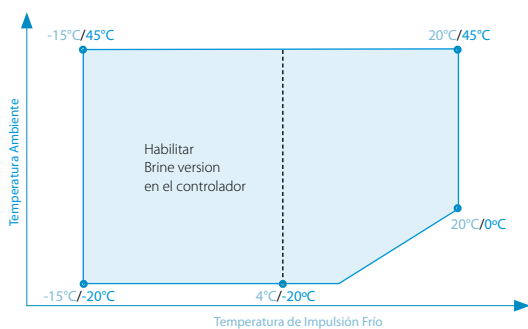

x°C / y°C : x temperatura de impulsión Frío y temperatura ambiente

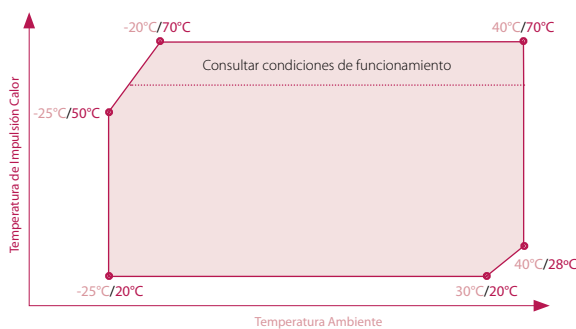

x°C / y°C : x temperatura ambiente y temperatura impulsión Calor

NOTA
Condiciones para el cálculo de capacidades:

1. Temperatura agua entrada / salida: 12°C / 7°C en refrigeración y 40°C / 45°C en calefacción.
2. Temperatura ambiente: 35°C en refrigeración y 7°C en calefacción.

La medición del nivel sonoro se realiza en cámara anecoica a 1 m. de la unidad y a 1,5 m. de altura.

Límites de funcionamiento orientativos, consultar para cada modelo.

INVERTER



¿Conoces
Daikin On Site?



Daikin mAP



FULL
INVERTER



Enfriadoras
I EWYE-CZ I



Enfriadoras
Inverter para
uso residencial,
comercial y/o
industrial



**Compresor Scroll
Inverter EC**

o Características

- 1) Small Inverter de R-454C.
- 2) Rango de potencias: 16-83 kW.
- 3) Compresor Scroll de regulación continua Inverter EC.
- 4) **Muy alta eficiencia** a cargas parciales (SEER hasta 4,66).
- 5) Módulo hidráulico integrado **con bomba y variador de velocidad**.
- 6) Resistencia eléctrica en el evaporador de serie y válvula de expansión electrónica
- 7) Interruptor de flujo de serie y filtro de aire de serie.
- 8) Tratamiento **anticorrosivo** de la batería de serie.
- 9) Ventiladores **Inverter EC con 100 Pa** de presión estática disponible **y control de condensación incluidos de serie**.
- 10) Muy **bajo Nivel Sonoro**.
- 11) Control **Maestro / Esclavo o Modbus RTU** de serie (incompatibles entre ellos).
- 12) Aplicación móvil **Daikin mAP** de serie.
- 13) Controlador digital avanzado integrado para buscar la mayor eficiencia y fiabilidad.



| UNIDAD BÁSICA (N) | TOTAL |
|-------------------|-------------|
| EWYE019CZN-A1 | 19.764,00 € |
| EWYE022CZN-A1 | 20.441,00 € |
| EWYE025CZN-A1 | 21.854,00 € |
| EWYE030CZN-A1 | 24.652,00 € |
| EWYE035CZN-A1 | 27.741,00 € |
| EWYE050CZN-A2 | 38.203,00 € |
| EWYE060CZN-A2 | 42.456,00 € |
| EWYE070CZN-A2 | 49.386,00 € |

| UNIDAD CON MÓDULO HIDRÁULICO INCORPORADO (P) (VASO DE EXPANSIÓN + BOMBA) | TOTAL |
|--|-------------|
| EWYE019CZP-A1 | 20.848,00 € |
| EWYE022CZP-A1 | 21.440,00 € |
| EWYE025CZP-A1 | 22.887,00 € |
| EWYE030CZP-A1 | 25.526,00 € |
| EWYE035CZP-A1 | 28.713,00 € |
| EWYE050CZP-A2 | 38.892,00 € |
| EWYE060CZP-A2 | 43.240,00 € |
| EWYE070CZP-A2 | 50.134,00 € |

| BOMBA DE CALOR AIRE-AGUA CON R-32 | | | EWYT016CZN-A1 | EWYT021CZN-A1 | EWYT025CZN-A1 | EWYT032CZN-A1 | EWYT040CZN-A1 | EWYT040CZN-A2 | EWYT050CZN-A2 | EWYT064CZN-A2 | EWYT090CZN-A2 |
|-----------------------------------|--------------------------|----|-----------------|-----------------|-----------------|-----------------|-----------------|------------------|------------------|------------------|------------------|
| Capacidad nom. / máx. | Refrigeración | kW | 15,9 / 18,3 | 20,9 / 25,0 | 25,6 / 29,3 | 32,4 / 38,6 | 39,6 / 45,2 | 41,4 / 49,6 | 50,8 / 58,2 | 64,0 / 72,7 | 88,3 / 98,3 |
| | Calefacción | | 15,9 / 18,3 | 20,2 / 24,3 | 24,8 / 28,7 | 32,4 / 36,5 | 39,4 / 44,7 | 40,3 / 48,7 | 49,8 / 57,3 | 61,9 / 69,2 | 85,8 / 94,6 |
| Consumo nominal | Refrigeración | kW | 5,5 | 6,6 | 8,5 | 10,3 | 13,4 | 13,2 | 17,0 | 21,8 | 31,0 |
| | Calefacción | | 4,7 | 5,8 | 7,5 | 9,4 | 11,8 | 11,9 | 15,4 | 19,1 | 27,2 |
| EER (Según EN14511) | | | 2,90 | 3,16 | 3,00 | 3,13 | 2,95 | 3,12 | 2,98 | 2,93 | 2,84 |
| COP (Según EN14511) | | | 3,41 | 3,46 | 3,33 | 3,45 | 3,33 | 3,38 | 3,24 | 3,23 | 3,16 |
| SEER 12/7°C (Según EN14825) | | | 5,00 | 5,00 | 5,06 | 5,21 | 5,09 | 5,41 | 5,33 | 5,21 | 5,03 |
| SCOP (Según EN14825) | | | 3,89 | 4,00 | 4,07 | 4,06 | 4,07 | 4,02 | 4,00 | 3,98 | 4,00 |
| Refrigerante R-32 | kg / TCO ₂ eq | | 3,0/2,0; -/- | 5,5/3,7; -/- | 5,5/3,7; -/- | 7,0/4,7; -/- | 8,0/5,4; -/- | 6,0/4,0; 6,0/4,0 | 6,0/4,0; 6,0/4,0 | 7,0/4,7; 6,0/4,0 | 8,0/5,4; 8,0/5,4 |
| | PCA | | 675 | 675 | 675 | 675 | 675 | 675 | 675 | 675 | 675 |
| Caudal de aire | m ³ /min | | 193,7 | 187,3 | 211,4 | 304,8 | 402,1 | 326,6 | 422,9 | 538,0 | 804,1 |
| Dimensiones | Al.xAn.xF. | mm | 1.878x1.152x802 | 1.878x1.152x802 | 1.878x1.152x802 | 1.878x1.752x802 | 1.878x1.752x802 | 1.878x2.306x814 | 1.878x2.306x814 | 1.878x2.906x814 | 1.878x3.506x814 |
| Peso en funcionamiento | kg | | 228 | 254 | 254 | 353 | 352 | 500 | 500 | 594 | 701 |

| UNIDAD CON MÓDULO HIDRÁULICO INCORPORADO (P) | | | EWYT016CZP-A1 | EWYT021CZP-A1 | EWYT025CZP-A1 | EWYT032CZP-A1 | EWYT040CZP-A1 | EWYT040CZP-A2 | EWYT050CZP-A2 | EWYT064CZP-A2 | EWYT090CZP-A2 |
|--|--------------------------|--------|-----------------|-----------------|-----------------|-----------------|-----------------|------------------|------------------|------------------|------------------|
| Capacidad nom. / máx. | Refrigeración | kW | 16,1 / 18,6 | 21,1 / 25,3 | 25,9 / 29,6 | 32,7 / 38,9 | 39,9 / 45,6 | 41,7 / 50,0 | 51,1 / 58,6 | 64,4 / 73,3 | 88,8 / 98,8 |
| | Calefacción | | 15,6 / 18,0 | 19,9 / 24,0 | 24,6 / 28,4 | 32,1 / 36,2 | 39 / 44,3 | 40,0 / 48,4 | 49,5 / 56,9 | 61,4 / 68,7 | 85,3 / 94,1 |
| Consumo nominal | Refrigeración | kW | 5,4 | 6,6 | 8,5 | 10,3 | 13,3 | 13,2 | 17,0 | 21,9 | 31,1 |
| | Calefacción | | 4,6 | 5,8 | 7,4 | 9,3 | 11,7 | 11,8 | 15,3 | 19,2 | 27,3 |
| EER (Según EN14511) | | | 3,00 | 3,20 | 3,10 | 3,20 | 3,00 | 3,20 | 3,03 | 2,95 | 2,85 |
| COP (Según EN14511) | | | 3,37 | 3,43 | 3,31 | 3,44 | 3,33 | 3,38 | 3,23 | 3,20 | 3,13 |
| SEER 12/7°C (Según EN14825) | | | 5,30 | 5,41 | 5,41 | 5,70 | 5,36 | 5,76 | 5,48 | 5,34 | 5,18 |
| SCOP (Según EN14825) | | | 4,03 | 4,19 | 4,19 | 4,18 | 4,18 | 4,19 | 4,12 | 4,01 | 4,04 |
| Refrigerante R-32 | kg / TCO ₂ eq | | 3,0/2,0; -/- | 5,5/3,7; -/- | 5,5/3,7; -/- | 7,0/4,7; -/- | 8,0/5,4; -/- | 6,0/4,0; 6,0/4,0 | 6,0/4,0; 6,0/4,0 | 7,0/4,7; 6,0/4,0 | 8,0/5,4; 8,0/5,4 |
| | PCA | | 675 | 675 | 675 | 675 | 675 | 675 | 675 | 675 | 675 |
| Caudal de aire | m ³ /min | | 193,7 | 187,3 | 211,4 | 304,8 | 402,1 | 326,6 | 422,9 | 538,0 | 804,1 |
| Dimensiones | Al.xAn.xF. | mm | 1.878x1.152x802 | 1.878x1.152x802 | 1.878x1.152x802 | 1.878x1.752x802 | 1.878x1.752x802 | 1.878x2.306x814 | 1.878x2.306x814 | 1.878x2.906x814 | 1.878x3.506x814 |
| Peso en funcionamiento | kg | | 262 | 288 | 288 | 396 | 395 | 551 | 551 | 650 | 757 |
| Módulo hidráulico | Caudal nominal | l/min | 48 | 60 | 72 | 96 | 114 | 120 | 144 | 180 | 246 |
| | Presión disponible | m.c.a. | 25 | 23 | 20 | 18 | 16 | 19 | 16 | 21 | 17 |

| UNIDAD CON MÓDULO HIDRÁULICO ALTA PRESIÓN (H) | | | EWYT016CZH-A1 | EWYT021CZH-A1 | EWYT025CZH-A1 | EWYT032CZH-A1 | EWYT040CZH-A1 | EWYT040CZH-A2 | EWYT050CZH-A2 | EWYT064CZH-A2 | EWYT090CZH-A2 |
|---|--------------------|--------|---------------|---------------|---------------|---------------|---------------|---------------|---------------|---------------|---------------|
| Módulo hidráulico | Caudal nominal | l/min | 48 | 60 | 72 | 96 | 114 | 120 | 144 | 180 | 246 |
| | Presión disponible | m.c.a. | 48 | 46 | 41 | 40 | 37 | 40 | 36 | 33 | 29 |
| Clase de eficiencia energética 35°C LOT1 | | | A++ | A+ | A+ | A+ | A+ | A+ | A+ | A+ | A+ |

Datos de rendimiento según EN14511/EN14825

Puesta en marcha incluida de serie por servicio técnico Daikin



o Disponible control centralizado con fan coils. (consultar página 148)



- > Pantalla Táctil de 10"
- > Gestión local y remota
- > Servidor web
- > Gestión y control grupos FCU
- > Históricos: Tablas y gráficas
- > Alarmas y notificaciones
- > Programaciones horarias

| REFERENCIA OPCIONAL | DESCRIPCIÓN | PRECIO |
|------------------------------------|---|-------------------|
| OPCIÓN OP-191 | Resistencia eléctrica en el evaporador y aislamiento de tuberías hidráulicas y vaso de expansión EWYT-CZ(N/P/H)BA(1/2). | Consultar |
| OPCIÓN OP-218⁽¹⁾ | Recuperación de calor parcial EWYT-CZ(N/P/H)CA(1/2). Incluye la resistencia en el evaporador. | Consultar |
| Accesorios | | |
| ALCO0895A | Interfaz remota (no disponible para funcionamiento conjunto con el control local). | 557,00 € |
| EKRSCBMS | Código de activación de protocolos BMS (Modbus TCP-IP, Bacnet TCP-IP, Bacnet MSTP), conexión Daikin On Site, conexión Web HMI. | 383,00 € |
| EKRSCIO | Módulo adicional de extensión de entradas y salidas. Necesario para control de caudal variable a través de una señal externa, gestión del circuito de agua caliente sanitaria, limitación de demanda, control de modo Low Noise, doble punto de consigna. | 281,00 € |
| EKRSCIOH⁽²⁾ | Necesario para la gestión avanzada del circuito de agua caliente sanitaria, para realizar una hibricación de caldera + Small o para un bucle de agua centralizado. Además, incluye todas las funcionalidades del accesorio EKRSCIO (incompatibles entre ellos). | 955,00 € |
| EKRSCDP | Sensor de presión diferencial. | 1.858,00 € |
| EKRSCFMS | Sonda de temperatura (necesaria para configuración Maestro / Esclavo). | 106,00 € |
| EKRSCFDH | Sonda de temperatura para gestión avanzada del circuito de ACS (compatible únicamente con accesorio EKRSCIOH). | 403,00 € |

⁽¹⁾ Ejecución especial. Consultar plazos de entrega.

⁽²⁾ Consultar funcionalidades en la página 132-133.

Nota: Consultar compatibilidades de accesorios en los manuales técnicos.

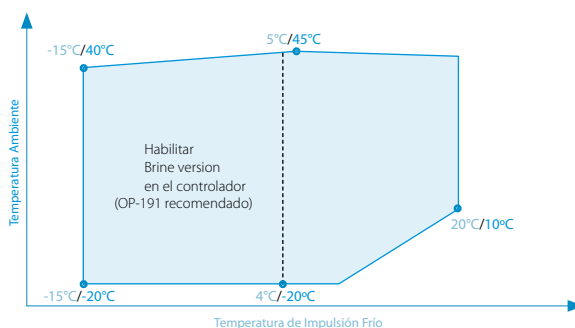

x°C / y°C : x temperatura de impulsión Frío y temperatura ambiente

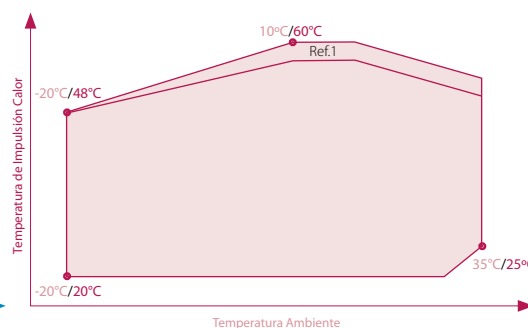

x°C / y°C : x temperatura ambiente y temperatura impulsión Calor

NOTA
Condiciones para el cálculo de capacidades:

1. Temperatura agua entrada / salida: 12°C / 7°C en refrigeración y 40°C / 45°C en calefacción.
2. Temperatura ambiente: 35°C en refrigeración y 7°C en calefacción.

La medición del nivel sonoro se realiza en cámara anecoica a 1 m. de la unidad y a 1,5 m. de altura.

Límites de funcionamiento orientativos, consultar para cada modelo.

Ref.1: algunas unidades podrian trabajar a carga parcial.



¿Conoces Daikin On Site?



Enfriadoras
I EWYT-CZ I



Enfriadoras Inverter para uso residencial, comercial y/o industrial

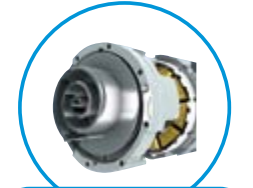

Compresor Scroll Inverter EC

o Características

- 1) Small Inverter de R-32.
- 2) Rango de potencias: 16-100 kW.
- 3) Compresor Scroll de regulación continua Inverter EC.
- 4) **Muy alta eficiencia** a cargas parciales (SEER hasta 5,76).
- 5) Módulo hidráulico integrado **con bomba y variador de velocidad** para instalaciones de caudal constante y variable permitiendo el máximo ahorro de energía (unidades P y H).
- 6) Válvula de expansión electrónica de serie.
- 7) Interruptor de flujo de serie.
- 8) Filtro de agua de serie.
- 9) Tratamiento **anticorrosivo** de la batería de serie.
- 10) Ventiladores **Inverter EC con 100 Pa** de presión estática disponible **y control de condensación incluidos de serie**.
- 11) Impulsión de **agua a baja temperatura hasta -15 °C** (OP-191 recomendado).

- 12) Controlador digital avanzado integrado para buscar la mayor eficiencia y fiabilidad.
- 13) **Muy bajo Nivel Sonoro.**
- 14) Control **Maestro / Esclavo o Modbus RTU** de serie (incompatibles entre ellos).

¿Conoces la tecnología Inverter con R-32?



- Alta Eficiencia estacional
- Refrigerante R-32
- Los costes más bajos de funcionamiento
- Soluciones de optimización del sistema
- Conectividad total con Daikin On Site
- Stock disponible
- Puesta en marcha incluida
- Control Maestro / Esclavo
- Único en el mercado
- BLUEVOLUTION

Nota: el control Maestro / Esclavo no es compatible con el control variable de la bomba ni la gestión del circuito de agua caliente sanitaria.

| UNIDAD BÁSICA (N) | TOTAL |
|-------------------|-------------|
| EWYT016CZN-A1 | 12.671,00 € |
| EWYT021CZN-A1 | 14.873,00 € |
| EWYT025CZN-A1 | 16.868,00 € |
| EWYT032CZN-A1 | 19.712,00 € |
| EWYT040CZN-A1 | 23.511,00 € |
| EWYT040CZN-A2 | 25.988,00 € |
| EWYT050CZN-A2 | 28.455,00 € |
| EWYT064CZN-A2 | 33.239,00 € |
| EWYT090CZN-A2 | 42.358,00 € |

| UNIDAD CON MÓDULO HIDRÁULICO INCORPORADO (P) (VASO DE EXPANSIÓN + BOMBA) | TOTAL |
|---|-------------|
| EWYT016CZP-A1 | 13.617,00 € |
| EWYT021CZP-A1 | 16.216,00 € |
| EWYT025CZP-A1 | 18.165,00 € |
| EWYT032CZP-A1 | 21.366,00 € |
| EWYT040CZP-A1 | 25.558,00 € |
| EWYT040CZP-A2 | 27.723,00 € |
| EWYT050CZP-A2 | 30.516,00 € |
| EWYT064CZP-A2 | 35.350,00 € |
| EWYT090CZP-A2 | 46.964,00 € |

| UNIDAD CON MÓDULO HIDRÁULICO INCORPORADO (H) (VASO DE EXPANSIÓN + BOMBA DE ALTA PRESIÓN) | TOTAL |
|---|-------------|
| EWYT016CZH-A1 | 14.279,00 € |
| EWYT021CZH-A1 | 16.707,00 € |
| EWYT025CZH-A1 | 18.625,00 € |
| EWYT032CZH-A1 | 21.725,00 € |
| EWYT040CZH-A1 | 26.544,00 € |
| EWYT040CZH-A2 | 28.529,00 € |
| EWYT050CZH-A2 | 31.270,00 € |
| EWYT064CZH-A2 | 36.047,00 € |
| EWYT090CZH-A2 | 47.676,00 € |

Nuevos accesorios y Funcionalidades

EKRSCIOH

Módulo adicional de entradas y salidas digitales para ampliar las prestaciones de las unidades Small Inverter (EWYT-CZ) de R-32 en Calefacción.

1. Funcionamiento para gestión de ACS

Algunas de las funcionalidades de este accesorio referidas a la gestión de ACS son el control del caudal para reducir la velocidad en el depósito, la posibilidad de activar una resistencia eléctrica mediante una salida digital o controlar la temperatura del depósito de ACS con el accesorio EKRSCTDH. Además, a través del controlador de la unidad, se enviará una señal a un equipo externo (resistencia/altherma) para poder alcanzar el punto de consigna en los casos en los que estemos fuera de límites de la unidad. (o en modo desescarche o alarma).

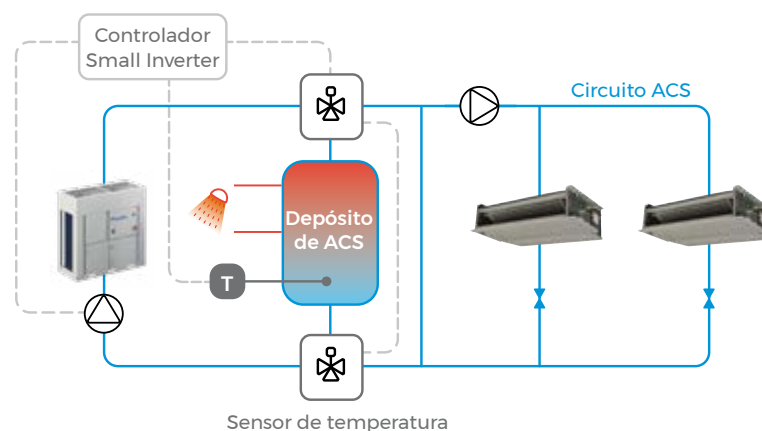

Nota: necesario incluir sensor de temperatura para el depósito EKRSCTDH. Distancia máxima 50 m entre la sonda y el controlador.

Gracias a la Small Inverter con refrigerante R-32 y gestión integrada para la producción de ACS, podemos dar servicio a todas aquellas instalaciones de pequeña o media potencia. En los casos donde el clima sea más extremo, la solución es combinar las unidades Daikin Altherma Supra R-32 con capacidad de producir agua hasta 70°C para cubrir el ultimo salto térmico en los momentos más desfavorables.

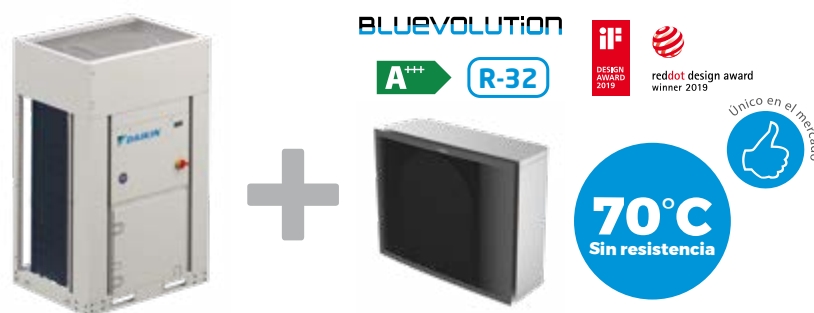

Soluciones a medida

Desde Daikin te diseñamos un sistema de control personalizado y adaptado a las necesidades y servicios requeridos en tu instalación

- > Visualización e interfaz gráfica personalizada
- > Posibilidad de suministro de elementos de campo y cuadro de control
- > Posibilidad de integración con protocolos abiertos
- > Soluciones para control y supervisión de unidades tipo fan coil

¡Consúltanos para más información!

2. Hibridación (Small Inverter + Caldera)

Esta nueva funcionalidad permite el control de una o varias calderas a través de una única señal digital de la bomba de calor para poder garantizar el punto de consigna y cubrir la demanda ante cualquier temperatura exterior. Para ello, se definirá una curva climática a partir de la cual se establecerá el modo de funcionamiento de la instalación. Se fijan dos puntos de temperatura exterior (1) y (2) creando tres zonas de trabajo. La bomba de calor estará trabajando cubriendo el 100% de la demanda de la instalación hasta que, por condiciones exteriores y rendimiento de los equipos, se pase a trabajar en "modo hibridación", y serán la bomba de calor y la caldera trabajando en conjunto quienes cubran toda la demanda. El otro punto de temperatura que fijaremos (1), marcará la tercera zona de trabajo, y la caldera trabajará cubriendo toda la demanda en momentos puntuales en los que las condiciones exteriores sean más extremas.

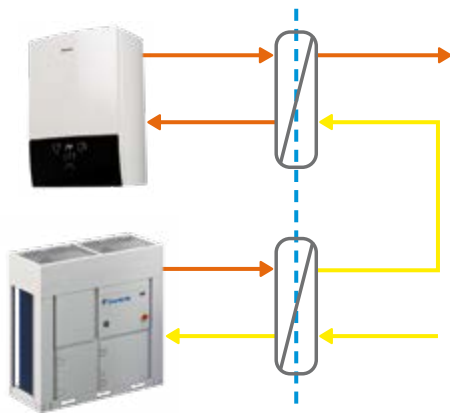

Nota: esquema de instalación recomendado.

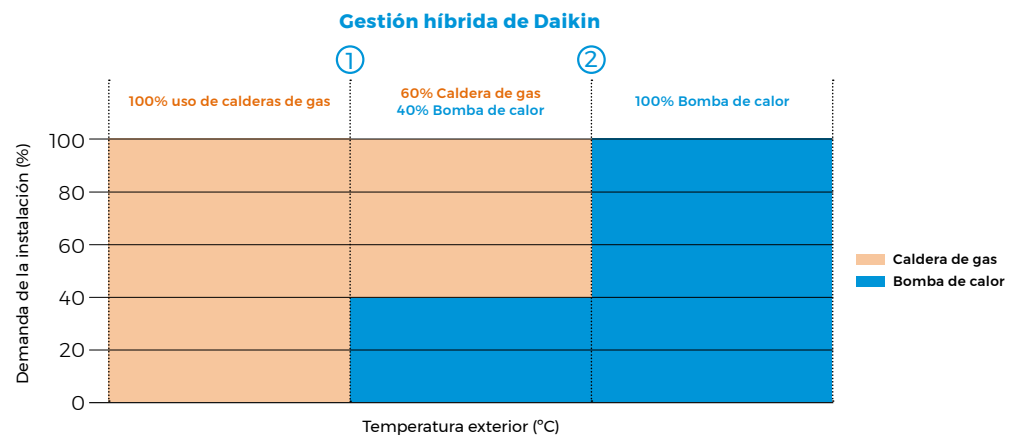

Ventajas:

- > Aprovechamiento del sistema existente.
- > Versatilidad y flexibilidad en la instalación.
- > Amplio rango de funcionamiento con las mejores prestaciones.
- > Gran ahorro de energía.

3. Bucle de agua centralizado

Otras de las funcionalidades de este accesorio es que nos permitirá cambiar el modo de funcionamiento de las unidades para mantener la temperatura del bucle de agua dentro de un rango específico. **Ver página 80.**

Instalaciones colectivas: pozo geotérmico centralizado, Bombas de calor individuales, VRV IV W+para locales comerciales, Bomba de calor A/W R32 de apoyo

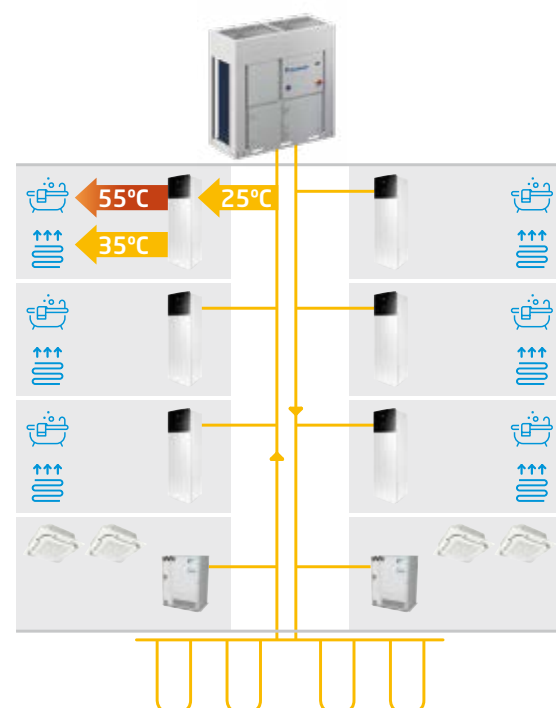

**PRODUCTO
DISPONIBLE EN
STOCK**

Tecnología **Inverter** en Fan coils de Daikin

Reducción del consumo del motor del ventilador de hasta un 70%

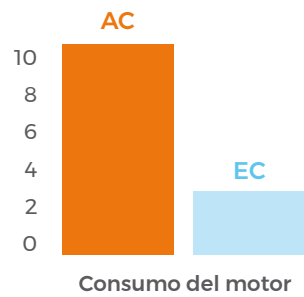

¡MAYOR AHORRO!

Gracias a los motores EC es posible regular la velocidad del ventilador, adaptándola a la demanda de la sala. Esto produce una reducción de hasta un 70 % del consumo de energía de los ventiladores EC frente a los estándar, reduciendo el periodo de amortización y evitando picos de intensidad.

Mínima fluctuación de la temperatura del aire

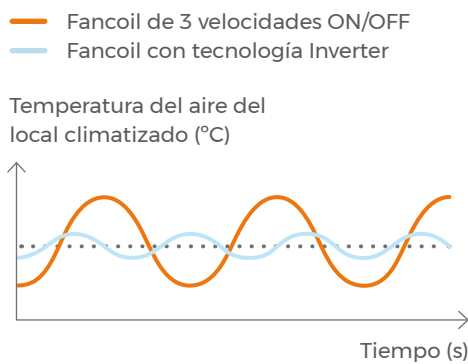

MEJOR CONFORT

Los fancoils estándar con motor AC funcionan por etapas, en cambio los motores EC adaptan las RPM del ventilador según la temperatura del local produciéndose una mínima fluctuación de la temperatura del aire y la humedad.

Ventilador Inverter trabajando a menor velocidad más tiempo

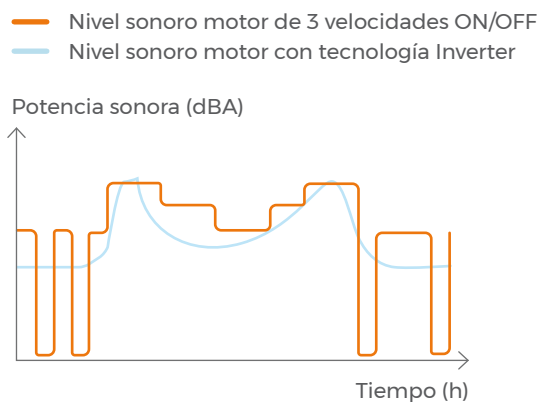

MENOR RUIDO

Los ventiladores con motor AC se encienden y apagan para cubrir la demanda de la instalación produciéndose diferentes escalones de niveles sonoros, en cambio los ventiladores EC reducen el nivel sonoro de forma continua según las cargas parciales produciéndose una menor potencia sonora.

Las enfriadoras y Fan Coils de Daikin pueden contribuir a puntuar en categorías de BREEAM / LEED.

Más información:



Shinka **nuevo!**

Nuevo controlador partido por cable

El equilibrio perfecto entre comodidad, control y eficiencia

Controlador ideal para mantener el confort perfecto en viviendas, oficinas, hoteles, centros de salud, etc. El controlador partido Shinka garantiza un rendimiento óptimo para cada sistema de unidades fan coil.



Beneficios

Control de zona única

Este modelo representa un control avanzado monozona, eficiente y completo, perfecto para mantener un confort óptimo en espacios individuales.

- › Pantalla táctil a color de 4,3"
- › Disponible en blanco o negro
- › Control completo con ajustes programables (función economy, horario semanal personalizado, alarmas para anomalías o mantenimiento)
- › Se puede integrar dentro de un BMS a través del protocolo Modbus RTU
- › Configurable a través de una App móvil



1

Termostato individual para controlar una unidad

Amplia gama de controladores. Desde los controladores para unidades con motor AC con funciones más básicas, hasta los modelos más avanzados con pantalla táctil (**SHINKA**), disponibles en varios colores.



2

Maestro/esclavo para un control en grupo

Posibilidad de agrupar varias unidades fancoil con un único controlador. Todas las unidades esclavas funcionarían como se indique desde la maestra. Solución perfecta para varias unidades fancoil en una misma sala.

Centralización

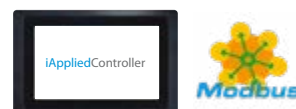

3

Control integrado en BMS para centralizado

Es posible gestionar las unidades mediante protocolo Modbus RTU a través de un BMS externo o con un Controlador centralizado de Daikin para Fan coils.

Fan coils de conductos, suelo y techo con motor EC

| FWS |

| FWR |

| FWZ |

Disponibile para District Cooling



Fan Coil Suelo-Techo
Sin envoltente con presión disponible



Fan Coil Suelo-Techo
Con envoltente



Fan Coil Suelo
Con envoltente

Motor **EC INVERTER**

Posibilidad de cambio de los lados de conexiones de la batería de manera manual (modelos sin válvula)

Características



Solución de **2 Tubos**

Hasta **80 Pa** de presión disponible (FWS)

| UNIDAD DE SUELO/TECHO SIN ENVOLVENTE CON PRESIÓN DISPONIBLE | | FWS02AT | FWS03AT | FWS06AT | FWS08AT |
|---|------------------------------------|-----------------------------|-----------------------------|-------------------------------|-------------------------------|
| Capacidad (2 Tubos) ⁽³⁾ | Total Refrig. ⁽¹⁾⁽⁴⁾ kW | 1,62 / 2,59 | 2,41 / 4,89 | 3,88 / 6,23 | 6,16 / 9,06 |
| | Sensible Refrig. ⁽¹⁾ kW | 1,19 / 1,90 | 1,73 / 3,52 | 2,86 / 4,71 | 4,54 / 6,69 |
| | Calefacción ⁽²⁾ kW | 1,80 / 2,93 | 2,61 / 5,38 | 4,09 / 6,44 | 6,48 / 9,37 |
| Consumo Total ⁽³⁾ | W | 9 / 58 | 8 / 83 | 20 / 102 | 37 / 149 |
| Presión estática disponible | Pa | 0 | 0 | 0 | 0 |
| Caudal de aire ⁽³⁾ | m ³ /h | 269 / 563 | 344 / 901 | 607 / 1.202 | 1.014 / 1.669 |
| Dimensiones | Al.xAn.xF. mm | 224x584x535 | 224x794x535 | 224x1.004x535 | 249x1.214x535 |
| Peso | kg | 17 | 22 | 27 | 35 |
| Nivel potencia sonora ⁽³⁾ | dBA | 42 / 62 | 42 / 71 | 48 / 64 | 59 / 71 |
| Precio | 2 Tubos sin válvula (ATN) | FWS02ATN 596,00 € | FWS03ATN 639,00 € | FWS06ATN 732,00 € | FWS08ATN 911,00 € |
| | 2 Tubos con válvula (ATV) | FWS02ATV 872,00 € | FWS03ATV 911,00 € | FWS06ATV 1.015,00 € | FWS08ATV 1.219,00 € |

| UNIDAD DE SUELO/TECHO CON ENVOLVENTE | | FWR02AT | FWR03AT | FWR06AT | FWR08AT |
|--------------------------------------|------------------------------------|-----------------------------|-----------------------------|-------------------------------|-------------------------------|
| Capacidad (2 Tubos) ⁽³⁾ | Total Refrig. ⁽¹⁾⁽⁴⁾ kW | 1,62 / 2,59 | 2,41 / 4,89 | 3,88 / 6,23 | 6,16 / 9,06 |
| | Sensible Refrig. ⁽¹⁾ kW | 1,19 / 1,90 | 1,73 / 3,52 | 2,86 / 4,71 | 4,54 / 6,69 |
| | Calefacción ⁽²⁾ kW | 1,80 / 2,93 | 2,61 / 5,38 | 4,09 / 6,44 | 6,48 / 9,37 |
| Consumo Total ⁽³⁾ | W | 9 / 58 | 8 / 83 | 20 / 102 | 37 / 149 |
| Caudal de aire ⁽³⁾ | m ³ /h | 269 / 563 | 344 / 901 | 607 / 1.202 | 1.014 / 1.669 |
| Dimensiones | Al.xAn.xF. mm | 224x584x535 | 224x794x535 | 224x1.004x535 | 249x1.214x535 |
| Peso | kg | 17 | 22 | 27 | 35 |
| Nivel potencia sonora ⁽³⁾ | dBA | 42 / 62 | 42 / 71 | 48 / 64 | 59 / 71 |
| Precio | 2 Tubos sin válvula (ATN) | FWR02ATN 671,00 € | FWR03ATN 727,00 € | FWR06ATN 839,00 € | FWR08ATN 1.069,00 € |
| | 2 Tubos con válvula (ATV) | FWR02ATV 935,00 € | FWR03ATV 991,00 € | FWR06ATV 1.111,00 € | FWR08ATV 1.365,00 € |

| UNIDAD DE SUELO CON ENVOLVENTE | | FWZ02AT | FWZ03AT | FWZ06AT | FWZ08AT |
|--------------------------------------|------------------------------------|-----------------------------|------------------------------------|-------------------------------|-------------------------------|
| Capacidad (2 Tubos) ⁽³⁾ | Total Refrig. ⁽¹⁾⁽⁴⁾ kW | 1,62 / 2,59 | 2,41 / 4,89 | 3,88 / 6,23 | 6,16 / 9,06 |
| | Sensible Refrig. ⁽¹⁾ kW | 1,19 / 1,90 | 1,73 / 3,52 | 2,86 / 4,71 | 4,54 / 6,69 |
| | Calefacción ⁽²⁾ kW | 1,80 / 2,93 | 2,61 / 5,38 | 4,09 / 6,44 | 6,48 / 9,37 |
| Consumo Total ⁽³⁾ | W | 9 / 58 | 8 / 83 | 20 / 102 | 37 / 149 |
| Caudal de aire ⁽³⁾ | m ³ /h | 269 / 563 | 344 / 901 | 607 / 1.202 | 1.014 / 1.669 |
| Dimensiones | Al.xAn.xF. mm | 224x584x535 | 224x794x535 | 224x1.004x535 | 249x1.214x535 |
| Peso | kg | 17 | 22 | 27 | 35 |
| Nivel potencia sonora ⁽³⁾ | dBA | 42 / 62 | 42 / 71 | 48 / 64 | 59 / 71 |
| Precio | 2 Tubos sin válvula (ATN) | FWZ02ATN 644,00 € | FWZ03AATN6V3--- 680,00 € | FWZ06ATN 785,00 € | FWZ08ATN 980,00 € |
| | 2 Tubos con válvula (ATV) | FWZ02ATV 906,00 € | FWZ03ATV 946,00 € | FWZ06ATV 1.057,00 € | FWZ08ATV 1.277,00 € |

NOTA

Condiciones para el cálculo de capacidades:

(1). Refrigeración: Temperatura interior: 27°CBS/19CBH; Temperatura de agua de entrada/salida 7°C/12°C.

(2). Calefacción: Temperatura interior: 20°CBS; Temperatura de agua de entrada/salida 45°C/40°C.

(3). Velocidad media del ventilador Inverter / Velocidad máxima del ventilador Inverter.

(4). Datos de capacidad total de refrigeración según Eurovent. Capacidad refrigeración=capacidad total refrigeración - consumo.

 **Nota:** la válvula incluida (-V) es el kit de 3 vías 230 V on/off.

MÚLTIPLES ACCESORIOS DISPONIBLES

FWS / FWR / FWZ

CONTROL

CONTROL PARTIDO **nuevo!**



FWEDA
243,00 €

SHINKATOUCHWA/BA
233,00 €

SHINKAZONEWA/BA
Próximamente

SHINKASENSEWA
Próximamente

OTROS



FWEC3A
272,00 €



FWEC10
119,00 €

ACCESORIOS

| | FWS / FWR / FWZ |
|--|-------------------|
| Kit ints. en pared FWEC3A | FWEC3A 21,00 € |
| Kit sonda aire/agua remota (FWEC3A/FWEDA/SHINKA) | FWTSCA 17,00 € |
| Kit sonda humedad (FWEC3A/FWEDA) | FWHSCA 31,00 € |
| Kit sonda aire/agua remota (FWEC10) | FWCSWA 16,00 € |

| | FWR / FWZ |
|--|-------------------|
| Kit ints. controlador FWEC3A integrado en FCU | FWECKA 23,00 € |
| Kit ints. controlador FWEC10 integrado en FCU (der.) | FWCKRX 33,00 € |
| Kit ints. controlador FWEC10 integrado en FCU (izq.) | FWCKLX 33,00 € |

Nota: consultar las funcionalidades de nuestros termostatos en la página 147.

VÁLVULAS

KIT VÁLVULA DE 2 VÍAS

Válvula de 2 vías 230V ON/OFF

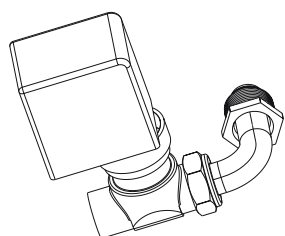

| | FWS / FWR / FWZ | |
|---------|------------------------|------------------------|
| Tipo | 2-6 | 8 |
| 2 Tubos | E2MV2B07A6 122,00 € | E2MV2B10A6 122,00 € |

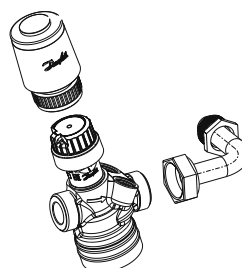

KIT VÁLVULA EQUILIBRADO DINÁMICO

Válvula ON/OFF a 230V

| | FWS / FWR / FWZ | | |
|---------|--------------------------|--------------------------|--------------------------|
| Tipo | 2 | 3-6 | 8 |
| 2 Tubos | FWZSVPIC2V15 450,00 € | FWZSVPIC2V20 510,00 € | FWZSVPIC2V25 763,00 € |

KIT VÁLVULA DE 3 VÍAS SIMPLIFICADO

Válvula de 3 vías 230V ON/OFF

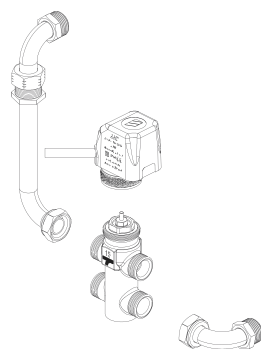

| | FWS / FWR / FWZ | | |
|---------|-----------------------|-----------------------|-----------------------|
| Tipo | 2-3 | 6 | 8 |
| 2 Tubos | E2MVD03A6 163,00 € | E2MVD06A6 166,00 € | E2MVD10A6 169,00 € |

Nota: consultar el resto de kits de válvulas disponibles en la página 149.

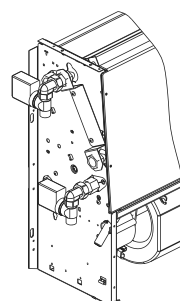

Posibilidad de suministrar las válvulas montadas en la unidad.
Consultar precio y código.

OTROS

| | FWS / FWZ / FWR | | | |
|------------------------------------|----------------------|----------------------|----------------------|----------------------|
| Tipo | 2 | 3 | 6 | 8 |
| Panel posterior (solo FWZ / FWR) | ERPVO2A6 49,00 € | ERPVO3A6 60,00 € | ERPVO6A6 72,00 € | ERPVI0A6 91,00 € |
| Pies de apoyo | | ESFV06A6 29,00 € | | ESFV10A6 33,00 € |
| Pies de apoyo + rejilla (solo FWZ) | ESFVG02A6 48,00 € | ESFVG03A6 54,00 € | ESFVG06A6 62,00 € | ESFVG10A6 87,00 € |

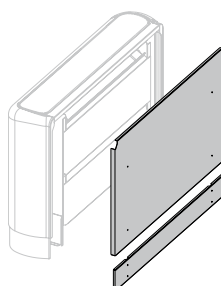

| | FWS / FWR / FWZ | | | |
|---|------------------------|------------------------|------------------------|------------------------|
| Tipo | 2 | 3 | 6 | 8 |
| Resistencia eléctrica | EEH02A6 368,00 € | EEH03A6 392,00 € | EEH06A6 416,00 € | EEH10A6 428,00 € |
| Bomba de condensados | CDRP1A 276,00 € | | | |
| Rejilla impulsión y retorno para el techo | EAI DF02A6 243,00 € | EAI DF03A6 294,00 € | EAI DF06A6 357,00 € | EAI DF10A6 408,00 € |

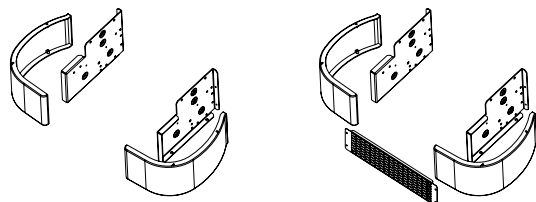
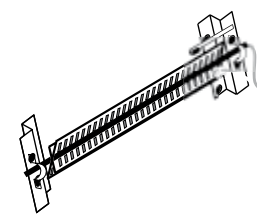
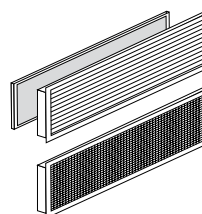

Fan coils de conductos con motor EC

| FWP |

Disponible para District Cooling



Fan Coil Techo

Sin envolvente con presión disponible
Hasta 100 Pa de presión disponible

Motor **EC INVERTER**

Solución de **2 Tubos**

Posibilidad de cambio de los lados de conexiones de la batería de manera manual

Filtro de aire lavable, **clase G3**

Características



| UNIDADES DE TECHO SIN ENVOLVENTE CON MEDIA PRESIÓN DISPONIBLE | | | FWP04CT | FWP05CT | FWP06CT | FWP08CT | FWP10CT | FWP11CT | FWP15CT | FWP17CT |
|---|---------------------------------|-------------------|-------------|-------------|-------------|-------------|---------------|---------------|---------------|---------------|
| Capacidad (2 Tubos) ⁽³⁾ | Total Refrig. ⁽¹⁾⁽⁴⁾ | kW | 1,60 / 3,12 | 1,85 / 3,48 | 2,67 / 4,66 | 3,21 / 4,24 | 4,17 / 6,63 | 4,73 / 7,43 | 6,20 / 8,37 | 6,95 / 9,42 |
| | Sensible Refrig. ⁽¹⁾ | kW | 1,13 / 2,20 | 1,31 / 2,44 | 1,85 / 3,26 | 2,43 / 3,33 | 3,09 / 4,90 | 3,32 / 5,23 | 4,57 / 6,21 | 4,89 / 6,65 |
| | Calefacción ⁽²⁾ | kW | 1,66 / 3,03 | 1,90 / 3,34 | 2,73 / 4,76 | 3,65 / 4,79 | 4,60 / 7,01 | 4,86 / 7,57 | 6,62 / 8,81 | 7,11 / 9,64 |
| Consumo Total ⁽³⁾ | | W | 27 / 54 | 29 / 61 | 30 / 71 | 56 / 84 | 54 / 129 | 54 / 129 | 112 / 216 | 112 / 216 |
| Presión estática disponible ⁽³⁾ | | Pa | 60 | 60 | 60 | 60 | 60 | 60 | 60 | 60 |
| Caudal de aire ⁽³⁾ | | m ³ /h | 222 / 487 | 260 / 563 | 350 / 667 | 523 / 761 | 660 / 1.125 | 660 / 1.125 | 1.037 / 1.522 | 1.037 / 1.522 |
| Dimensiones | Al.xAn.xF. | mm | 250x758x665 | 250x758x665 | 250x968x665 | 250x968x665 | 280x1.178x745 | 280x1.178x745 | 280x1.178x745 | 280x1.178x745 |
| Peso | | kg | 24 | 25 | 33 | 36 | 45 | 45 | 51 | 51 |
| Nivel potencia sonora ⁽³⁾ | | dBA | 48 / 64 | 48 / 69 | 51 / 68 | 51 / 62 | 57 / 65 | 57 / 65 | 64 / 70 | 64 / 70 |

| Precio | 2 Tubos sin válvula (CTN) | FWP04CTN | FWP05CTN | FWP06CTN | FWP08CTN | FWP10CTN | FWP11CTN | FWP15CTN | FWP17CTN |
|--------|---------------------------|-------------------|-------------------|-------------------|-------------------|-------------------|-------------------|-------------------|-------------------|
| | | | 849,00 € | 886,00 € | 1.010,00 € | 1.039,00 € | 1.106,00 € | 1.200,00 € | 1.438,00 € |
| | 2 Tubos con válvula (CTV) | FWP04CTV | FWP05CTV | FWP06CTV | FWP08CTV | FWP10CTV | FWP11CTV | FWP15CTV | FWP17CTV |
| | | 1.110,00 € | 1.148,00 € | 1.280,00 € | 1.310,00 € | 1.400,00 € | 1.495,00 € | 1.734,00 € | 1.849,00 € |

Nota: la válvula incluida (-V) es el kit de 3 vías 230 V on/off.

o **TECNOLOGÍA INVERTER**

Reducción del consumo del motor del ventilador de hasta un 70%

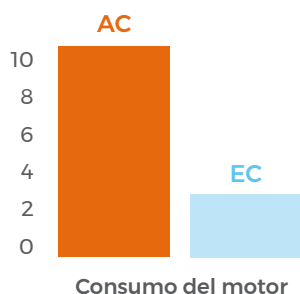

¡MAYOR AHORRO!

Gracias a los motores EC es posible regular la velocidad del ventilador, adaptándola a la demanda de la sala. Esto produce una reducción de hasta un 70 % del consumo de energía de los ventiladores EC frente a los estándar, reduciendo el periodo de amortización y evitando picos de intensidad.

NOTA

Condiciones para el cálculo de capacidades:

(1). Refrigeración: Temperatura interior: 27°CBS/19CBH; Temperatura de agua de entrada/salida 7°C/12°C.

(2). Calefacción: Temperatura interior: 20°CBS; Temperatura de agua de entrada/salida 45°C/40°C.

(3). Velocidad media del ventilador Inverter / Velocidad máxima del ventilador Inverter.

(4). Datos de capacidad total de refrigeración según Eurovent. Capacidad refrigeración=capacidad total refrigeración - consumo.

MÚLTIPLES ACCESORIOS DISPONIBLES FWP

CONTROL

CONTROL PARTIDO **nuevo!**



FWEDA
243,00 €

SHINKATOUCHWA/BA
233,00 €

SHINKAZONEWA/BA
Próximamente

SHINKASENSEWA
Próximamente

OTROS



FWEC3A
272,00 €



FWEC10
119,00 €

ACCESORIOS

| | FWP |
|--|-------------------|
| Kit ints. en pared FWEC3A | FWFCKA 21,00 € |
| Kit sonda aire/agua remota (FWEC3A/FWEDA/SHINKA) | FWTSKA 17,00 € |
| Kit sonda humedad (FWEC3A/FWEDA) | FWHSKA 31,00 € |
| Kit sonda aire/agua remota (FWEC10) | FWCSWA 16,00 € |

Nota: consultar las funcionalidades de nuestros termostatos en la página 147.

VÁLVULAS

KIT VÁLVULA DE 2 VÍAS Válvula de 2 vías 230V ON/OFF

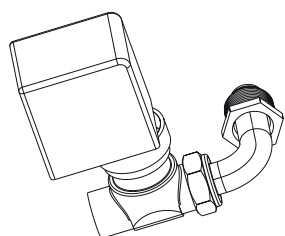

| | FWP | |
|---------|------------------------|------------------------|
| Tipo | 4-8 | 10-17 |
| 2 Tubos | E2MV2B07A6 122,00 € | E2MV2B10A6 122,00 € |

KIT VÁLVULA EQUILIBRADO DINÁMICO Válvula ON/OFF a 230V

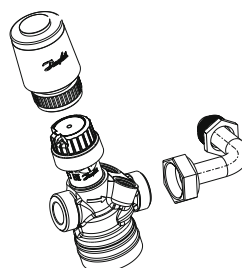

| | FWP | | | |
|---------|--------------------------|---|--------------------------|--------------------------|
| Tipo | 4-5 | 6 | 8-10 | 11-17 |
| 2 Tubos | FWBPVVIC2V15 488,00 € | | FWBPVVIC2V20 571,00 € | FWBPVVIC2V25 882,00 € |

KIT VÁLVULA DE 3 VÍAS Válvula de 3 vías 230V ON/OFF

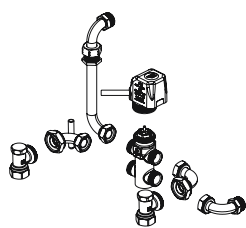

| | FWP | | |
|---------|--------------------------|--------------------------|----------------------|
| Tipo | 4-5 | 6-8 | 10-17 |
| 2 Tubos | E4V2N05OV3WA 286,00 € | E4V2N08OV3WA 289,00 € | E2MV10A6 316,00 € |

Nota: consultar el resto de kits de válvulas disponibles en la página 149.

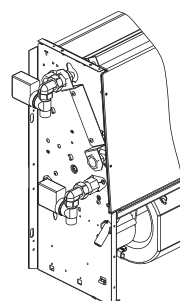

Posibilidad de suministrar las válvulas montadas en la unidad.
Consultar precio y código.

OTROS

| | FWP | | |
|-----------------------|----------------------|-----------------------|-----------------------|
| Tipo | 4-5 | 6-8 | 10-17 |
| Resistencia eléctrica | EH060V3A 434,00 € | EH100V36A 442,00 € | EH200V36A 449,00 € |
| Bomba de condensados | CDRP1A 276,00 € | | |

| | FWP | |
|--|------------------|------------------|
| Tipo | 4-8 | 10-17 |
| Bandeja de condensados auxiliar horizontal | EDPD7 43,00 € | EDPD9 51,00 € |

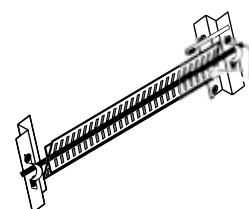

I FWM I



Fan Coil Suelo-Techo

Sin envolvente

I FWV I



Fan Coil Suelo

Con envolvente

I FWL I



Fan Coil Suelo-Techo

Con envolvente

Motor **AC de alta eficiencia y varias velocidades**

Posibilidad de cambio de los lados de conexiones de la batería de manera manual (modelos sin válvula)

Características

Solución de **2 Tubos**

Hasta **80 Pa de presión disponible (FWM)**

| UNIDAD DE SUELO/TECHO SIN ENVOLVENTE CON PRESIÓN DISPONIBLE | | | FWM01D | FWM15D | FWM02D | FWM25D | FWM03D | FWM35D | FWM04D | FWM06D | FWM08D | FWM10D |
|---|---------------------------------|-------------------|-----------------|-----------------|-----------------|-----------------|-----------------|-----------------|-----------------|-----------------|-------------------|-------------------|
| Capacidad (2 Tubos) ⁽³⁾ | Total Refrig. ⁽¹⁾⁽⁴⁾ | kW | 1,21 / 1,5 | 1,48 / 1,69 | 1,66 / 1,91 | 1,99 / 2,36 | 2,34 / 2,87 | 2,58 / 3,44 | 3,22 / 4,24 | 3,60 / 4,42 | 5,14 / 6,53 | 6,07 / 7,78 |
| | Sensible Refrig. ⁽¹⁾ | kW | 0,94 / 1,16 | 1,10 / 1,25 | 1,20 / 1,37 | 1,53 / 1,82 | 1,66 / 2,05 | 1,99 / 2,68 | 2,40 / 3,06 | 2,76 / 3,44 | 3,70 / 4,73 | 4,46 / 5,72 |
| | Calefacción ⁽²⁾ | kW | 1,48 / 1,82 | 1,72 / 1,84 | 1,81 / 2,15 | 2,26 / 2,7 | 2,35 / 3,20 | 3,13 / 4,05 | 3,24 / 4,24 | 4,08 / 4,98 | 5,17 / 6,49 | 6,53 / 8,37 |
| Consumo Total ⁽³⁾ | | W | 28 / 37 | 36 / 53 | 36 / 53 | 44 / 57 | 43 / 56 | 50 / 65 | 50 / 90 | 65 / 90 | 127 / 182 | 169 / 244 |
| Presión estática disponible | | Pa | 0 | 0 | 0 | 0 | 0 | 0 | 0 | 0 | 0 | 0 |
| Caudal de aire ⁽³⁾ | | m ³ /h | 233 / 319 | 271 / 344 | 271 / 344 | 341 / 442 | 341 / 442 | 450 / 640 | 497 / 706 | 605 / 785 | 771 / 1.011 | 1.022 / 1.393 |
| Dimensiones | Al.xAn.xF. | mm | 224x584x535 | 224x584x535 | 224x584x535 | 224x794x535 | 224x794x535 | 224x1.004x535 | 224x1.004x535 | 224x1.004x535 | 249x1.214x535 | 249x1.214x535 |
| Peso | | kg | 16 | 16 | 17 | 21 | 22 | 26 | 27 | 26 | 35 | 35 |
| Nivel potencia sonora ⁽³⁾ | | dBA | 42 / 47 | 44 / 49 | 44 / 50 | 43 / 48 | 42 / 48 | 43 / 52 | 43 / 53 | 49 / 56 | 54 / 61 | 60 / 67 |
| Precio | 2 Tubos sin válvula (DTN) | | FWM01DTN | FWM15DTN | FWM02DTN | FWM25DTN | FWM03DTN | FWM35DTN | FWM04DTN | FWM06DTN | FWM08DTN | FWM10DTN |
| | | | 364,00 € | 384,00 € | 399,00 € | 424,00 € | 450,00 € | 472,00 € | 511,00 € | 555,00 € | 736,00 € | 829,00 € |
| | 2 Tubos con válvula (DTV) | | FWM01DTV | FWM15DTV | FWM02DTV | FWM25DTV | FWM03DTV | FWM35DTV | FWM04DTV | FWM06DTV | FWM08DTV | FWM10DTV |
| | | | 677,00 € | 692,00 € | 707,00 € | 734,00 € | 761,00 € | 801,00 € | 848,00 € | 893,00 € | 1.092,00 € | 1.191,00 € |

| UNIDAD DE SUELO/TECHO SIN ENVOLVENTE (BATERÍA DE 4 FILAS A 2 TUBOS) | | | FWM02 DARN6V3--- | FWM03 DARN6V3--- | FWM35 DARN6V3--- | FWM04 DARN6V3--- | FWM06 DARN6V3--- | FWM08 DARN6V3--- | FWM10 DARN6V3--- |
|---|---------------------------------|----|------------------|------------------|------------------|------------------|------------------|------------------|------------------|
| Capacidad (2 Tubos) ⁽³⁾ | Total Refrig. ⁽¹⁾⁽⁴⁾ | kW | 1,81 / 2,19 | 2,60 / 3,24 | 3,33 / 4,48 | 3,64 / 4,86 | 4,30 / 5,30 | 5,69 / 7,2 | 6,81 / 8,74 |
| | Sensible Refrig. ⁽¹⁾ | kW | 1,28 / 1,55 | 1,79 / 2,24 | 2,31 / 3,12 | 2,53 / 3,40 | 3,00 / 3,72 | 3,93 / 4,99 | 4,77 / 6,15 |
| | Calefacción ⁽²⁾ | kW | 1,88 / 2,29 | 2,68 / 3,37 | 3,40 / 4,57 | 3,70 / 4,95 | 4,37 / 5,39 | 5,56 / 6,96 | 7,02 / 9,00 |
| Precio | 2 Tubos / 4 filas sin válvula | | 527,00 € | 604,00 € | 641,00 € | 678,00 € | 759,00 € | 830,00 € | 926,00 € |

| UNIDAD DE SUELO CON ENVOLVENTE (2 TUBOS / 4 TUBOS) | | | FWV01DT | FWV15DT | FWV02DT | FWV25DT | FWV03DT | FWV35DT | FWV04DT | FWV06DT | FWV08DT | FWV10DT |
|--|---------------------------------|-------------------|-----------------|-----------------|-----------------|-----------------|-----------------|-----------------|-----------------|-------------------|-------------------|-------------------|
| Capacidad (2 Tubos) ⁽³⁾ | Total Refrig. ⁽¹⁾⁽⁴⁾ | kW | 1,21 / 1,5 | 1,48 / 1,69 | 1,66 / 1,91 | 1,99 / 2,36 | 2,34 / 2,87 | 2,58 / 3,44 | 3,22 / 4,24 | 3,60 / 4,42 | 5,14 / 6,53 | 6,07 / 7,78 |
| | Sensible Refrig. ⁽¹⁾ | kW | 0,94 / 1,16 | 1,10 / 1,25 | 1,20 / 1,37 | 1,53 / 1,82 | 1,66 / 2,05 | 1,99 / 2,68 | 2,40 / 3,06 | 2,76 / 3,44 | 3,70 / 4,73 | 4,46 / 5,72 |
| | Calefacción ⁽²⁾ | kW | 1,48 / 1,82 | 1,72 / 1,84 | 1,81 / 2,15 | 2,26 / 2,7 | 2,35 / 3,20 | 3,13 / 4,05 | 3,24 / 4,24 | 4,08 / 4,98 | 5,17 / 6,49 | 6,53 / 8,37 |
| Consumo Total ⁽³⁾ | | W | 28 / 37 | 36 / 53 | 36 / 53 | 44 / 57 | 43 / 56 | 50 / 65 | 50 / 90 | 65 / 90 | 127 / 182 | 169 / 244 |
| Caudal de aire ⁽³⁾ | | m ³ /h | 233 / 319 | 271 / 344 | 271 / 344 | 341 / 442 | 341 / 442 | 450 / 640 | 497 / 706 | 605 / 785 | 771 / 1.011 | 1.022 / 1.393 |
| Dimensiones | Al.xAn.xF. | mm | 564x774x226 | 564x774x226 | 564x774x226 | 564x987x226 | 564x987x226 | 564x1.194x226 | 564x1.194x226 | 564x1.194x226 | 564x1.404x251 | 564x1.404x251 |
| Peso | | kg | 21 | 21 | 21 | 26 | 27 | 32 | 33 | 34 | 43 | 43 |
| Nivel potencia sonora ⁽³⁾ | | dBA | 42 / 47 | 44 / 49 | 44 / 50 | 43 / 48 | 42 / 48 | 43 / 52 | 43 / 53 | 49 / 56 | 54 / 61 | 60 / 67 |
| Precio | 2 Tubos sin válvula (DTN) | | FWV01DTN | FWV15DTN | FWV02DTN | FWV25DTN | FWV03DTN | FWV35DTN | FWV04DTN | FWV06DTN | FWV08DTN | FWV10DTN |
| | | | 440,00 € | 466,00 € | 493,00 € | 518,00 € | 540,00 € | 575,00 € | 611,00 € | 674,00 € | 889,00 € | 1.005,00 € |
| | 2 Tubos con válvula (DTV) | | FWV01DTV | FWV15DTV | FWV02DTV | FWV25DTV | FWV03DTV | FWV35DTV | FWV04DTV | FWV06DTV | FWV08DTV | FWV10DTV |
| | | | 737,00 € | 766,00 € | 795,00 € | 817,00 € | 840,00 € | 889,00 € | 938,00 € | 1.000,00 € | 1.237,00 € | 1.349,00 € |

| UNIDAD DE SUELO CON ENVOLVENTE (BATERÍA DE 4 FILAS A 2 TUBOS) | | | FWV02 DARN6V3--- | FWV03 DARN6V3--- | FWV35 DARN6V3--- | FWV04 DARN6V3--- | FWV06 DARN6V3--- | FWV08 DARN6V3--- | FWV10 DARN6V3--- |
|---|---------------------------------|----|------------------|------------------|------------------|------------------|------------------|------------------|-------------------|
| Capacidad (2 Tubos) ⁽³⁾ | Total Refrig. ⁽¹⁾⁽⁴⁾ | kW | 1,81 / 2,19 | 2,60 / 3,24 | 3,33 / 4,48 | 3,64 / 4,86 | 4,30 / 5,30 | 5,69 / 7,2 | 6,81 / 8,74 |
| | Sensible Refrig. ⁽¹⁾ | kW | 1,28 / 1,55 | 1,79 / 2,24 | 2,31 / 3,12 | 2,53 / 3,40 | 3,00 / 3,72 | 3,93 / 4,99 | 4,77 / 6,15 |
| | Calefacción ⁽²⁾ | kW | 1,88 / 2,29 | 2,68 / 3,37 | 3,40 / 4,57 | 3,70 / 4,95 | 4,37 / 5,39 | 5,56 / 6,96 | 7,02 / 9,00 |
| Precio | 2 Tubos / 4 filas sin válvula | | 603,00 € | 706,00 € | 740,00 € | 793,00 € | 875,00 € | 980,00 € | 1.098,00 € |

| UNIDAD DE SUELO/TECHO CON ENVOLVENTE | | | FWL01DT | FWL15DT | FWL02DT | FWL25DT | FWL03DT | FWL35DT | FWL04DT | FWL06DT | FWL08DT | FWL10DT |
|--------------------------------------|---------------------------------|-------------------|-----------------|-----------------|-----------------|-----------------|-----------------|-----------------|-----------------|-------------------|-------------------|-------------------|
| Capacidad (2 Tubos) ⁽³⁾ | Total Refrig. ⁽¹⁾⁽⁴⁾ | kW | 1,21 / 1,5 | 1,48 / 1,69 | 1,66 / 1,91 | 1,99 / 2,36 | 2,34 / 2,87 | 2,58 / 3,44 | 3,22 / 4,24 | 3,60 / 4,42 | 5,14 / 6,53 | 6,07 / 7,78 |
| | Sensible Refrig. ⁽¹⁾ | kW | 0,94 / 1,16 | 1,10 / 1,25 | 1,20 / 1,37 | 1,53 / 1,82 | 1,66 / 2,05 | 1,99 / 2,68 | 2,40 / 3,06 | 2,76 / 3,44 | 3,70 / 4,73 | 4,46 / 5,72 |
| | Calefacción ⁽²⁾ | kW | 1,48 / 1,82 | 1,72 / 1,84 | 1,81 / 2,15 | 2,26 / 2,7 | 2,35 / 3,20 | 3,13 / 4,05 | 3,24 / 4,24 | 4,08 / 4,98 | 5,17 / 6,49 | 6,53 / 8,37 |
| Consumo Total ⁽³⁾ | | W | 28 / 37 | 36 / 53 | 36 / 53 | 44 / 57 | 43 / 56 | 50 / 65 | 50 / 90 | 65 / 90 | 127 / 182 | 169 / 244 |
| Caudal de aire ⁽³⁾ | | m ³ /h | 233 / 319 | 271 / 344 | 271 / 344 | 341 / 442 | 341 / 442 | 450 / 640 | 497 / 706 | 605 / 785 | 771 / 1.011 | 1.022 / 1.393 |
| Dimensiones | Al.xAn.xF. | mm | 564x774x226 | 564x774x226 | 564x774x226 | 564x987x226 | 564x987x226 | 564x1.194x226 | 564x1.194x226 | 564x1.194x226 | 564x1.404x251 | 564x1.404x251 |
| Peso | | kg | 21 | 21 | 21 | 26 | 27 | 32 | 33 | 34 | 43 | 43 |
| Nivel potencia sonora ⁽³⁾ | | dBA | 42 / 47 | 44 / 49 | 44 / 50 | 43 / 48 | 42 / 48 | 43 / 52 | 43 / 53 | 49 / 56 | 54 / 61 | 60 / 67 |
| Precio | 2 Tubos sin válvula (DTN) | | FWL01DTN | FWL15DTN | FWL02DTN | FWL25DTN | FWL03DTN | FWL35DTN | FWL04DTN | FWL06DTN | FWL08DTN | FWL10DTN |
| | | | 458,00 € | 486,00 € | 512,00 € | 541,00 € | 573,00 € | 606,00 € | 646,00 € | 713,00 € | 956,00 € | 1.076,00 € |
| | 2 Tubos con válvula (DTV) | | FWL01DTV | FWL15DTV | FWL02DTV | FWL25DTV | FWL03DTV | FWL35DTV | FWL04DTV | FWL06DTV | FWL08DTV | FWL10DTV |
| | | | 759,00 € | 786,00 € | 815,00 € | 844,00 € | 873,00 € | 923,00 € | 973,00 € | 1.036,00 € | 1.297,00 € | 1.418,00 € |

| UNIDAD DE SUELO/TECHO CON ENVOLVENTE (BATERÍA DE 4 FILAS A 2 TUBOS) | | | FWL02 DARN6V3--- | FWL03 DARN6V3--- | FWL35 DARN6V3--- | FWL04 DARN6V3--- | FWL06 DARN6V3--- | FWL08 DARN6V3--- | FWL10 DARN6V3--- |
|---|---------------------------------|----|------------------|------------------|------------------|------------------|------------------|-------------------|-------------------|
| Capacidad (2 Tubos) ⁽³⁾ | Total Refrig. ⁽¹⁾⁽⁴⁾ | kW | 1,81 / 2,19 | 2,60 / 3,24 | 3,33 / 4,48 | 3,64 / 4,86 | 4,30 / 5,30 | 5,69 / 7,2 | 6,81 / 8,74 |
| | Sensible Refrig. ⁽¹⁾ | kW | 1,28 / 1,55 | 1,79 / 2,24 | 2,31 / 3,12 | 2,53 / 3,40 | 3,00 / 3,72 | 3,93 / 4,99 | 4,77 / 6,15 |
| | Calefacción ⁽²⁾ | kW | 1,88 / 2,29 | 2,68 / 3,37 | 3,40 / 4,57 | 3,70 / 4,95 | 4,37 / 5,39 | 5,56 / 6,96 | 7,02 / 9,00 |
| Precio | 2 Tubos / 4 filas sin válvula | | 616,00 € | 702,00 € | 742,00 € | 779,00 € | 883,00 € | 1.024,00 € | 1.140,00 € |

Nota: la válvula incluida (-V) es el kit de 3 vías 230 V on/off.

MÚLTIPLES ACCESORIOS DISPONIBLES

FWM / FWV / FWL

CONTROL

CONTROL PARTIDO **nuevo!**



FWEDA
243,00 €

SHINKATOUCHWA/BA
233,00 €

SHINKAZONEWA/BA
Próximamente

SHINKASENSEWA
Próximamente

OTROS



FWEC1A / FWEC2A / FWEC3A
122,00 € 206,00 € 277,00 €



FWEC2T / FWEC4T
100,00 € 107,00 €

ACCESORIOS

| | FWM / FWV / FWL |
|--|---------------------|
| Kit ints. en pared FWEC3A | FWFCKA 21,00 € |
| Kit sonda aire/agua remota (FWEC3A/FWEDA/SHINKA) | FWTSKA 17,00 € |
| Kit sonda humedad (FWEC3A/FWEDA) | FWHSKA 31,00 € |
| Kit sonda aire/agua remota (FWEC2T/4T) | FWCSWA 16,00 € |
| Control electromecánico | ECFWMB6 59,00 € |
| Agrupación hasta 4 unidades (FWEC1A/FWEC2A/FWEC3A/FWEC2T/FWEC4T) | EPIMSA6 194,00 € |

| | FWV / FWL |
|---|-------------------|
| Kit ints. controlador integrado en FCU | FWECKA 23,00 € |
| Kit ints. controlador FWEC2T/FWEC4T integrado en FCU (der.) | FWCKRX 33,00 € |
| Kit ints. controlador FWEC2T/FWEC4T integrado en FCU (izq.) | FWCKLX 33,00 € |
| Termostato parada ventilador | YFSTA6 23,00 € |

Nota: consultar las funcionalidades de nuestros termostatos en la página 147.

VÁLVULAS

KIT VÁLVULA DE 2 VÍAS

Válvula de 2 vías 230V ON/OFF

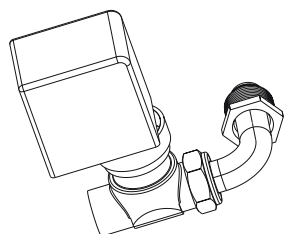

| | FWM / FWV / FWL | |
|---------|------------------------|------------------------|
| Tipo | 1-6 | 8-10 |
| 2 Tubos | E2MV2B07A6 122,00 € | E2MV2B10A6 122,00 € |

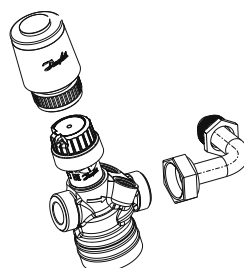

KIT VÁLVULA EQUILIBRADO DINÁMICO

Válvula ON/OFF a 230V

| | FWM / FWV / FWL | | | |
|---------|--------------------------|--------------------------|--------------------------|--------------------------|
| Tipo | 1 | 15-25 | 3-6 | 8-10 |
| 2 Tubos | FWZSVPIC2V10 371,00 € | FWZSVPIC2V15 450,00 € | FWZSVPIC2V20 510,00 € | FWZSVPIC2V25 763,00 € |

KIT VÁLVULA DE 3 VÍAS SIMPLIFICADO

Válvula de 3 vías 230V ON/OFF

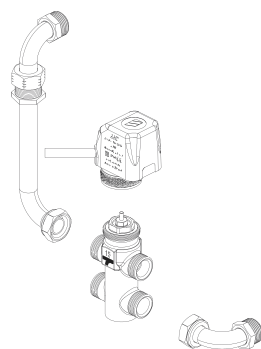

| | FWM / FWV / FWL | | |
|---------|-----------------------|-----------------------|-----------------------|
| Tipo | 1-35 | 4-6 | 8-10 |
| 2 Tubos | E2MVD03A6 163,00 € | E2MVD06A6 166,00 € | E2MVD10A6 169,00 € |

Nota: consultar el resto de kits de válvulas disponibles en la página 149.

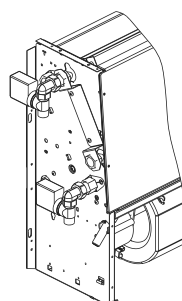

Posibilidad de suministrar las válvulas montadas en la unidad.
Consultar precio y código.

OTROS

| | FWM / FWV / FWL | | | |
|------------------------------------|----------------------|----------------------|----------------------|----------------------|
| Tipo | 1-2 | 25-3 | 35-6 | 8-10 |
| Panel posterior (solo FWV / FWL) | ERPVO2A6 49,00 € | ERPVO3A6 60,00 € | ERPVO6A6 72,00 € | ERPVI0A6 91,00 € |
| Pies de apoyo | | ESFV06A6 29,00 € | | ESFV10A6 33,00 € |
| Pies de apoyo + rejilla (solo FWV) | ESFVG02A6 48,00 € | ESFVG03A6 54,00 € | ESFVG06A6 62,00 € | ESFVG10A6 87,00 € |

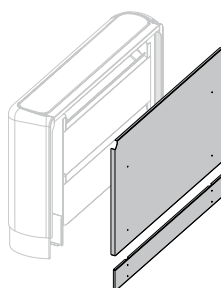

| | FWM / FWV / FWL | | | | |
|---|-----------------------|-----------------------|-----------------------|-----------------------|---------------------|
| Tipo | 1 | 15-2 | 25-3 | 35-6 | 8-10 |
| Resistencia eléctrica | EEH01A6 368,00 € | EEH02A6 368,00 € | EEH03A6 392,00 € | EEH06A6 416,00 € | EEH10A6 428,00 € |
| Bomba de condensados | | | CDRP1A 276,00 € | | |
| Rejilla impulsión y retorno para el techo | EAIDF02A6 243,00 € | EAIDF03A6 294,00 € | EAIDF06A6 357,00 € | EAIDF10A6 408,00 € | |

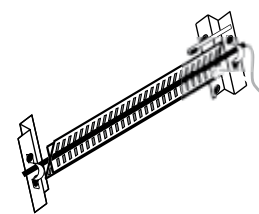
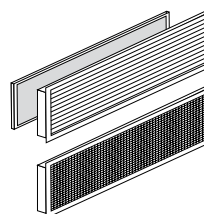

NOTA
Condiciones para el cálculo de capacidades:
(1). Refrigeración: Temperatura interior: 27°CBS/19CBH; Temperatura de agua de entrada/salida 7°C/12°C.
(2). Calefacción: Temperatura interior: 20°CBS; Temperatura de agua de entrada/salida 45°C/40°C.
(3). Velocidad media del ventilador Inverter / Velocidad máxima del ventilador Inverter.
(4). Datos de capacidad total de refrigeración según Eurovent. Capacidad refrigeración=capacidad total refrigeración - consumo.

| FWE-D |



Fan Coil Suelo-Techo

Sin envolvente

Hasta 65 Pa de presión disponible

| FWE-F |



Fan Coil Techo

Sin envolvente

Hasta 80 Pa de presión disponible

Motor **AC de varias velocidades**

Solución de **2 Tubos**



Características

Unidades de baja silueta (FWE-D)

Unidades muy silenciosas

| UNIDAD DE TECHO SIN ENVOLVENTE | | FWE03D | FWE04D | FWE05D | FWE06D | FWE07D | FWE08D | FWE10D | FWE11D | |
|--------------------------------------|---------------------------------|-------------------|-------------|-------------|-------------|-------------|---------------|---------------|---------------|---------------|
| Capacidad (2 Tubos) ⁽³⁾ | Total Refrig. ⁽¹⁾⁽⁴⁾ | kW | 1,62 / 1,98 | 1,66 / 2,11 | 2,04 / 2,66 | 2,47 / 3,24 | 2,84 / 3,51 | 3,76 / 4,03 | 4,30 / 5,39 | 4,49 / 5,78 |
| | Sensible Refrig. ⁽¹⁾ | kW | 1,32 / 1,61 | 1,35 / 1,71 | 1,66 / 2,16 | 2,01 / 2,63 | 2,31 / 2,86 | 3,06 / 3,28 | 3,50 / 4,39 | 3,65 / 4,70 |
| | Calefacción ⁽²⁾ | kW | 1,69 / 2,00 | 1,99 / 2,38 | 2,32 / 2,89 | 3,25 / 4,00 | 3,60 / 4,36 | 4,39 / 4,64 | 4,96 / 5,98 | 5,17 / 6,35 |
| Consumo Total ⁽³⁾ | | W | 29 / 33 | 29 / 32 | 32 / 39 | 45 / 62 | 46 / 67 | 57 / 67 | 61 / 104 | 93 / 110 |
| Presión estática disponible | | Pa | 0 | 0 | 0 | 0 | 0 | 0 | 0 | 0 |
| Caudal de aire ⁽³⁾ | | m ³ /h | 326 / 407 | 306 / 385 | 374 / 488 | 527 / 677 | 570 / 725 | 669 / 725 | 798 / 1.032 | 846 / 1.116 |
| Dimensiones | Al.xAn.xF. | mm | 200x797x610 | 200x797x610 | 200x797x610 | 200x997x610 | 200x1.200x610 | 200x1.200x610 | 200x1.200x610 | 200x1.200x610 |
| Peso | | kg | 18 | 19 | 19 | 22 | 26 | 26 | 26 | 26 |
| Nivel potencia sonora ⁽³⁾ | | dBA | 39 / 49 | 38 / 44 | 41 / 50 | 44 / 50 | 42 / 50 | 46 / 50 | 51 / 57 | 55 / 63 |

| Precio | 2 Tubos sin válvula (DT) | FWE03DATN5V3-L | FWE04DATN5V3-L | FWE05DATN5V3-L | FWE06DATN5V3-L | FWE07DATN5V3-L | FWE08DATN5V3-L | FWE10DATN5V3-L | FWE11DATN5V3-L |
|--------|---------------------------|-----------------|-----------------|-----------------|-----------------|-----------------|-----------------|-----------------|-----------------|
| | | 349,00 € | 360,00 € | 373,00 € | 440,00 € | 475,00 € | 486,00 € | 496,00 € | 518,00 € |
| Precio | 2 Tubos con válvula (DTV) | FWE03DATV5V3-L | FWE04DATV5V3-L | FWE05DATV5V3-L | FWE06DATV5V3-L | FWE07DATV5V3-L | FWE08DATV5V3-L | FWE10DATV5V3-L | FWE11DATV5V3-L |
| | | 521,00 € | 527,00 € | 542,00 € | 591,00 € | 628,00 € | 644,00 € | 656,00 € | 680,00 € |

Nota: en caso de colocación en vertical es necesario incluir kit para instalación.

Nota: la válvula incluida (-V) es el kit de 3 vías 230 V on/off.

| UNIDAD DE TECHO SIN ENVOLVENTE | | FWE04F | FWE05F | FWE06F | FWE08F | FWE10F | FWE12F | FWE14F | FWE16F | FWE20F | FWE24F | |
|--------------------------------------|---------------------------------|-------------------|-------------|-------------|-------------|---------------|---------------|---------------|---------------|---------------|---------------|---------------|
| Capacidad (2 Tubos) ⁽³⁾ | Total Refrig. ⁽¹⁾⁽⁴⁾ | kW | 1,93 / 2,19 | 2,26 / 2,71 | 3,13 / 3,45 | 3,96 / 4,49 | 4,35 / 4,78 | 4,97 / 5,40 | 6,76 / 7,14 | 7,24 / 7,59 | 8,80 / 10,50 | 10,73 / 12,02 |
| | Sensible Refrig. ⁽¹⁾ | kW | 1,56 / 1,81 | 1,73 / 2,08 | 2,41 / 2,68 | 3,07 / 3,57 | 3,37 / 3,76 | 3,96 / 4,31 | 5,13 / 5,67 | 5,79 / 6,20 | 6,41 / 7,73 | 7,90 / 8,97 |
| | Calefacción ⁽²⁾ | kW | 2,28 / 2,66 | 2,68 / 3,19 | 3,71 / 4,16 | 4,70 / 5,70 | 5,31 / 5,94 | 6,05 / 6,75 | 7,65 / 8,29 | 8,39 / 9,30 | 9,31 / 10,85 | 11,03 / 12,08 |
| Consumo Total ⁽³⁾ | | W | 52 / 58 | 52 / 58 | 75 / 82 | 81 / 96 | 92 / 103 | 103 / 115 | 165 / 175 | 175 / 190 | 165 / 191 | 205 / 230 |
| Presión estática disponible | | Pa | 0 | 0 | 0 | 0 | 0 | 0 | 0 | 0 | 0 | |
| Caudal de aire ⁽³⁾ | | m ³ /h | 398 / 492 | 398 / 492 | 592 / 683 | 734 / 949 | 850 / 989 | 989 / 1.155 | 1.368 / 1.534 | 1.534 / 1.776 | 1.455 / 1.812 | 1.831 / 2.090 |
| Dimensiones | Al.xAn.xF. | mm | 253x797x570 | 253x797x570 | 253x797x570 | 253x1.100x570 | 253x1.100x570 | 253x1.100x570 | 253x1.410x570 | 253x1.410x570 | 253x1.710x570 | 253x1.710x570 |
| Peso | | kg | 17 | 18 | 18 | 24 | 24 | 24 | 35 | 35 | 43 | 43 |
| Nivel potencia sonora ⁽³⁾ | | dBA | 46 / 52 | 47 / 52 | 56 / 61 | 49 / 54 | 54 / 57 | 57 / 61 | 58 / 60 | 60 / 64 | 53 / 59 | 60 / 64 |

| Precio | 2 Tubos sin válvula (FT) | FWE04FT | FWE05FT | FWE06FT | FWE08FT | FWE10FT | FWE12FT | FWE14FT | FWE16FT | FWE20FT | FWE24FT |
|--------|---------------------------|-----------------|-----------------|-----------------|-----------------|-----------------|-----------------|-----------------|-----------------|-----------------|-----------------|
| | | 325,00 € | 335,00 € | 378,00 € | 443,00 € | 465,00 € | 490,00 € | 607,00 € | 685,00 € | 802,00 € | 813,00 € |
| Precio | 2 Tubos con válvula (FTV) | FWE04FATV5V1-- | FWE05FATV5V1-- | FWE06FATV5V1-- | FWE08FATV5V1-- | FWE10FATV5V1-- | FWE12FATV5V1-- | FWE14FATV5V1-- | FWE16FATV5V1-- | FWE20FATV5V1-- | FWE24FATV5V1-- |
| | | 435,00 € | 444,00 € | 488,00 € | 552,00 € | 573,00 € | 599,00 € | 735,00 € | 827,00 € | 948,00 € | 958,00 € |

Nota: la válvula incluida (-V) es el kit de 3 vías 230 V on/off.

NOTA

Condiciones para el cálculo de capacidades:

(1). Refrigeración: Temperatura interior: 27°CBS/19CBH; Temperatura de agua de entrada/salida 7°C/12°C.

(2). Calefacción: Temperatura interior: 20°CBS; Temperatura de agua de entrada/salida 45°C/40°C.

(3). Velocidad media del ventilador Inverter / Velocidad máxima del ventilador Inverter.

(4). Datos de capacidad total de refrigeración según Eurovent. Capacidad refrigeración=capacidad total refrigeración - consumo.

MÚLTIPLES ACCESORIOS DISPONIBLES FWE-D / FWE-F

CONTROL

CONTROL PARTIDO **nuevo!**



FWEDA
243,00 €

SHINKATOUCHWA/BA
233,00 €

SHINKAZONEWA/BA
Próximamente

SHINKASENSEWA
Próximamente

OTROS



FWEC1A / FWEC2A / FWEC3A
122,00 € 206,00 € 277,00 €



FWEC2T / FWEC4T
100,00 € 107,00 €

ACCESORIOS

| | FWE-D / FWE-F |
|--|--------------------|
| Kit ints. en pared FWEC1/2/3A | FWFCKA 21,00 € |
| Kit sonda aire/agua remota (FWEC1/2/3A/FWECSA/SHINKA) | FWTSKA 17,00 € |
| Kit sonda humedad (FWEC1/2/3A/FWEDA) | FWHSKA 31,00 € |
| Kit sonda aire/agua remota (FWEC2T/4T) | FWCSWA 16,00 € |
| Agrupación hasta 4 unidades (FWEC1A/FWEC2A/FWEC3A/FWEC2T/FWEC4T) | EPIMS6 194,00 € |

Nota: consultar las funcionalidades de nuestros termostatos en la página 147.

VÁLVULAS

KIT VÁLVULA DE 2 VÍAS

Válvula de 2 vías 230V ON/OFF

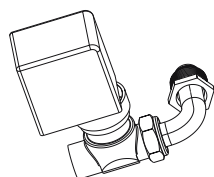

| | FWE-D | FWE-F | | |
|---------|--------------------------|--------------------------|--------------------------|--------------------------|
| Tipo | 3-11 | 4-12 | 14-16 | 20-24 |
| 2 Tubos | E2V2VN01V3WA 143,00 € | EK02WV2V3W5A 117,00 € | EK04WV2V3C5A 176,00 € | EK06WV2V3C5A 176,00 € |

KIT VÁLVULA DE 3 VÍAS

Válvula de 3 vías 230V ON/OFF

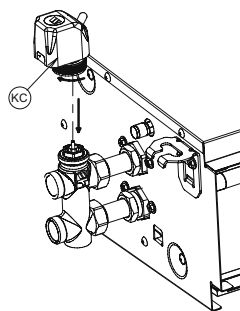

| | FWE-D | FWE-F | | |
|---------|--------------------------|--------------------------|--------------------------|--------------------------|
| Tipo | 3-11 | 4-12 | 14-16 | 20-24 |
| 2 Tubos | E3V2VN02V3WA 171,00 € | EK02WV3V3W5A 137,00 € | EK04WV3V3C5A 195,00 € | EK06WV3V3C5A 195,00 € |

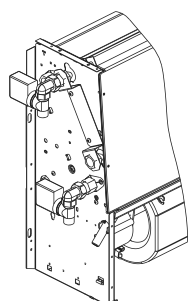

Posibilidad de suministrar las válvulas montadas en la unidad.
Consultar precio y código.

KIT DE VÁLVULA 3 VÍAS 24V PROPORCIONAL

| | FWE-D | | | FWE-F | | |
|---------|--------------------------|--------------------------|--------------------------|--------------------------|--------------------------|--------------------------|
| Tipo | 3-5 | 6-8 | 10-11 | 4-12 | 14-16 | 20-24 |
| 2 Tubos | E4V2PN04V3DA 505,00 € | E4V2PN06V3DA 505,00 € | E4V2PN10V3DA 505,00 € | EK02P3V24W5A 467,00 € | EK04P3V24C5A 526,00 € | EK06P3V24C5A 546,00 € |

Nota: la alimentación de la válvula proporcional es necesario proporcionarla por separado.

OTROS

| | FWE-D | FWE-F | | | |
|--|---------------------|----------------------|----------------------|--------------------------|----------------------------------|
| Tipo | 3-11 | 4-6 | 8-12 | 14-16 | 20-24 |
| Bandeja de condensados auxiliar para válvula | ESFD01D6 28,00 € | --- | --- | --- | --- |
| Kit para instalación en vertical (pared) | ESFH02D5 35,00 € | --- | --- | --- | --- |
| Kit para instalación en vertical (suelo) | ESFH01D5 48,00 € | --- | --- | --- | --- |
| Filtro G2 | --- | EKAF02G5A 27,00 € | EKAF03G5A 32,00 € | 2 x EKAF02G5A 27,00 € | EKAF02G5A + EKAF03G5A 59,00 € |

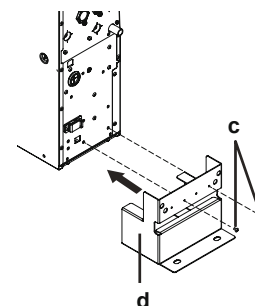
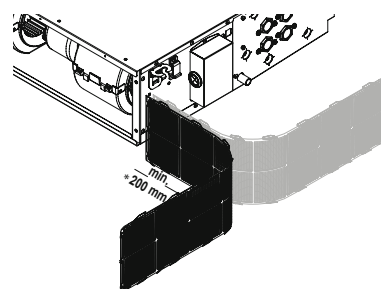

FWB



Fan Coil Techo

Sin envolvente con media presión disponible
Hasta 120 Pa de presión disponible



Características

| UNIDADES DE TECHO SIN ENVOLVENTE CON MEDIA PRESIÓN DISPONIBLE | | FWB04CT | FWB05CT | FWB06CT | FWB08CT | FWB10CT | FWB11CT | FWB15CT | FWB17CT | |
|---|---------------------------------|-------------------|-------------|-------------|-------------|-------------|---------------|---------------|---------------|---------------|
| Capacidad (2 Tubos) ⁽³⁾ | Total Refrig. ⁽¹⁾⁽⁴⁾ | kW | 1,45 / 1,99 | 1,69 / 2,61 | 2,44 / 3,01 | 2,98 / 3,99 | 3,94 / 4,66 | 4,49 / 5,26 | 6,40 / 7,23 | 7,20 / 8,13 |
| | Sensible Refrig. ⁽¹⁾ | kW | 1,03 / 1,4 | 1,19 / 1,83 | 1,68 / 2,07 | 2,23 / 3,09 | 2,89 / 3,41 | 3,12 / 3,66 | 4,69 / 5,30 | 5,02 / 5,68 |
| | Calefacción ⁽²⁾ | kW | 1,57 / 2,07 | 1,80 / 2,64 | 2,57 / 3,14 | 3,50 / 4,64 | 4,49 / 5,20 | 4,75 / 5,52 | 6,98 / 7,82 | 7,51 / 8,48 |
| Consumo Total ⁽³⁾ | | W | 57 / 82 | 69 / 106 | 85 / 106 | 143 / 192 | 167 / 192 | 167 / 192 | 280 / 332 | 280 / 332 |
| Presión estática disponible | | Pa | 60 | 60 | 60 | 60 | 60 | 60 | 60 | 60 |
| Caudal de aire ⁽³⁾ | | m ³ /h | 208 / 291 | 243 / 400 | 327 / 409 | 494 / 724 | 642 / 765 | 642 / 765 | 1.110 / 1.292 | 1.110 / 1.292 |
| Dimensiones | Al.xAn.xF. | mm | 250x758x665 | 250x758x665 | 250x968x665 | 250x968x665 | 280x1.177x745 | 280x1.177x745 | 280x1.177x745 | 280x1.177x745 |
| Peso | | kg | 24 | 25 | 33 | 36 | 45 | 45 | 51 | 51 |
| Nivel potencia sonora ⁽³⁾ | | dBA | 49 / 52 | 50 / 54 | 50 / 54 | 52 / 58 | 55 / 58 | 55 / 58 | 63 / 69 | 63 / 69 |

| Precio | 2 Tubos sin válvula (CTN) | FWB04CTN | FWB05CTN | FWB06CTN | FWB08CTN | FWB10CTN | FWB11CTN | FWB15CTN | FWB17CTN |
|--------|---------------------------|----------|----------|----------|------------|------------|------------|------------|------------|
| | | | 593,00 € | 629,00 € | 761,00 € | 785,00 € | 876,00 € | 1.002,00 € | 1.177,00 € |
| Precio | 2 Tubos con válvula (CTV) | FWB04CTV | FWB05CTV | FWB06CTV | FWB08CTV | FWB10CTV | FWB11CTV | FWB15CTV | FWB17CTV |
| | | | 847,00 € | 896,00 € | 1.030,00 € | 1.052,00 € | 1.223,00 € | 1.326,00 € | 1.502,00 € |

Nota: la válvula incluida (-V) es el kit de 3 vías 230 V on/off.

Nuevo controlador partido por cable SHINKA

- › Pantalla táctil a color de 4,3"
- › Disponible en blanco o negro
- › Control completo con ajustes programables (funcion economy, horario semanal personalizado, alarmas para anomalías o mantenimiento)
- › Se puede integrar dentro de un BMS a través del protocolo Modbus RTU
- › Configurable a través de una App móvil

NOTA

Condiciones para el cálculo de capacidades:

(1). Refrigeración: Temperatura interior: 27°CBS/19CBH; Temperatura de agua de entrada/salida 7°C/12°C.

(2). Calefacción: Temperatura interior: 20°CBS; Temperatura de agua de entrada/salida 45°C/40°C.

(3). Velocidad media del ventilador Inverter / Velocidad máxima del ventilador Inverter.

(4). Datos de capacidad total de refrigeración según Eurovent. Capacidad refrigeración=capacidad total refrigeración - consumo.

MÚLTIPLES ACCESORIOS DISPONIBLES FWB

CONTROL

CONTROL PARTIDO **nuevo!**



FWEDA
243,00 €

SHINKATOUCHWA/BA
233,00 €

SHINKAZONEWA/BA
Próximamente

SHINKASENSEWA
Próximamente

OTROS



FWEC1A / FWEC2A / FWEC3A
122,00 € 206,00 € 277,00 €



FWEC2T / FWEC4T
100,00 € 107,00 €

ACCESORIOS

| | FWB |
|--|-------------------|
| Kit ints. en pared FWEC1/2/3A | FWFCKA 21,00 € |
| Kit sonda aire/agua remota (FWEC1/2/3A/FWEDA/SHINKA) | FWTSKA 17,00 € |
| Kit sonda humedad (FWEC1/2/3A/FWEDA) | FWHSKA 31,00 € |
| Kit sonda aire/agua remota (FWEC2T/4T) | FWCSWA 16,00 € |

| | FWB |
|---|---------------------|
| Termostato parada ventilador | YFSTA6 23,00 € |
| Módulo de potencia. Necesario para instalación de termostato en los modelos FWD 16 y 18 | EPIB6 206,00 € |
| Agrupación hasta 4 unidades (FWEC1A/FWEC2A/FWEC3A/FWEC2T/FWEC4T) | EPIMSA6 194,00 € |

Nota: consultar las características de nuestros termostatos en la página 147.

VÁLVULAS

KIT VÁLVULA DE 2 VÍAS Válvula de 2 vías 230V ON/OFF

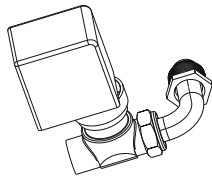

| | FWB | |
|---------|------------------------|------------------------|
| Tipo | 4-8 | 10-17 |
| 2 Tubos | E2MV2B07A6 122,00 € | E2MV2B10A6 122,00 € |

KIT VÁLVULA EQUILIBRADO DINÁMICO Válvula ON/OFF a 230V

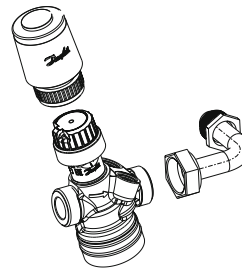

| | FWB | | | |
|---------|--------------------------|---|--------------------------|--------------------------|
| Tipo | 4-5 | 6 | 8-10 | 11-17 |
| 2 Tubos | FWBPVVIC2V15 488,00 € | | FWBPVVIC2V20 571,00 € | FWBPVVIC2V25 882,00 € |

KIT VÁLVULA DE 3 VÍAS Válvula de 3 vías 230V ON/OFF

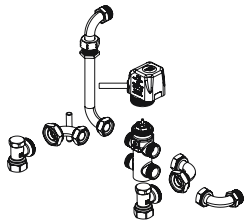

| | FWB | | |
|---------|--------------------------|--------------------------|----------------------|
| Tipo | 4-5 | 6-8 | 10-17 |
| 2 Tubos | E4V2N05OV3WA 286,00 € | E4V2N08OV3WA 289,00 € | E2MV10A6 316,00 € |

Nota: consultar el resto de kits de válvulas disponibles en la página 149.

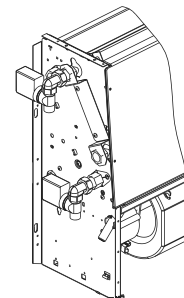

Posibilidad de suministrar las válvulas montadas en la unidad.
Consultar precio y código.

OTROS

| | FWB | | |
|-----------------------|----------------------|-----------------------|-----------------------|
| Tipo | 4-5 | 6-8 | 10-17 |
| Resistencia eléctrica | EH060V3A 434,00 € | EH100V36A 442,00 € | EH200V36A 449,00 € |

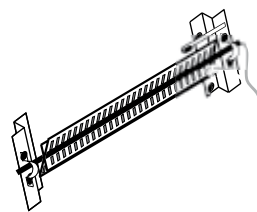
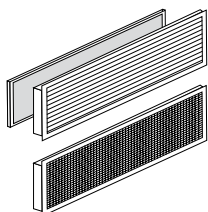

| | FWB | |
|--|--------------------|------------------|
| Tipo | 4-8 | 10-17 |
| Bandeja de condensados auxiliar horizontal | EDPD7 43,00 € | EDPD9 51,00 € |
| Bomba de condensados | CDRP1A 276,00 € | |

FWT-HTV

Con válvula montada



nuevo!

Fan Coil Pared

Motor **EC INVERTER**

Unidades muy silenciosas. Incluye **Sleep Mode**

Doble etapa de filtrado **antibacteriano/antivirico**

Tecnología **Flash Streamer**

Características

FWT-GT



Fan Coil Pared

Fácil instalación

Control automático de la dirección del flujo de aire que permite su distribución total

Características

| UNIDADES DE PARED (2 TUBOS) | | | FWT02HTV* | (n) | FWT03HTV* | (n) | FWT04HTV* | (n) | FWT05HTV* | (n) | FWT06HTV* | (n) |
|--------------------------------------|---------------------------------|-------------------|-----------------|-----|-----------------|-----|-----------------|-----|-----------------|-----|-----------------|-----|
| Capacidad (2 Tubos) ⁽³⁾ | Total Refrig. ⁽¹⁾⁽⁴⁾ | kW | 2,44 | | 2,7 | | 3,49 | | 4,57 | | 5,28 | |
| | Sensible Refrig. ⁽¹⁾ | kW | 1,77 | | 2,06 | | 2,59 | | 3,55 | | 4,16 | |
| | Calefacción ⁽²⁾ | kW | 2,72 | | 2,96 | | 3,72 | | 4,89 | | 6,24 | |
| Consumo Total ⁽³⁾ | | W | 10 | | 12 | | 20 | | 25 | | 43 | |
| Caudal de aire ⁽³⁾ | | m ³ /h | 442 | | 476 | | 629 | | 867 | | 1053 | |
| Dimensiones | Al.xAn.xF. | mm | 288x870x234 | | 288x870x234 | | 288x870x234 | | 317x1089x275 | | 317x1089x275 | |
| Peso | | kg | 10 | | 10 | | 10 | | 14,6 | | 14,6 | |
| Nivel potencia sonora ⁽³⁾ | | dBA | 46 | | 49 | | 55 | | 55 | | 59 | |
| Precio | 2 Tubos con válvula | | 648,00 € | | 673,00 € | | 768,00 € | | 932,00 € | | 995,00 € | |

Nota: próximamente disponible versión sin válvula montada.

★ Información preliminar

| UNIDADES DE PARED (2 TUBOS) | | | FWT02GT | FWT03GT | FWT04GT | FWT05GT | FWT06GT |
|--------------------------------------|---------------------------------|-------------------|-----------------|-----------------|-----------------|-----------------|-----------------|
| Capacidad (2 Tubos) ⁽³⁾ | Total Refrig. ⁽¹⁾⁽⁴⁾ | kW | 2,4 | 2,67 | 3,27 | 4,49 | 5,21 |
| | Sensible Refrig. ⁽¹⁾ | kW | 1,85 | 2,02 | 2,64 | 3,43 | 4,10 |
| | Calefacción ⁽²⁾ | kW | 2,69 | 2,93 | 3,67 | 5,01 | 6,11 |
| Consumo Total ⁽³⁾ | | W | 31 | 32 | 42 | 53 | 72 |
| Caudal de aire ⁽³⁾ | | m ³ /h | 442 | 476 | 629 | 866 | 1053 |
| Dimensiones | Al.xAn.xF. | mm | 288x800x206 | 288x800x206 | 288x800x206 | 310x1.065x224 | 310x1.065x224 |
| Peso | | kg | 10 | 10 | 10 | 15 | 15 |
| Nivel potencia sonora ⁽³⁾ | | dBA | 45 | 48 | 55 | 55 | 59 |
| Precio | 2 Tubos sin válvula | | 460,00 € | 495,00 € | 502,00 € | 698,00 € | 706,00 € |

Nota: tanto para la serie FWT-GT como FWT-HTV, es necesario incluir uno de los controladores indicados abajo.

Nota: la gama FWT-GT estará disponible hasta fin de existencias, después se suministrará la nueva gama FWT-HT.

CONTROL

FWT-HTV

Control inalámbrico



ARC485B2
110,00 €

Control remoto con cable



BRC51D67
188,00 €

Tarjeta de conexión modbus

FCBAG
68,00 €

FWT-GT

Control inalámbrico



WRC-HPC
34,00 €

Control remoto con cable



MERCA
174,00 €

Tarjeta de conexión modbus*

R04084153577
450,00 €

(*) necesario controlador MERCA

NOTA

Condiciones para el cálculo de capacidades:

(1). Refrigeración: Temperatura interior: 27°CBS/19CBH; Temperatura de agua de entrada/salida 7°C/12°C.

(2). Calefacción: Temperatura interior: 20°CBS; Temperatura de agua de entrada/salida 45°C/40°C.

(3). Velocidad máxima del ventilador.

(4). Datos de capacidad total de refrigeración según Eurovent. Capacidad refrigeración=capacidad total refrigeración - consumo.

○ Termostatos disponibles

En Daikin sabemos de la importancia del confort en las instalaciones y el control es un factor que influye en gran medida en este. Ofrecemos un amplio y versátil portafolio de controladores diseñados para adaptarse a las necesidades específicas de cada proyecto. Los sistemas de control tienen que ser eficientes y confiables, por lo que brindamos opciones que van desde termostatos con funciones básicas hasta modelos avanzados con tecnologías de última generación. Nuestro compromiso con la calidad y la innovación nos permite garantizar el máximo rendimiento, eficiencia energética y confort, asegurando que cada solución se adapte perfectamente a los requerimientos de las distintas soluciones.

Funciones básicas

| | | |
|---|--|---|
|  |  |  |
| FWEC1A | FWEC2T / FWEC4T | FWEC10 |
| > Termostato electrónico Estándar | > Termostato simplificado para unidades a 2 tubos o a 4 tubos | > Termostato simplificado para unidades con motor EC |

Funciones avanzadas

| | | |
|--|---|--|
|  |  |  |
| FWEC2A | FWEC3A | SHINKA: Control Partido (formado por FWEDA+SHINKATOUCH/ SHINKAZONE/SHINKASENSE) |
| > Termostato electrónico Avanzado. Incluye comunicación RS485 y posibilidad de configuración maestro-esclavo de hasta 247 unidades | > Termostato electrónico Avanzado Plus. Incluye comunicación RS485, posibilidad de configuración maestro-esclavo de hasta 247 unidades y programación semanal. Incluye salida 0-10V para gestionar ventilador Inverter y/o válvula proporcional | > Incluye comunicación RS485, posibilidad de configuración maestro-esclavo y programación semanal. Incluye salida 0-10V para gestionar ventilador Inverter y/o válvula proporcional. El mando se compone del termostato (SHINKATOUCH/SHINKAZONE/SHINKASENSE) y la placa de potencia (FWEDA), la cual puede montarse directamente en el fancoil. Incluye modo restrictivo para limitar las funciones del usuario. |

○ Funcionalidades de nuestros termostatos

| Características | SHINKA | FWEC3A | FWEC2A | FWEC1A | FWEC2T | FWEC4T | FWEC10 |
|--|--------|--------|--------|--------|--------|--------|--------|
| Gestión fancoils a 2 tubos | ● | ● | ● | ● | ● | | ● |
| Gestión fancoils a 4 tubos | ● | ● | ● | ● | | ● | ● |
| Gestión fancoil AC de 3 velocidades | ● | ● | ● | ● | ● | ● | |
| Gestión fancoil AC de 4 velocidades | ● | ● | ● | ● | | | |
| Gestión fancoil Inverter (motor BLDC) mediante señal 0-10V | ● | ● | | | | | ● |
| Gestión válvula ON/OFF | ● | ● | ● | ● | ● | ● | ● |
| Gestión válvula proporcional | ● | ● | | | | | |
| Gestión resistencia eléctrica | ● | ● | ● | ● | | | |
| Control humedad relativa ambiente | ● | ● | ● | | | | |
| Contacto para ON/OFF remoto | ● | ● | ● | ● | | | |
| Programación semanal | ● | ● | | | | | |
| Salidas digitales configurables | ● | ● | | | | | |
| Maestro / Esclavo mediante RS485 | ● | ● | ● | | | | |
| Maestro / Esclavo mediante ondas moduladas | ● | | | | | | |
| Modo restrictivo para configuraciones limitadas | ● | | | | | | |

o Control centralizado para fancoils iAppliedController (con posibilidad de integrar unidad enfriadora Small Inverter R-32)

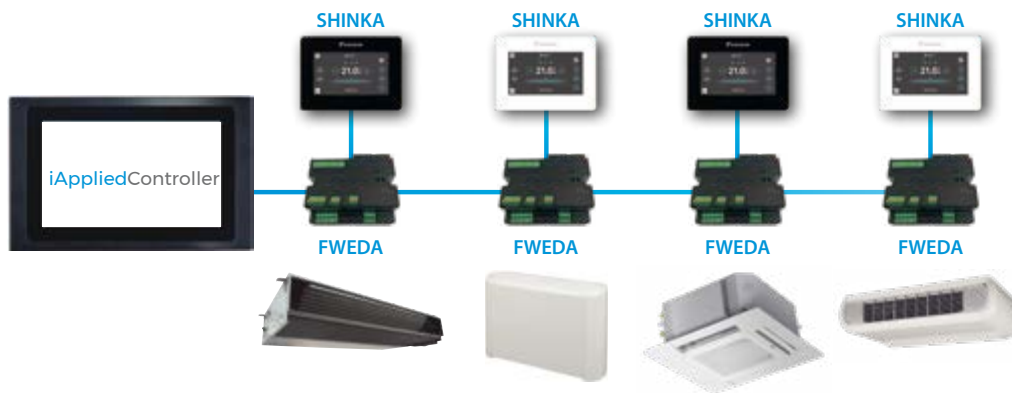

- > Pantalla Táctil de 10"
- > Gestión local y remota
- > Servidor web
- > Gestión y control grupos FCU
- > Históricos: Tablas y gráficas
- > Alarmas y notificaciones
- > Programaciones horarias

PRECIO

| | |
|--------------|------------|
| ES.DKNAPPCON | 3.902,00 € |
|--------------|------------|

o Adaptación total a los requerimientos de proyecto con múltiples accesorios posibles

Válvulas de 2 y 3 vías

- > Diferentes posibilidades de válvulas de 2 o 3 vías tanto tipo ON/OFF como proporcional para regular el caudal de agua.
- > Con posibilidad de venir montada de fábrica.

Plenum

- > Cuando se requiera conducir impulsión y/o descarga

Resistencia eléctrica

- > Para apoyo en calefacción

Filtro

- > Todas nuestras unidades incluyen filtro desmontable y lavable. Según gama posibilidad de incluir hasta G4

Batería adicional de agua

- > Para instalaciones a 4 tubos montada de fábrica

Bomba de condensados

- > En caso de instalaciones que necesitan realizar el desagüe de la condensación de la batería mediante bombeo

Pies de apoyo

- > Para apoyar en el suelo unidades fancoil con envoltorio que no se puedan instalar en pared

Controlador

- > Múltiples posibilidades de realizar el control de la unidad fancoil, desde un control individual hasta control un centralizado

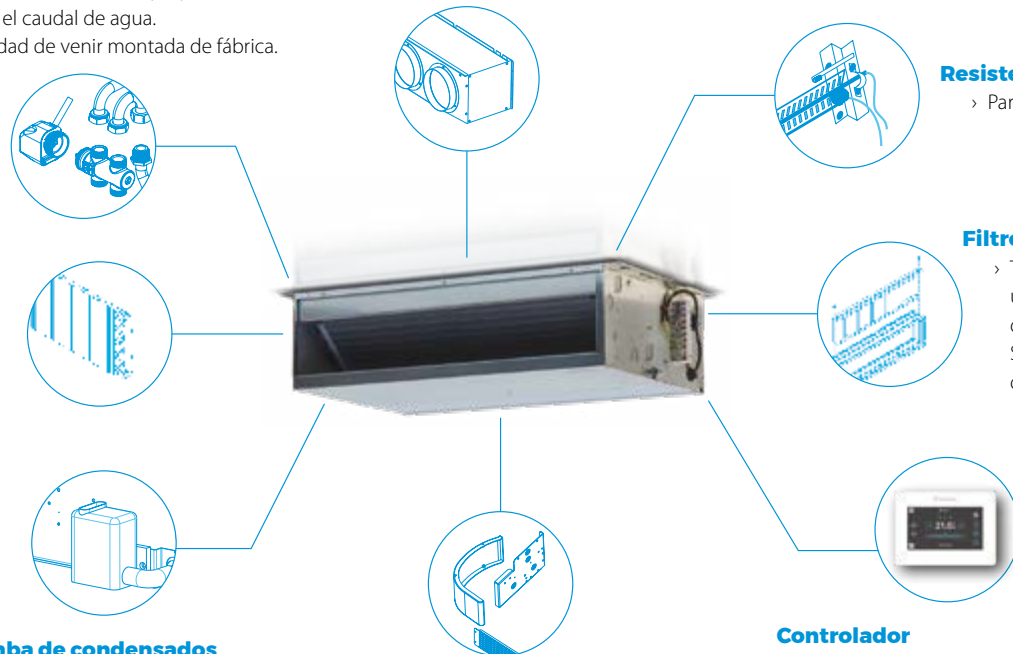

○ Kits de válvulas (otros) por gamas

| Válvulas | FWM~D / FWL~D / FWV~D | | | FWS~A / FWR~A / FWZ~A | | | |
|--|------------------------|-----------------------|------------------------|------------------------|---|-----------------------|------------------------|
| | 1-35 | 4-6 | 8-10 | 2 | 3 | 6 | 8 |
| Kit de válvula 3 vías 230V on/off (2 tubos) ⁽⁵⁾ | E2MV03A6 274,00 € | E2MV06A6 297,00 € | E2MV10A6 316,00 € | E2MV03A6 274,00 € | | E2MV06A6 297,00 € | E2MV10A6 316,00 € |
| Kit de válvula 3 vías 230V on/off (4 tubos) ⁽⁵⁾ | E4MV03A6 513,00 € | E4MV06A6 533,00 € | E4MV10A6 561,00 € | E4MV03A6 513,00 € | | E4MV06A6 533,00 € | E4MV10A6 561,00 € |
| Kit de válvula 3 vías 24V proporcional (2 tubos) ⁽¹⁾⁽²⁾⁽³⁾ | E2MPV03A6 444,00 € | E2MPV06A6 434,00 € | E2MPV10A6 447,00 € | E2MPV03A6 444,00 € | | E2MPV06A6 434,00 € | E2MPV10A6 447,00 € |
| Kit de válvula 3 vías 24V proporcional (4 tubos) ⁽¹⁾⁽²⁾⁽³⁾⁽⁴⁾ | E4MPV03A6 810,00 € | E4MPV06A6 816,00 € | E4MPV10A6 824,00 € | E4MPV03A6 810,00 € | | E4MPV06A6 816,00 € | E4MPV10A6 824,00 € |
| Válvula 2 vías 24V proporcional, batería de frío ⁽¹⁾⁽²⁾⁽³⁾ | E2MPV207A6 307,00 € | | E2MPV210A6 307,00 € | E2MPV207A6 307,00 € | | | E2MPV210A6 307,00 € |
| Válvula 2 vías 24V proporcional, batería de calor ⁽¹⁾⁽²⁾⁽³⁾ | E2MPV207A6 307,00 € | | | E2MPV207A6 307,00 € | | | |

| Válvulas | FWB~C | | | | | FWP~C | | | | |
|--|--------------------------|--------------------------|------------------------|--------------------------|--------------------------|--------------------------|------------------------|--------------------------|----|-------|
| | 4-5 | 6 | 8 | 10 | 11-17 | 4-5 | 6 | 8 | 10 | 11-17 |
| Kit de válvula 3 vías 24V proporcional (2 tubos) ⁽¹⁾⁽²⁾⁽³⁾ | E4V2N05P24WA 436,00 € | E4V2N08P24WA 436,00 € | | E2MPV10A6 447,00 € | E4V2N05P24WA 436,00 € | E4V2N08P24WA 436,00 € | | E2MPV10A6 447,00 € | | |
| Kit de válvula 3 vías 24V proporcional (4 tubos) ⁽¹⁾⁽²⁾⁽³⁾⁽⁴⁾ | E4VHN08P24WA 436,00 € | | | E4VHN17P24WA 444,00 € | E4VHN08P24WA 436,00 € | | | E4VHN17P24WA 444,00 € | | |
| Válvula 2 vías 24V proporcional, batería de frío ⁽¹⁾⁽²⁾⁽³⁾ | E2MPV207A6 307,00 € | | E2MPV210A6 307,00 € | | E2MPV207A6 307,00 € | | E2MPV210A6 307,00 € | | | |
| Válvula 2 vías 24V proporcional, batería de calor ⁽¹⁾⁽²⁾⁽³⁾ | E2MPV207A6 307,00 € | | | | E2MPV207A6 307,00 € | | | | | |

- (1) Compatible solo con termostatos FWEC3A o Control partido con fan coils no Inverter.
 - (2) Compatible solo con termostato partido con fan coils Inverter.
 - (3) La alimentación es necesario proporcionarla por separado.
 - (4) En los modelos FWB-C y FWP-C, kit de válvula 3 vías 24V proporcional para batería adicional de calor.
- *El kit incluye válvula para la batería de frío y válvula para la batería de calor.

○ Otros accesorios por gamas

| Otros | FWM~D / FWL~D / FWV~D | | | | FWS~A / FWR~A / FWZ~A | | | |
|--|---|---|---|---|---|---|---|---|
| | 1-2 | 25-3 | 35-6 | 8-10 | 2 | 3 | 6 | 8 |
| Compuerta aire exterior | EFA02A6 (solo para FWV) 109,00 € | EFA03A6 (solo para FWV) 114,00 € | EFA06A6 (solo para FWV) 126,00 € | EFA10A6 (solo para FWV) 143,00 € | EFA02A6 (solo para FWZ) 109,00 € | EFA03A6 (solo para FWZ) 114,00 € | EFA06A6 (solo para FWZ) 126,00 € | EFA10A6 (solo para FWZ) 143,00 € |
| Caja de plenum con conexiones circulares | EPCC02A6 (solo para FWM-D) 123,00 € | EPCC03A6 (solo para FWM-D) 136,00 € | EPCC06A6 (solo para FWM-D) 169,00 € | EPCC10A6 (solo para FWM-D) 238,00 € | EPCC02A6 (solo para FWS-A) 123,00 € | EPCC03A6 (solo para FWS-A) 136,00 € | EPCC06A6 (solo para FWS-A) 169,00 € | EPCC10A6 (solo para FWS-A) 238,00 € |
| Bandeja de condensados auxiliar para valvula en vertical | EDPVB6 10,00 € | | | | EDPVB6 10,00 € | | | |
| Bandeja de condensados auxiliar para valvula en horizontal | EDPHB6 10,00 € | | | | EDPHB6 10,00 € | | | |

I. DEFINICIONES

1. "Vendedor": Daikin AC Spain, S.A. (en lo sucesivo, DACS), sociedad mercantil que comercializa los productos que se incluyen en este catálogo.

2. "Cliente": comprador de los bienes y productos de la presente tarifa.

3. "Partes": el vendedor y el cliente, conjuntamente.

4. "Producto": objeto de la venta y todas las prestaciones accesorias contratadas.

II. APLICACIÓN

El cliente acepta en su relación comercial con DACS las presentes condiciones generales de venta, siendo éstas de total aplicación, salvo derogación por escrito por parte de DACS.

III. PRECIOS

Los precios, salvo acuerdo distinto entre las partes, se entenderán para mercancía situada en nuestros almacenes (EXW: EX WORKS).

Si las Partes acordaran expresamente que el transporte se realizara por cuenta del vendedor, la descarga será, no obstante, de cuenta y riesgo del cliente.

Los precios de tarifa podrán ser variados por simple aviso al comprador. Si el comprador no acepta el nuevo precio, debe notificarlo por escrito dentro de los 8 días siguientes a la fecha de recepción de nuestro aviso. En caso de no notificarlo se entenderán aceptadas las nuevas condiciones.

IV. PLAZOS DE ENTREGA

Los plazos de entrega que consten en nuestra aceptación de pedido son de carácter orientativo, por tanto DACS no asume ninguna responsabilidad en concepto de daños o perjuicios que pudieran ocasionarse por un retraso en la entrega de la mercancía.

V. EMBALAJE

Nuestro producto se suministrará embalado en la forma usual. En lo posible serán atendidas las instrucciones del comprador sobre otras clases o formas de embalaje, que se facturarían a precio de coste. Este concepto irá separadamente indicado en nuestra factura.

VI. CONDICIONES DE PAGO

Los precios se entenderán al contado, salvo acuerdo en contrario entre las Partes. Los plazos máximos de pago aceptados por DACS serán los establecidos por la Ley 3/2004, de 29 de diciembre, por la que se establecen medidas de lucha contra la morosidad en las operaciones comerciales.

VII. PROPIEDAD DE LA MERCANCÍA - RESERVA DE DOMINIO

La mercancía es propiedad de Daikin AC Spain S.A. hasta la finalización del pago de la misma.

1. El vendedor se reserva el dominio del producto hasta el total pago de sus créditos, con independencia del negocio, transacción o pedido del que resulte la deuda pendiente. A los efectos de la reserva de dominio se considera realizado el pago cuando éste se haya hecho irrevocablemente efectivo. La reserva de dominio constituye al mismo tiempo una garantía de los créditos que ostente el vendedor contra el cliente. El vendedor se reserva el dominio, especialmente hasta que el cliente le haya liberado de posibles responsabilidades cambiarias contraídas en favor del cliente frente a terceros.

2. Sin perjuicio del derecho de reserva de dominio, el cliente tiene derecho a usar el producto siempre que cumpla las obligaciones resultantes de este capítulo y esté al corriente de pago. La demora en el pago o incumplimiento de las obligaciones resultantes de este capítulo obligan al cliente a devolver el bien si el

vendedor lo exigiere. Previa comunicación al cliente, el vendedor tiene derecho a disponer libremente del bien sujeto a reserva de dominio al mejor precio posible, que se fijará previa deducción del importe pagado a cuenta por el cliente.

3. El cliente queda facultado para vender el producto en el marco de su actividad profesional o empresarial a terceros. El cliente no puede pignorar el producto, ni darlo en garantía. El cliente queda obligado a garantizar la salvaguarda del derecho de reserva de dominio del vendedor cuando venda el producto a un tercero.

VIII. RECEPCIÓN

1. El cliente tiene derecho a examinar el producto en el lugar donde queda a su disposición, en el plazo de 2 días laborales, contados desde la fecha de recepción indicada en el albarán de entrega de la compañía de transporte.

2. En caso de que el cliente, por razones que le son imputables, no examinara y/o no recibiera el producto, transcurridos los 2 días antes referidos, se considera que el cliente recibe el producto a su plena conformidad.

IX. DEVOLUCIONES

No se aceptan cambios o devoluciones una vez suministrada la mercancía, salvo autorización expresa por parte de Daikin. En tal caso, los portes serán por parte del comprador y las unidades y sus embalajes se entenderán en perfecto estado. DACS se reserva el derecho a descontar del importe a abonar los gastos de recepción, inspección y/o reparación de la mercancía devuelta.

X. GARANTÍA

DACS garantiza durante dos años la reposición de material defectuoso, salvo los paneles solares, cuyo periodo de garantía será de cinco años, y los equipos residenciales, cuyo uso sea particular, que dispondrán de un periodo de garantía de tres años, en virtud del Real Decreto Legislativo 1/2007, de 16 de noviembre.

En todos los casos será necesario que las condiciones de uso sean normales y adecuadas y que la instalación del producto se haya efectuado conforme a la normativa vigente, por personal debidamente cualificado y siguiendo las instrucciones indicadas en los manuales de instalación. DACS declina toda responsabilidad por daños o perjuicios ocasionados a personas o cosas provocados por el mal funcionamiento de los equipos. Se excluyen de la garantía del vendedor los daños causados por:

- Manejo inadecuado del producto o por haber forzado su funcionamiento.

- Instalación, manipulación, mantenimiento o reparación del producto por un técnico no autorizado.

- Utilización de piezas de recambio no originales de la marca o modificación del producto sin la autorización del fabricante.

- Inobservancia de las instrucciones del fabricante sobre instalación, manejo, revisión y mantenimiento del producto, cuando la inobservancia de las instrucciones hubiera causado el defecto.

- Inadecuado y/o insuficiente caudal de agua (en caso de equipos que precisen de agua para su funcionamiento) y/o mala calidad de la misma, así como cualquier daño provocado por objetos arrastrados por el caudal de agua, que puedan producir obstrucción, restricción, mala transmisión del circuito, corrosión o abrasión de alguno de los componentes del equipo, provocando daños o mal funcionamiento en cualquiera de los elementos de la unidad, sea directa o indirectamente. Asimismo, quedan excluidos de la garantía del fabricante, por no formar parte de la misma:

- La reposición de los materiales fungibles por funcionamiento como por ejemplo, a título enunciativo

y no limitativo, el aceite del compresor, el gas refrigerante, filtros de aceite, etc.

- Los gastos extraordinarios ocasionados por el difícil acceso a la Unidad (andamios, grúas, falsos techos, montajes y desmontajes de esos elementos, permisos, recursos preventivos, etc.), siendo responsabilidad exclusiva del titular de la instalación garantizar un acceso seguro y suficiente a la unidad/es instalada/s.

XI. IMPUESTOS

Todos los impuestos que graven la venta de los productos DACS incluidos en esta tarifa de precios, según la legislación vigente, serán por cuenta del comprador.

XII. TASA RAEE Y ENVASES

En cumplimiento del Real Decreto 110/2015, de 20 de febrero, sobre residuos de Aparatos Eléctricos y Electrónicos y el Real Decreto 1055/2022, de 27 de diciembre, de envases y residuos de envases, DAIKIN AC SPAIN, S.A., con nº RII_AEE 431, se encuentra adherido al Sistema Colectivo de Responsabilidad Ampliada del Productor (SCRAP) ECOTIC e incluye la tasa correspondiente al reciclaje de las unidades que comercializa y sus embalajes en sus precios de venta. El importe de la tasa podrá ser modificado sin previo aviso.

XIII. IMPUESTO SOBRE LOS GASES FLUORADOS DE EFECTO INVERNADERO

Los gases fluorados contenidos en las unidades comercializadas por DACS, cuyo potencial de calentamiento atmosférico (PCA) sea igual o superior a 150, están sujetos al impuesto sobre los gases fluorados de efecto invernadero, en los términos regulados por el art. 5, de la Ley 16/2013, de 29 de octubre, por la que se establecen determinadas medidas en materia de fiscalidad medioambiental y se adoptan otras medidas tributarias y financieras y el Reglamento que desarrolla dicha Ley.

XIV. INSTALACIÓN

DACS informa a sus clientes que los productos que comercializa contienen gases fluorados (HFCs), cuya instalación, desinstalación, mantenimiento y reparación debe realizarse conforme a los requisitos y limitaciones establecidos por la legislación europea, nacional, regional y local vigente que regula dichas operaciones.

XV. JURISDICCIÓN

La validez, interpretación y ejecución de las presentes condiciones generales de venta se regirán y deberán ser interpretadas en virtud de la legislación española. En caso de litigio o controversia, las Partes, con renuncia expresa a cualquier otro fuero que pudiera corresponderles, se someterán a la Jurisdicción y Tribunales de Madrid (Capital).

XVI. VIGENCIA DE PRECIOS

Los precios indicados en esta tarifa entran en vigor el **1 de abril de 2025**.

NOTA: todos los datos indicados en este catálogo pueden ser modificados sin previo aviso.



Iconografía



Solo calor



Bomba de calor

R-32

Gas Refrigerante

R-134a

Gas Refrigerante

R-290

Gas Refrigerante

R-454C

Gas Refrigerante



Tecnología Inverter

AHORRO DE ENERGÍA



Eficiencia energética

Las unidades Daikin ahorran costes y energía.



Eficiencia estacional, uso inteligente de la energía

Modelo de medición de eficiencia energética que calcula el rendimiento estacional valorando el funcionamiento a cargas parciales de los equipos.



Tecnología Inverter

Gracias a esta tecnología, el consumo de energía se reduce en un 30% en comparación con los sistemas tradicionales.



Temporizador semanal

Se puede configurar para que se active la refrigeración / calefacción en cualquier momento de la semana.



Control vía App Onecta

Control vía App Onecta para unidades de doméstico y Sky Air.



Auto-diagnóstico

Dispone de una función especial de auto-diagnóstico que simplifica el mantenimiento, indicando cualquier fallo del sistema o cualquier anomalía de funcionamiento.



Mando a distancia

Mando a distancia por infrarrojos con LCD para arrancar, parar y controlar la unidad de una distancia.



Mando a distancia con cable

Mando a distancia con cable para arrancar, parar y controlar la unidad de una distancia.



Orientación horizontal automática

Se puede seleccionar la orientación horizontal automática de la lama de descarga de aire para una distribución uniforme del caudal de aire y de la temperatura.



Modo silencioso

El silencioso compresor rotativo de que dispone la unidad exterior está diseñado para no perturbar la tranquilidad de la vecindad.



Filtro desodorizante

Extrae las partículas de polvo suspendidas en el aire, descompone los olores y limita la proliferación de bacterias, virus, microbios, garantizando así el suministro constante de un aire limpio



Compresor Scroll

Compresor silencioso utilizado en unidades exteriores.



Compresor Swing

Compresor silencioso utilizado en unidades exteriores.

DAIKIN AC SPAIN, S.A.

OFICINAS CENTRALES

C/ Vía de los Poblados, 1 - Parque Empresarial Alvento
Edificio A y B, Planta 4ª - 28033 Madrid
T. 91 334 56 00 // F. 91 334 56 29

Servicio DE ASISTENCIA TÉCNICA

C/ Diseño, 6 - Pol. Ind. "Los Olivos" - 28906 Getafe Madrid
T. 900 800 867 // F. 91 334 54 18



DELEGACIONES

→ CENTRO

C/ Vía de los Poblados, 1 - Parque Empresarial Alvento
Edificio A y B, Planta 4ª - 28033 Madrid
T. 91 334 56 00 // F. 91 334 56 30

→ CATALUÑA

C/ Josep Pla, 82-84 - 08019 Barcelona
T. 933 01 22 23 // F. 933 18 04 93

→ LEVANTE

C/ dels Traginers, 5 - 46014 Valencia
T. 963 55 93 00 // F. 963 55 93 05

→ BALEARES

Centro Comercial Sa Teulera
Camino de Génova, 2. 2ª.planta. Oficina nº. 9
07014 Palma de Mallorca
T. 971 42 58 90 // F. 971 71 20 01

→ ANDALUCÍA OCCIDENTAL

C/ Luis Fuentes Bejarano 60, Local Comercial
Edificio Europa - Nudo Norte, 41020 Sevilla
T. 954 27 54 45 // F. 954 45 36 27

→ ANDALUCÍA ORIENTAL

C/ Plaza de Toros Vieja, 2 - Local - 29002 Málaga
T. 952 24 79 90 // F. 952 10 59 69

→ NORTE

Carretera Asua-Bilbao - Alto de Enekuri
Edificio Fátima Portal B, Planta 1ª, Local 19
48950 Erandio Vizcaya
T. 944 74 57 10 // F. 944 74 52 46

→ OESTE

C/ Vía de los Poblados, 1 - Parque Empresarial Alvento
Edificio A y B, Planta 4ª - 28033 Madrid
T. 91 334 56 00 // F. 91 334 84 42

www.daikin.es

Teléfono de información: 900 324 546



La entidad certificadora Bureau Veritas ha otorgado a Daikin la triple certificación ISO de gestión medioambiental (ISO 14001), seguridad y salud en el trabajo (ISO 45001) y calidad (ISO 9001), estándares que conforman un Sistema Integrado de Gestión (SIG). Es un reconocimiento a Daikin por la mejora continua de sus productos y servicios para crear espacios más confortables y saludables a la vez que reduce su impacto medioambiental.



EHPA
Este reconocimiento garantiza la calidad y la seguridad de las bombas de calor, que se considerarán en conformidad con las normas alemanas, europeas e internacionales, en cuanto a eficiencia, capacidad térmica y nivel acústico.



Daikin AC Spain ha obtenido la certificación en Gestión Medioambiental ISO 14001 que garantiza la protección y cuidado por el medio ambiente frente al impacto potencial de nuestras actividades, productos y servicios.



DAIKIN Europe participa en el programa de Certificación EUROVENT. Los productos se corresponden con los relacionados en el Directorio EUROVENT de productos Certificados.



Los productos Daikin son conformes con los requisitos legales establecidos por la Unión Europea y pueden comercializarse dentro del Espacio Económico Europeo.



Los colectores solares Daikin cuentan con la certificación Solar Keymark. Se trata de una certificación para productos térmicos solares reconocida en toda Europa y que ayuda a los usuarios a decantarse por los colectores solares de mayor calidad.



ECF (Elemental Chlorine-Free)

El papel utilizado en este catálogo se ha fabricado con celulosa que no ha sido blanqueada con cloro gas. Garantiza mínimos contenidos de cloro en el papel. Este tipo de papel ecológico abre una puerta a la defensa de la gestión medioambiental y nos acerca aún más hacia el respeto a la naturaleza.

