

# TARIFA DE PRECIOS

# Diciembre 2019

## Profesional/Industrial

◆ CALEFACCIÓN

◆ ENERGÍAS RENOVABLES: • Biomasa • Aerotermia • Energía Solar Térmica

## Innovación y sostenibilidad para el confort del hogar



# ferrolli



# Etiqueta energética

Desde el 26 de septiembre del 2015, cada aparato de calefacción y/o ACS (hasta 70 kW) lleva una **etiqueta energética con información detallada sobre la clase de eficiencia y los niveles de ruido**. Por otra parte, los sistemas de calefacción compuestos por tecnologías diferentes llevan también la correspondiente etiqueta energética del conjunto.

Ferrolí ha lanzado una nueva *app* para el etiquetado de sistemas. De esta forma, los instaladores podrán obtener en el momento la etiqueta energética de todos aquellos sistemas que estén compuestos, al menos, por un producto Ferrolí.

Escanea este código QR y descarga ya la *app* Ferrolí Energy Lap en tu móvil



## RECICLAJE DE APARATOS ELÉCTRICOS

En Ferrolí, apostamos por la evolución de la tecnología al igual que por el cuidado por nuestro medio ambiente. Por ello, para ayudar con el cumplimiento del **Real Decreto 110/2015 sobre el reciclaje de Residuos de Aparatos Eléctricos y Electrónicos (RAEE)**, desde Ferrolí ponemos a disposición de todos los instaladores y distribuidores de nuestros productos (los que necesitan una corriente eléctrica para su funcionamiento) un servicio de reciclaje gratuito.

Dicho servicio lo realizamos en colaboración con ECOLEC, fundación que se pone al servicio de los clientes de Ferrolí para realizar el servicio de recogida de residuos que se solicita a través del teléfono 902 999 56 o la web [www.ecolec.es](http://www.ecolec.es). ECOLEC se encargará de que todos los residuos sigan el procedimiento adecuado para su reciclaje tal y como se puede ver a continuación

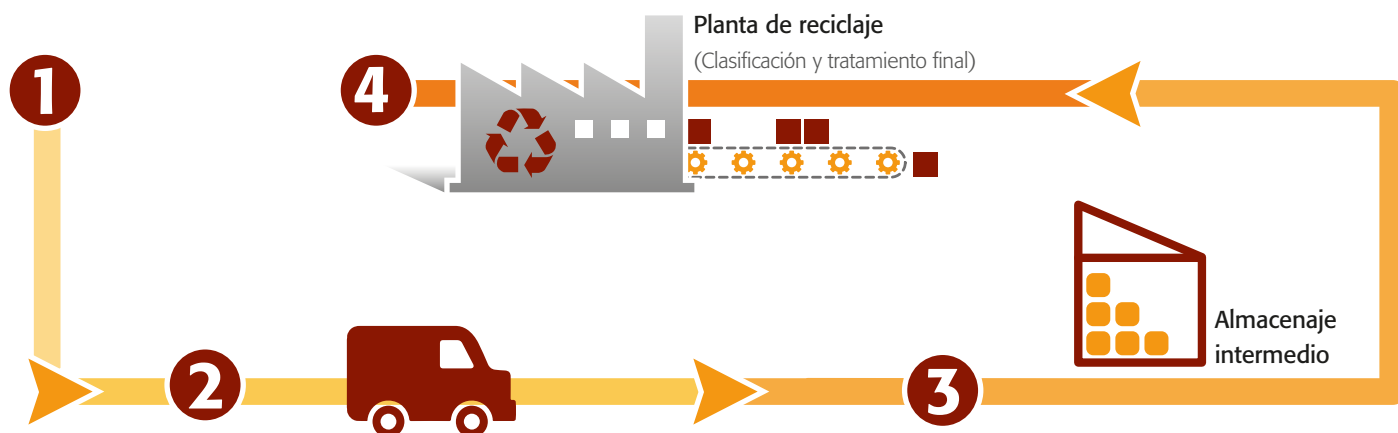

Novedad

## **AEROTERMIA** (Bombas de calor)

### **Equipos climatización + A.C.S.**

- Compactos: RVL I Plus E 12
- Partidos: OMNIA H 16

### **Permutadores A.C.S.**

- ECOUNIT F 1-C 19

### **Equipos sólo A.C.S.**

- Aqua 1 Plus HT 24
- Aqua 1 Plus L 26
-  • EGEA LT (Mural) 28
-  • EGEA LT (Pie) 31
-  • EGEA HT (Pie) 34

### **Radiadores baja temperatura** (Aplicación solo calefacción)

- VARESE 38
- VARESE HE 38

### **Fancoils**

- TOP FAN VM 39
- VN3V 39
- FCM 40
- MERCURY 2 40
- VTP 41
- JOLLY PLUS 2 41
- CONTROL AVANT 42

### **Accesorios**

- Accesorios TOP FAN VM y VN3 42
- Accesorios FCM 43
- Accesorios MERCURY 2 43
- Accesorios VTP 43
- Accesorios JOLLY PLUS 2 45

## **CALDERAS MURALES A GAS**

### **Calderas murales de condensación.**

#### **Clase 6 en emisiones NOx**



- BLUEHELIX TECH RRT 48
- BLUEHELIX PRO RRT SLIM 50
- BLUEHELIX 32 K 50 52
- BLUEHELIX TECH A 53
- BLUEHELIX B S 32 K 100 54
- ECONCEPT SOLAR 25 54

## **CALDERAS CONDENSACIÓN ALTA POTENCIA**

### **Calderas murales condensación Alta Potencia**

- BLUEHELIX TECH S 45 H 57
-  • FORCE W 57

### **Calderas de pie condensación Alta Potencia**

-  • FORCE B 58
-  • ROOF TOP FORCE B 58
-  • OPERA 58
- TP 3 COND 59

### **Accesorios**

- Accesorios salida gases para calderas de condensación 61
- Accesorios hidráulicos 64
- Accesorios de regulación 65
- Accesorios hidráulicos y salida de gases para caldera FORCE 66
- Accesorios hidráulicos y salida de gases Roof Top 66

## **BIOMASA**

### **Uso doméstico/residencial**

- ESTUFAS DE PELLETS 69
- TERMOESTUFAS DE PELLETS 69
- CALDERAS DE PELLETS 70
- CONJUNTO CALDERAS DE PELLETS SFL 70
- QUEMADORES DE PELLETS 71
- INSERTABLES DE LEÑA PARA AIRE 71
- INSERTABLES DE PELLET PARA AIRE 71

### **Calderas policombustibles pellet / leña / carbón (Hierro Fundido)**

- SFL 3, 4 y 6 72

### **Calderas de leña (Acero)**

- TL 16 y TL 19 72

### **Uso industrial**

- CALDERAS DE BIOMASA DE AGUA CALIENTE POLICOMBUSTIBLES 73
- GENERADORES DE AIRE CALIENTE POLICOMBUSTIBLES 81

### **Silos de pellet**

- SILOS DE MADERA 85
- SILOS DE ACERO 85
- ACCESORIOS 86

## **GRUPOS TÉRMICOS GASÓLEO Bajo NOx**

### **Hierro Fundido**

- ATLAS D eco 34 COND K 130 UNIT 89
- ATLAS D eco 34 COND SI UNIT 89
- ATLAS D eco COND UNIT 89
- ATLAS D eco K UNIT 90
- ATLAS eco 30 K 100 UNIT 90
- ATLAS D eco SI UNIT 90
- ATLAS D eco UNIT 91
- ATLAS D LN 91



**Acero**

• SILENT D eco 30 COND SI UNIT	92
• SILENT D eco COND K 100 UNIT	92
• SILENT D eco 30 COND UNIT	92
• SILENT D eco 30 SI UNIT	93
• SILENT D eco 30 K 100 UNIT	93
• SILENT D eco 30 UNIT	93

**WI-FI**

• ATLAS D eco 30 SI UNIT WI-FI	94
• SILENT D eco 30 SI UNIT WI-FI	94

**CALDERAS DE PIE****Hierro Fundido**

• ATLAS D	98
• GN2 N	98
• GN4 N	99

**Acero**

• PREXTHERM RSH N	100
• PREXTHERM RSW N	101

**QUEMADORES GAS/GASOLEO LOW NOx****Quemadores Gasoleo**

• COMPACT ECO	104
• SUN G/2 PRO	106

**Quemadores Gas**

• SUN NGX	108
-----------	-----

**RADIADORES****Radiadores de Aluminio**

• EUROPA	118
• XIAN	119

**Radiadores en altura**

• TAL	120
-------	-----

**Toalleros de Acero**

• TALIA WF/CF	120
---------------	-----

**EMISORES Y TERMOS ELÉCTRICOS****Emisores eléctricos**

• RIMINI DP	122
• ITANO ELECTRIC	122

**Termos eléctricos**

• CLASSICAL Plus	123
• CUBO	123
• POWERTERMO	123

**ENERGÍA SOLAR****Captadores solares**

• ECOTOP VHM N	125
• ECOEXTENS	126
• Estructuras para captadores	127

**Equipo solar autónomo de alto rendimiento**

• ECOTECH G (equipos termosifón)	128
----------------------------------	-----

**Componentes**

• Válvula mezcladora termostática	128
• Grupo solar hidro	128
• Líquido solar	128
• Centralita solar de regulación Ecotronic	128

# AEROTERMIA (Bombas de calor)



# AEROTERMIA

## (Bombas de calor)



### Equipos climatización + A.C.S.

- Compactos: RVL I Plus E ..... 12
- Partidos: OMNIA H ..... 16

### Intercambiadores A.C.S.

- ECOUNIT F 1-C ..... 19

### Equipos sólo A.C.S.

- Aqua 1 Plus HT ..... 24
- Aqua 1 Plus LT ..... 26
-  EGEA LT (Mural) ..... 28
-  EGEA LT (Pie) ..... 31
-  EGEA HT (Pie) ..... 34

### Radiadores de baja temperatura (Aplicación solo calefacción)

- VARESE ..... 38
- VARESE HE ..... 38

### Fancoils

- TOP FAN VM ..... 39
- VN3V ..... 39
- FCM ..... 40
- MERCURY 2 ..... 40
- VTP ..... 41
- JOLLY PLUS 2 ..... 41
- CONTROL AVANT ..... 42

### Accesorios

- Accesorios TOP FAN VM y VN3 ..... 42
- Accesorios FCM ..... 43
- Accesorios MERCURY 2 ..... 43
- Accesorios VTP ..... 43
- Accesorios JOLLY PLUS 2 ..... 45

# AEROTERMIA

## Sistemas de calefacción • Refrigeración Agua Caliente Sanitaria

La aerotermia es la energía del futuro. La bomba de calor aerotérmica Ferroli es una tecnología limpia que es capaz de obtener del aire exterior hasta el 78% de la energía aportada para climatizar la vivienda.

Las bombas de calor aerotérmicas Ferroli están pensadas para proporcionar refrigeración en verano, calefacción en invierno y/o agua caliente sanitaria durante todo el año. Estas bombas de calor de última generación con tecnología inverter no producen calor a partir de la combustión de un combustible como el gas o el gasóleo sino que, simplemente con un mínimo consumo eléctrico, aprovechan la energía del aire y la transfieren a la vivienda.

**La solución más  
limpia y eficiente  
para disfrutar del  
máximo confort**

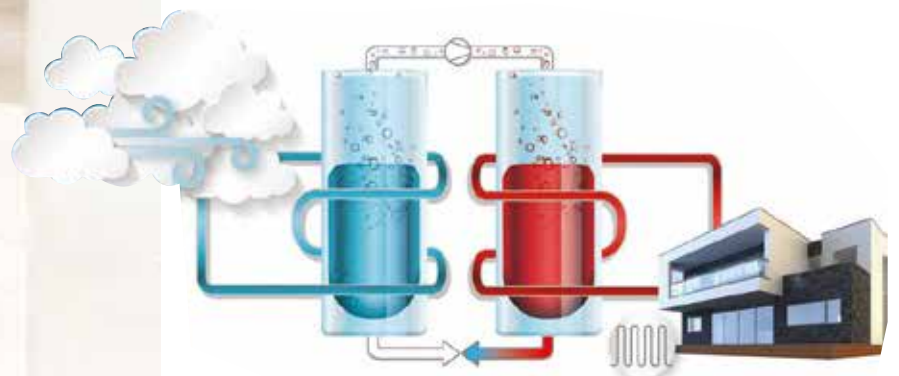

FUENTE DE ENERGÍA > BOMBA DE CALOR > INSTALACIÓN



# AEROTERMIA

## VENTAJAS MEDIOAMBIENTALES

### ✓ LA AEROTERMIA ES UNA ENERGÍA LIMPIA, RENOVABLE E INAGOTABLE

No emite humos, ayuda a reducir las emisiones de CO<sub>2</sub>, reduce la dependencia de los combustibles de origen fósil (gas, gasóleo, etc.) y está siempre disponible.

### ✓ LAS BOMBAS DE CALOR AEROTÉRMICAS SON MUY EFICIENTES

El COP (Coeficient of Performance) o coeficiente de rendimiento, está en torno a 4 ó 5. Esto significa que por cada kW eléctrico consumido, el equipo de aerotermia puede proporcionar en condiciones óptimas de funcionamiento entre 4 y 5 kW de potencia calorífica. Hasta el 79% de esta energía procede del aire exterior y solo un 21% es consumo eléctrico de la bomba de calor. Y a ello hay que sumarle el ahorro que supone que con un solo equipo se puedan cubrir todas las necesidades de climatización y ACS de la vivienda.

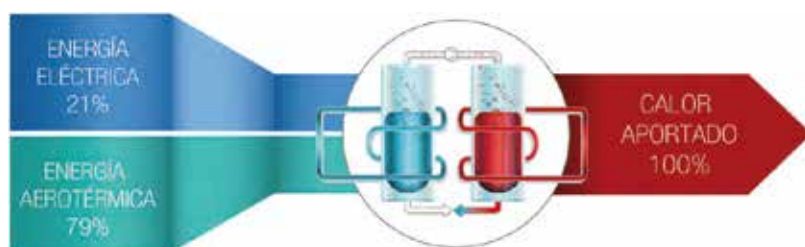

## VENTAJAS DE UTILIZACIÓN

### ✓ UN ÚNICO EQUIPO PARA TODO

Un único equipo cubre todas las necesidades de calefacción, refrigeración y agua caliente sanitaria de la vivienda.

### ✓ AHORRO ECONÓMICO

Hasta un 79% de la energía térmica aportada por el equipo es gratuita.

### ✓ LA BOMBA DE CALOR AEROTÉRMICA ES UNA TECNOLOGÍA FÁCIL DE INSTALAR

Está especialmente indicada para obra nueva y rehabilitación integral de edificios.

### ✓ NECESITA MUY POCO MANTENIMIENTO

### ✓ LA AEROTERMIA ES UNA ENERGÍA DOBLEMENTE SEGURA

En primer lugar, por el escaso riesgo que supone para el usuario la utilización de esta energía frente a combustibles inflamables. Y en segundo lugar, porque el suministro está asegurado.

### ✓ SIN DEPENDENCIA DE COMBUSTIBLES FÓSILES

La bomba de calor aerotérmica es una alternativa en lugares donde no están disponibles combustibles como el gas o el gasóleo.



# DIMENSIONAMIENTO DE INSTALACIONES DE CALEFACCIÓN CON BOMBAS DE CALOR AEROTERMICAS (aire - agua)

**Paso 1:** Seleccione el área climática del mapa donde se encuentra su vivienda.

**Paso 2:** Determine las necesidades de cada estancia en función de la siguiente tabla, según área climática y tipo de aislamiento.



Zona climática	Potencia a instalar media W/m <sup>2</sup>	Vivienda sin aislamiento W/m <sup>2</sup>	Vivienda con aislamiento medio W/m <sup>2</sup>	Vivienda con buen medio W/m <sup>2</sup>
<b>Área 1 (-6 °C)</b>	<b>100</b>	<b>105</b>	<b>99</b>	<b>92</b>
<b>Área 2 (-5 °C)</b>	<b>90</b>	<b>95</b>	<b>90</b>	<b>84</b>
<b>Área 3 (-2 °C)</b>	<b>80</b>	<b>84</b>	<b>79</b>	<b>74</b>
<b>Área 4 (+1 °C)</b>	<b>70</b>	<b>74</b>	<b>70</b>	<b>65</b>
<b>Área 5 (+3 °C)</b>	<b>65</b>	<b>69</b>	<b>65</b>	<b>61</b>

\* Recomendación genérica. Deberá ser avalada por estudio específico de pérdida de cargas térmicas.

**Paso 3:** Multiplique el nº de m<sup>2</sup> de la estancia por el valor obtenido en la tabla anterior. El resultado es la potencia necesaria que se necesita instalar. (Ejemplo práctico)

Datos de partida		
Ubicación:	Santander	
Aislamiento:	Medio	
Superficie total de la vivienda a calefactar:	126 m <sup>2</sup>	
Estancia	Superficie (m <sup>2</sup> )	Potencia a instalar (W)
Distribuidor	6	420
Cocina	15	1.050
Pasillo	6	420
Salón - comedor	36	2.520
Baño 1	7	490
Dormitorio 1	14	980
Dormitorio 2	14	980
Dormitorio 3	18	1.260
Baño 2	10	700
<b>TOTAL</b>	<b>126</b>	<b>8.820</b>
<b>MODELO RECOMENDADO: RVL I PLUS 9 E</b>		

Temperatura de impulsión de agua a la instalación	
Suelo radiante	35°C
Fancoils	45°C
Radiadores de baja temperatura dinámicos (con ventiladores)	45°C
Radiadores de baja temperatura estáticos (sin ventiladores)	50°C

Paso 1: según el mapa, Santander está en el área 4

Paso 2: Para una vivienda situada en área 4, con aislamiento medio, según la tabla corresponde un coeficiente de 70 W/m<sup>2</sup>.

Paso 3: Se aplica el coeficiente anterior a cada estancia para obtener una estimación de la potencia a instalar en cada estancia.

Paso 4: La potencia total a instalar en calefacción será la suma de las potencias necesarias en cada estancia.

Paso 5: en función del tipo de emisor térmico instalado en la vivienda (Suelo radiante, fancoils, radiadores de baja temperatura, etc.) se determina la temperatura de impulsión de agua a la instalación de la bomba de calor. En este caso supondremos que se han instalado FANCOILS. Por lo tanto, la temperatura de impulsión de agua a la instalación será de 45°C.

Paso 6: se selecciona el equipo cuya potencia nominal en las condiciones de trabajo establecidas para el cálculo sea igual o superior a la potencia estimada. En este caso, se podría seleccionar un equipo compacto de la gama RVL I Plus, o bien un equipo partido de la gama Omnia H. La elección de uno u otro sistema depende de múltiples factores: necesidades concretas de la instalación, como puede ser el espacio disponible para la instalación de los equipos, potencia de cada modelo (habrá un modelo que se ajuste en potencia mejor que otros), etc.

En este caso concreto se va a optar por un equipo compacto RVL I Plus 9E, ya que es el que mejor se adapta a las necesidades de potencia estimadas en nuestro ejemplo.

NOTA: Las bombas de calor aerotermicas multitarea de Ferrol, modelos Omnia H y RVL I Plus E, son reversibles. Esto significa que son capaces de satisfacer tanto las necesidades de calefacción y ACS de una vivienda, como las de climatización (con los emisores térmicos adecuados para ello). En este último caso será necesario realizar un cálculo similar al anterior para estimar las necesidades de climatización necesarias de la vivienda, y verificar si el equipo seleccionado para calefacción puede suministrar también la potencia total a instalar en climatización.

En caso de tener cualquier duda sobre la selección de una bomba de calor aerotérmica de Ferrol se recomienda consultar con nuestro Departamento Comercial, que le asesorará en la elección del equipo más adecuado para la vivienda objeto de estudio.

Disponible Aplicación WEB para seleccionar y ofertar equipos de aerotermia Ferrol



# BOMBA DE CALOR AEROTERMICA SÓLO PARA ACS

TABLA DE SELECCIÓN DEL EQUIPO MÁS ADECUADO EN FUNCIÓN DE LAS NECESIDADES DE AGUA CALIENTE

UTILIZACIÓN SIMULTANEA	Nº DE PERSONAS EN LA VIVIENDA	NIVEL DE SATISFACCIÓN	EQUIPO RECOMENDADO
			EGEA 90 LT
			EGEA 90 LT EGEA 120 LT
			EGEA 200 LT
	de  a		EGEA 200 LT
	de  a		EGEA 200 LT EGEA 260 LT

## BASE DE CÁLCULO:



NIVEL DE SATISFACCIÓN ALTO



NIVEL DE SATISFACCIÓN ÓPTIMO

- Grifo: 5 L/min. Ducha: 8 L/min (tiempo máximo estimado de ducha 8-10 minutos)
- Temperatura entrada agua fría: 10°C
- Temperatura entrada agua caliente: 38°C - 40°C



## Bomba de calor aerotérmica inverter para climatización y producción de A.C.S.

**RVL I PLUS E.** En instalación monobloc. Sistema DC Inverter



- Bomba de Calor aire-agua monobloc.
- Diseñadas para instalaciones de climatización (calefacción y/o refrigeración) y producción de Agua Caliente Sanitaria (ACS) mediante accionamiento de una válvula de 3 vías (externa al equipo. No incluida).
- Capacidad para producción de agua caliente hasta 60°C con temperatura exterior de -2°C.
- Compresor DC Inverter que permite modulación desde el 30% al 120% de la capacidad nominal del equipo.
- Válvula de expansión electrónica, ventiladores DC brushless axiales.
- Kit hidráulico incluido en el interior del equipo con todos los elementos necesarios para una rápida y segura instalación. Bomba electrónica (motor brushless DC), flujostato, purgador automático, vaso de expansión, filtro, etc.; no incluye depósito de inercia.
- Capacidad para integrarse con otros sistemas complementarios de producción de agua caliente, como puede ser una caldera o resistencia eléctrica.
- Dispone de sonda de temperatura exterior para realizar un control climático que permita ajustar la temperatura de impulsión de agua en función de la temperatura exterior.
- Alimentación monofásica (modelo 14 y 16 también disponible en Trifásica).
- Mando remoto de serie que permite el completo control de la unidad
  - Funcionamiento en calefacción o refrigeración.
  - Funcionamiento en modo ACS.
  - Control de fuente externa de calefacción (Caldera, resistencia eléctrica), en modo sustitución o integración.
  - Control de la resistencia de apoyo en ACS en el Depósito de ACS.
  - Posibilidad de conexión a un control externo (Señal on/off, heat/cool).
  - Programación semanal, modos ECO y CONFORT.
- Accesorios disponibles: resistencia eléctrica de apoyo 3kW (externa), interacumuladores de ACS de 200 a 500 litros (gama ECUNIT F-1C).

CÓDIGO	PRODUCTO	MODO CALOR (HC)		MODO FRIO (CC)		COSTE DE RECICLAJE €	PRECIO €
		POTENCIA CALORÍFICA (KW)	COP <sup>(1)</sup>	POTENCIA CALORÍFICA (KW)	EER <sup>(2)</sup>		
4B2170079	RVL I PLUS 7 E	6,60	4,52	6,45	4,39	16	4.547
4B2170099	RVL I PLUS 9 E	8,60	4,30	8,35	3,97		4.888
4B2170149	RVL I PLUS 14 E	14,80	4,34	14,60	4,40	28	6.576
4B2170159	RVL I PLUS 14T E	14,10	4,33	14,00	4,29		6.732
4B2170169	RVL I PLUS 16 E	16,30	4,19	14,80	4,05		7.106
4B2170179	RVL I PLUS 16T E	16,30	4,20	15,10	3,99		7.462

**Nota:** Control Remoto E incluido en el precio

(1) A7W35: Temperatura aire exterior: 7/6°C BS/BH - Tª entrada de agua: 30°C - Tª salida agua: 35°C

(2) A35W18: Temperatura aire exterior: 35°C BS - Tª entrada de agua: 23°C - Tª salida agua: 18°C

CC = Capacidad Frigorífica nominal en condiciones Eurovent (A35W18. Fuente: Aire exterior in Tbs=35°C. Instalación: Agua Tin=23°C

HC = Capacidad Calorífica nominal en condiciones Eurovent (A7W35. Fuente: Aire exterior in Tbs=7°C Tbh=6°C. Instalación: Agua Tin=30°C Tout=35°C)



## Bomba de calor aerotérmica inverter para climatización y producción de A.C.S.

MODELOS		7E		9E		14E		14T E		16E		16T E	
CLASE ERP (EU 811/2013)		55°C	35°C	55°C	35°C	55°C	35°C	55°C	35°C	55°C	35°C	55°C	35°C
		A**	A+++	A**	A**	A**	A**	A**	A**	A**	A**	A**	A**
Temperatura Baja (Agua a 35°C)	Eficiencia Estacional	178	163	173	168	167	164						
	SCOP	4,53	4,16	4,39	4,27	4,26	4,17						
Temperatura Media (Agua a 55°C)	Eficiencia Estacional	126	127	129	128	125	126						
	SCOP	3,22	3,25	3,29	3,27	3,20	3,22						

Datos conforme a Reg. 811/2013 y 813/2013. Los datos se refieren al equipo sin opcionales y/o accesorios

### Accesorios para RVL I PLUS E

CÓDIGO	PRODUCTO	PRECIO €
A76027700	RESISTENCIA 3KW (230-1-50)	742
A76027710*	KFM SENSOR TEMPERATURA L=10000	26
A76027720	KFM ANTIVIBR. GOMA RVL-I PLUS	67
A76028720*	CONTROL REMOTO E	273

\*Coste de reciclaje: 0,2€

### Interacumuladores para A.C.S. (1 serpentín)



#### ECOUNT F-1C. Acero vitrificado



CÓDIGO	PRODUCTO	CAPACIDAD (L)	MEDIDAS (mm) (alto x ancho máximo)	CLASE DE EFICIENCIA ENERGÉTICA	SUPERFICIE INTERCAMBIO EN SERPENTIN (m2)	COSTE DE RECICLAJE €	PRECIO €
1B7002000	ECOUNT F 200-1C	180	1.453 x 540 x 540	A	1,40	2	998
1B7003000	ECOUNT F 300-1C	277	1.535 x 620 x 620	B	1,83		1.381
1B7004000	ECOUNT F 400-1C	367	1.469 x 750 x 750	C	2,37		1.754
1B7005000	ECOUNT F 500-1C	480	1.769 x 750 x 750	D	3,39		2.128
				E			

Ánodo de magnesio y termómetro incluidos.

Con resistencia eléctrica incorporada de 1500 W

MODELO	SUPERFICIE MÍNIMA INTERCAMBIO EN SERPENTIN (m <sup>2</sup> )	INTERACUMULADOR ACS RECOMENDADO
RVL I PLUS 7 E Y 9 E	1,4	ECOUNT F 200 - 1C o superior
RVL I PLUS 14 E, 14T E, 16 E Y 16T E	1,7	ECOUNT F 300 - 1C o superior

NOTA: Independientemente de la recomendación, la instalación de ACS deberá dimensionarse correctamente conforme a las necesidades, ubicación y uso de la vivienda.

## Bomba de calor aerotérmica inverter para climatización y producción de A.C.S.

		DATOS TÉCNICOS						
MODELOS		7E	9E	14E	14T E	16 E	16T E	UDS
A7W35	Potencia Calorífica	6600	8600	14800	14100	16300	16300	W
	Potencia Consumida	1460	2000	3410	3260	3890	3880	W
	COP	4,52	4,30	4,34	4,33	4,19	4,20	W/W
	Caudal de agua	1135	1474	2546	2425	2804	2804	l/h
A7W45	Potencia Calorífica	6700	9200	14100	14100	16100	16100	W
	Potencia Consumida	2055	2640	4480	4460	5210	5240	W
	COP	3,26	3,49	3,15	3,16	3,09	3,07	W/W
	Caudal de agua	1152	1577	2425	2425	2769	2769	l/h
A35W18	Potencia Frigorífica	6450	8350	14600	14000	14800	15100	W
	Potencia Consumida	1470	2100	3320	3260	3650	3780	W
	ERR	4,39	3,97	4,40	4,29	4,05	4,0	W/W
	Caudal de agua	1109	1431	2511	2408	2546	2597	l/h
A35W7	Potencia Frigorífica	6700	8100	13000	13800	13700	15300	W
	Potencia Consumida	2570	3520	4550	5150	5150	6430	W
	ERR	2,61	2,30	2,86	2,68	2,66	2,4	W/W
	ESEER	5,60	5,29	5,44	5,54	4,83	5,58	W/W
	Caudal de agua	1152	1389	2236	2374	2356	2632	l/h

Los valores se refieren al equipo sin opciones ni accesorios

Datos declarados conforme a EN14511:

A35W7= Tra aire 35°C BS, Agua Tra entrada 12°C, salida 7°C

A35W18= Tra aire 35°C BS, Agua Tra entrada 23°C, salida 18°

A7W45= Tra aire 7°C BS y 6°C BH, Agua Tra entrada 40°C, salida 45°

A7W35= Tra aire 7°C BS y 6°C BH, Agua Tra entrada 30°C, salida 35°C

MODELOS	7E	9E	14E	14T E	16 E	16T E		
Alimentación	220-240V / 50 HZ / 1PH			380-415V/50Hz /3Ph+N	220-240V / 50 Hz / 1Ph	380-415V/50Hz /3Ph+N	V / Hz / Ph	
Tipo Compresor	Twin Rotary DC							-
Nº de copresores / Nº de circuitos	1/1							-
Tipo de intercambiador (lado instalación)	Intercambio de placas							-
Tipo de intercambiador (lado fuente)	Batería aleteada							-
Tipo de ventiladores	DC Axial							-
Nº de ventiladores	1				2		nº	
Volumen baso de expansión	2				5		l	
Calibrado válvula de seguridad	3							bar
Conexiones hidráulicas	1" M				1-1/4" M		"	
Contenido mínimo de agua de la instalación	20							l
Depósito ACS - mínima superficie intercambio	1,4				1,7		m2	
Tipo de refrigerante	R410A							-
Carga de refrigerante	2,4				3,6		Kg	
Tipo de control	Control remoto por cable							-
SWL - Potencia sonora	65	68	71	71	72	72	dB(A)	
SPL - Presión sonora a 1m	50	53	56	56	57	57	dB(A)	
Máxima corriente de entrada	16	20	32	16	32	16	A	

SWL= Potencia sonora, referida a 1x10-12 W. Potencia sonora en dB(A) medida conforme a ISO 9614.

SPL= Presión Sonora, referida a 2x10-5 Pa. Presión sonora calculada conforme a ISO-3744

# Bomba de calor aerotérmica inverter para climatización y producción de A.C.S.

## Esquema de instalación básico (no constructivo)

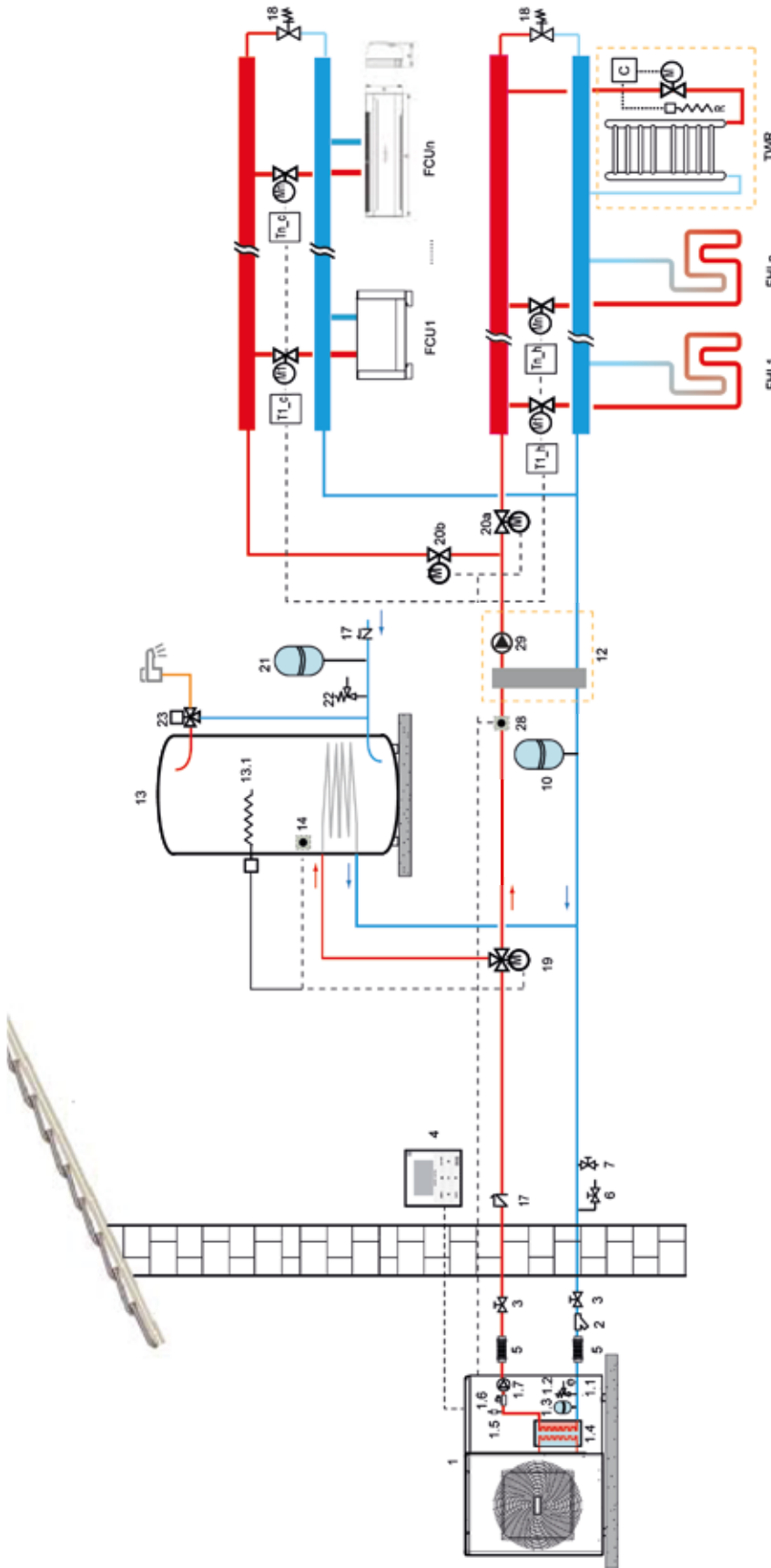

- 1. Bomba de Calor
- 1.1 Manómetro
- 1.2 Válvula de seguridad
- 1.3 Vaso de expansión
- 1.4 Intercambiador de placas (incluye resistencia eléctrica antihielo)
- 1.5 Purgador
- 1.6 Flujoestado
- 1.7 Bomba (incluida en el equipo)
- 2. Filtro agua Y (incluido en el suministro del equipo, montaje a cargo del instalador)
- 3. Válvula de corte (no suministrado)
- 4. Control remoto por cable (Suministrado con la unidad)
- 5. Junta flexible (no suministrado)
- 6. Válvula de vaciado (no suministrado)
- 7. Válvula de llenado (no suministrado)
- 10. Vaso de expansión (No suministrado)
- 12. Separador hidráulico y bomba de instalación (Secundario). (No suministrado). Necesario separar primario / secundario en caso de elevada pérdida de carga en el lado de instalación. Volumen recomendado del separador hidráulico al menos 30 litros.
- 13. Intercambiador de ACS (no suministrado de serie. Consultar opciones disponibles). Superficie de intercambio mínima necesaria en el serpentín: 1,4 m2 para modelos 7 y 9; 1,7 m2 para modelos 14 y 14-T.
- 13.1 Resistencia eléctrica en intercambiador de ACS (no suministrado de serie. Consultar opciones disponibles).
- 14. Junta flexible (no suministrado)
- 14. Sonda de temperatura (de serie, montaje a cargo del instalador)
- 17. Sonda de temperatura de caldera (consultar disponibilidad)
- 18. Válvula antirretorno (no suministrado)
- Válvula by pass (no suministrado)
- 19. Válvula de 3 vías (no suministrado)
- 20a y 20b válvula 2 vías (no suministrado)
- 21. Vaso de expansión circuito de ACS (no suministrado)
- 22. Válvula seguridad circuito ACS (no suministrado)
- 23. Válvula mezcladora termostática (no suministrado; consultar opciones)
- 28. Sonda de Temperatura (opcional)
- 29. Bomba de secundario / lado instalación (no suministrado, a cargo del instalador).
- 30. Bomba de calor con acumulador para ACS
- T1\_c ... T1\_h, ... T2: Termostatos de control (no suministrados, consultar opciones)
- FCU1, ...: FCUn. Unidades terminales (fancoils) (no suministrados, consultar opciones)
- FHL1, ...: FHLn: Suelo radiante (no suministrado)
- AHS: Caldera de apoyo para calefacción y ACS.

# OMNIA H

BOMBA DE CALOR AEROTÉRMICA INVERTER  
PARA CLIMATIZACIÓN Y PRODUCCIÓN DE A.C.S.





## Bomba de calor aerotérmica inverter para climatización y producción de A.C.S.

### OMNIA H



- Bomba de Calor aire-agua partida.
- Diseñadas para instalaciones de climatización (calefacción y/o refrigeración) y producción de Agua Caliente Sanitaria (ACS) mediante accionamiento de una válvula de 3 vías.
- El equipo consiste en una Unidad Externa (UE) Inverter y una Unidad Interna (UI) disponible con o sin resistencia eléctrica de apoyo. En ambos casos la UI incorpora de serie una válvula de 3 vías para la producción de agua caliente sanitaria (A través de un interacumulador externo).
- Capacidad para producción de agua caliente hasta 60°C con temperaturas exteriores de -2°C.
- Compresor DC Inverter que permite amplia modulación, y una reducida corriente de arranque.
- Unidad exterior con doble revestimiento acústico para reducir el nivel sonoro del equipo.
- Válvula de expansión electrónica, ventiladores DC brushless axiales.
- Dispone de sonda de temperatura exterior para realizar un control climático que permite ajustar la temperatura de impulsión de agua en función de la temperatura exterior.
- Sonda de temperatura de ACS para colocar en el interacumulador de ACS (montaje acargo del instalador).
- Kit hidráulico incluido en el interior de la UI con los elementos necesarios para una rápida y segura instalación: Bomba de alta eficiencia y bajo consumo (motor brushless DC), flujostato, vaso de expansión, filtro de agua (suministrado de serie, montaje acargo del instalador).
- Capacidad para integrarse con otros sistemas complementarios de producción de agua caliente, como puede ser una caldera.
- Alimentación Monofásica /Trifásica (según modelos).
- Control a través de un mando remoto por cable, con una amplia pantalla (distancia máxima 50m desde la UI):
  - Funcionamiento en calefacción o refrigeración.
  - Funcionamiento en modo ACS.
  - Control de fuente externa de calefacción (Caldera, resistencia eléctrica), en modo sustitución o integración.
  - Control de la resistencia de apoyo en ACS en el Depósito de ACS.
  - Posibilidad de conexión a un control externo (Señal on/off, heat/cool).
  - Programación semanal, modos ECO y CONFORT.
- Accesorios disponibles: interacumuladores de ACS de 200 a 500 litros (gama ECOUNIT F1C).

# Bomba de calor aerotérmica inverter para climatización y producción de A.C.S.

## Clasificación energética - bomba de calor - clima medio

MODELOS		6	8	10	12	16	12 TRI	16 TRI	
CLASE ERP (EU 811/2013)		55°C A++	35°C A+++	55°C A++	35°C A+++	55°C A++	35°C A+++	55°C A++	35°C A+++
	Temperatura Baja (Agua a 35°C)								
	Eficiencia Estacional	185	170	177	175	158	184	172	
	SCOP	4,70	4,33	4,50	4,45	4,03	4,68	4,38	
	Temperatura Media (Agua a 55°C)								
Eficiencia Estacional	130	125	127	127	128	128	130		
SCOP	3,33	3,2	3,25	3,25	3,28	3,28	3,33		

Datos y etiqueta conforme a Reg. 811/2013 (26/09/2019). Los datos se refieren al equipo son opcionales y/o accesorios.

## PRECIOS

Gama con UE monofásica y UI

BOMBA DE CALOR SPLIT INVERTER							
CÓDIGO	DENOMINACIÓN	COMPONENTES DEL EQUIPO		CC (KW)	HC (KW)	TARIFA €	COSTE DE RECICLAJE (€)
4B2970069	OMNIA H 6	0XHC6AWA	OMNIA H UE 06	6,2	6,1	4.244	17
		0XHA8AWA	OMNIA UI H 8				
		A76028720	Control Remoto E				
4B2970089	OMNIA H 8	0XHC8AWA	OMNIA H UE 08	8	8	4.475	17
		0XHA8AWA	OMNIA UI H 8				
		A76028720	Control Remoto E				
4B2970109	OMNIA H 10	0XHCAAWA	OMNIA H UE 10	10,5	10	5.876	17
		0XHAGAWA	OMNIA UI H 16				
		A76028720	Control Remoto E				
4B2970129	OMNIA H 12	0XHCCA	OMNIA H UE 12	11,7	12,1	6.098	22
		0XHAGAWA	OMNIA UI H 16				
		A76028720	Control Remoto E				
4B2970169	OMNIA H 16	0XHCGAWA	OMNIA H UE 16	13,8	15,5	6.371	17
		0XHAGAWA	OMNIA UI H 16				
		A76028720	Control Remoto E				

CC = Capacidad Frigorífica nominal en condiciones Eurovent (A35W18. Fuente: Aire exterior in Tbs=35°C. Instalación: Agua Tin=23°C Tout=18°C )

HC = Capacidad Calorífica nominal en condiciones Eurovent (A7W35. Fuente: Aire exterior in Tbs=7°C Tbh=6°C. Instalación: Agua Tin=30°C Tout=35°C )

## PRECIOS



CÓDIGO	PRODUCTO	CAPACIDAD (L)	MEDIDAS (mm) (alto x ancho máximo)	CLASE DE EFICIENCIA ENERGÉTICA	SUPERFICIE INTERCAMBIO EN SERPENTIN (m <sup>2</sup> )	TARIFA €	COSTE DE RECICLAJE (€)
1B7002000	ECOUNT F 200-1C	180	1.453 x 540 x 540	A	1,40	998	2
1B7003000	ECOUNT F 300-1C	277	1.535 x 620 x 620	B	1,83	1.381	
1B7004000	ECOUNT F 400-1C	367	1.469 x 750 x 750	C	2,37	1.754	
1B7005000	ECOUNT F 500-1C	480	1.769 x 750 x 750	D	3,39	2.128	

Ánodo de magnesio y termómetro incluidos  
Con resistencia eléctrica incorporada de 1500 W

MODELO	Superficie mínimaintercombambio en serpentín (m <sup>2</sup> )	INTERACUMULADOR ACS RECOMENDADO
OMNIA H 6 Y 8	1,4	ECOUNT F 200 - 1C o superior
OMNIA H 10,12 Y 16	1,7	ECOUNT F 300 - 1C o superior

NOTA: Independientemente de la recomendación, la instalación de ACS deberá dimensionarse correctamente conforme a las necesidades, ubicación y uso de la vivienda.

### Gama con UE trifásica y UI

BOMBA DE CALOR SPLIT INVERTER							
CÓDIGO	DENOMINACIÓN	COMPONENTES DEL EQUIPO		CC (KW)	HC (KW)	TARIFA €	COSTE DE RECICLAJE (€)
4B2970139	OMNIA H 12 TRI	0XHDCAWA	OMNIA H UE 12 TE	12	12	6.396	25
		0XHAGAWA	OMNIA UI H 16				
		A76028720	Control Remoto E				
4B2970179	OMNIA H 16 TRI	0XHDGAWA	OMNIA H UE 16 TE	14,5	15,5	6.577	
		0XHAGAWA	OMNIA UI H 16				
		A76028720	Control Remoto E				

CC = Capacidad Frigorífica nominal en condiciones Eurovent (A35W18. Fuente: Aire exterior in Tbs=35°C. Instalación: Agua Tin=23°C Tout=18°C )

HC = Capacidad Calorífica nominal en condiciones Eurovent (A7W35. Fuente: Aire exterior in Tbs=7°C Tbh=6°C. Instalación: Agua Tin=30°C Tout=35°C )

NOTA: Disponible versión trifásica con UI con resistencia eléctrica integrada en la propia unidad (2+2+2: 6 kW).  
Consultar con el departamento comercial el precio, códigos y plazo de suministro

# Bomba de calor aerotérmica inverter para climatización y producción de A.C.S.

## Datos técnicos

	MODELOS	6	8	10	12	16	12 TRI	16 TRI	UDS
A7W35	Potencia Calorífica	6.10	8.00	10.00	12.10	15.50	12	15,5	kW
	Potencia Consumida	1.29	1.73	2.17	2.74	3.82	2,66	3,79	kW
	COP	4.73	4.62	4.61	4.42	4.06	4,51	4,09	W/W
A7W45	Potencia Calorífica	5.96	7.34	10.12	11.85	16.05	11,97	15,48	kW
	Potencia Consumida	1.68	2.13	2.93	3.48	5.03	3,5	4,87	kW
	COP	3.55	3.45	3.45	3.41	3.19	3,42	3,18	W/W
A35W18	Potencia Frigorífica	6.20	8.00	10.50	11.70	13.80	12	14,5	kW
	Potencia Consumida	1.43	1.93	2.30	2.79	3.77	2,8	3,94	kW
	EER	4.34	4.15	4.57	4.19	3.66	4,29	3,68	W/W
A35W7	Potencia Frigorífica	6.15	6.44	9.39	11.02	12.85	11,7	12,91	kW
	Potencia Consumida	2.08	2.24	3.26	4.17	5.39	4,65	5,52	kW
	EER	2.96	2.88	2.88	2.64	2.38	2,52	2,34	W/W

Los valores se refieren al equipo sin opciones ni accesorios

Datos declarados conforme a EN14511:

A35W7= Tra aire 35°C BS, Agua Tra entrada 12°C, salida 7°C

A35W18= Tra aire 35°C BS, Agua Tra entrada 23°C, salida 18°C

A7W45= Tra aire 7°C BS y 6°C BH, Agua Tra entrada 40°C, salida 45°C

A7W35= Tra aire 7°C BS y 6°C BH, Agua Tra entrada 30°C, salida 35°C

Todos son modelos monofásicos

## Datos técnicos unidad exterior

MODELOS	6	8	10	12	16	12 TRI	16 TRI	
Refrigerante	R410A							Tipo
Carga de refrigerante	2.5	2.8	3.9	3.9	3.9	4.2	4.2	kg
Alimentación	220-240V ~ 50 Hz					380-400V ~ 3N~ 50 Hz		-
Tipo Compresor	twin rotary							-
Nº de compresores / Nº de circuitos	1 / 1							nº
Tipo de intercambiador (lado fuente)	batería aleteada							-
tipo de ventiladores	Brushless DC							-
Nº de ventiladores	1				2			nº
Diámetro de la conexión de líquido	Ø 3/8							Pulgadas
Diámetro de la conexión de gas	Ø 5/8							Pulgadas
SWL - Potencia Sonora	66	69	67	68	72	70	72	dB(A)

## Datos técnicos unidad interior

MODELOS	8	16	
Tipo de intercambiador (lado instalación)	intercambiador de placas		-
Tipo de Bomba	Bomba electrónica		-
Volumen vaso de expansión	10		l
Calibrado válvula de seguridad	3		bar
Conexiones hidráulicas lado instalación climatización	1" M		Pulgadas
Conexiones hidráulicas lado ACS	3/4" M		Pulgadas
Diámetro de la conexión de líquido	Ø 3/8		Pulgadas
Diámetro de la conexión de gas	Ø 5/8		Pulgadas
SWL - Potencia Sonora	43	45	dB(A)

SWL = Potencia sonora, referida a 1x10-12 W

potencia sonora en dB(A) medida conforme a ISO 9614.



## Limites operativos

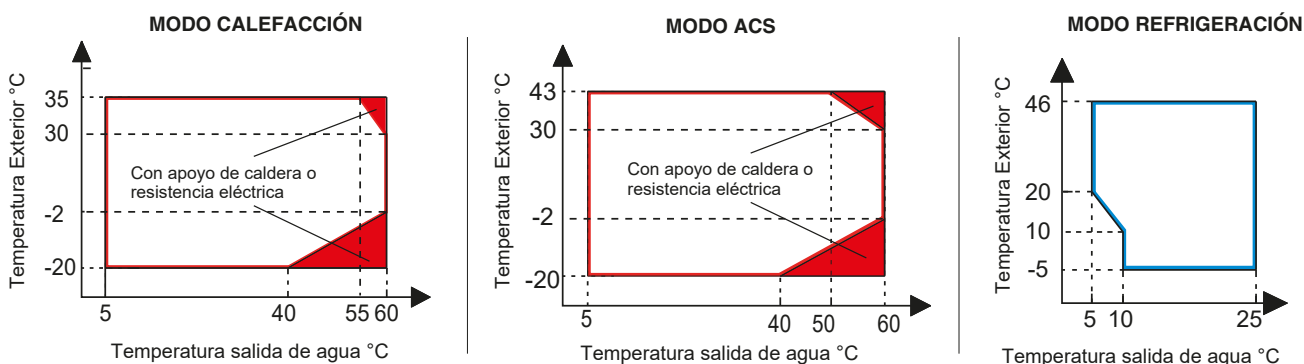

**NOTA PARA MODO ACS:** La temperatura de salida de agua indicada en la tabla es la temperatura del agua producida a la salida del equipo, y no coincide con la temperatura de ACS disponible para el usuario en el depósito de ACS, que dependerá del tipo de instalación realizada y de las características del serpentín del depósito de ACS.

## Dimensiones de los equipos

### UNIDAD EXTERIOR

Modelo 6

MODELO	6
Peso neto (Kg)	60

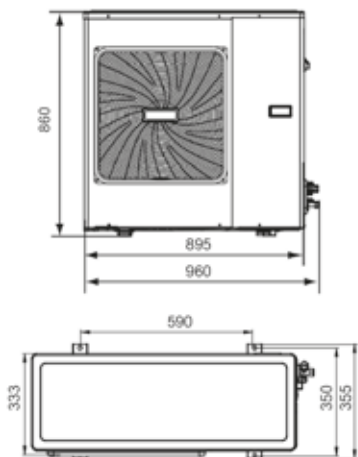

Modelo 8

MODELO	8
Peso neto (Kg)	76

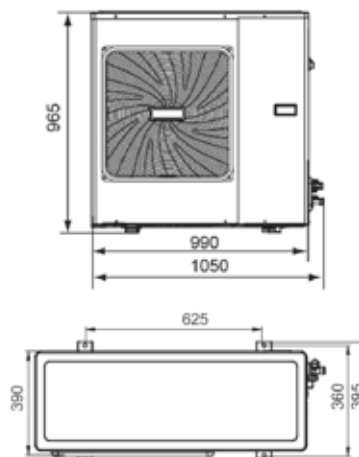

Modelos 10-12-16  
12TRI 16TRI

MODELOS	10 - 16	12TRI - 16TRI
Peso neto (Kg)	99	115

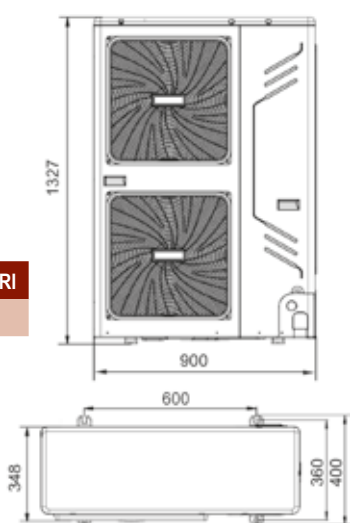

### UNIDAD INTERIOR

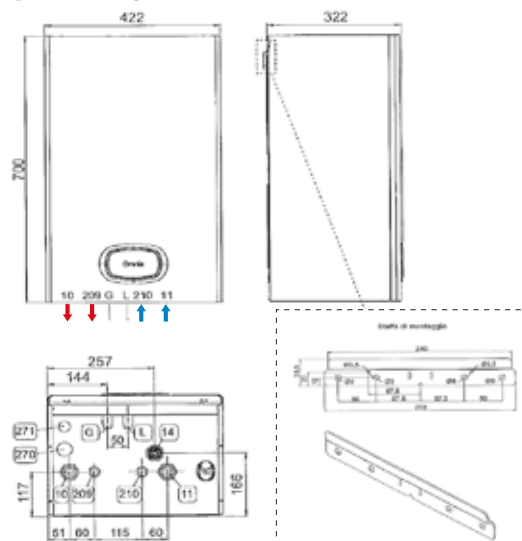

MODELOS	8	16
Unidad base de peso neto (Kg)	31,5	33,5

## Área operativa mínima

### UNIDAD INTERIOR

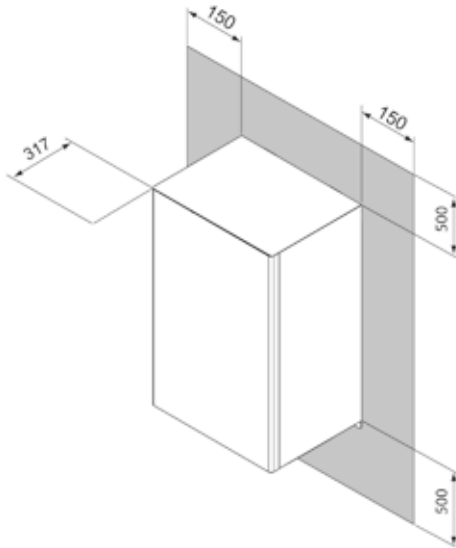

### UNIDAD EXTERIOR

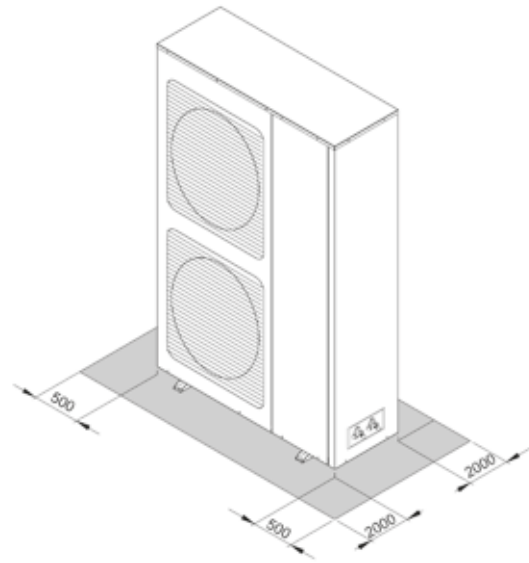

## Esquema hidráulico

### UNIDAD INTERNA

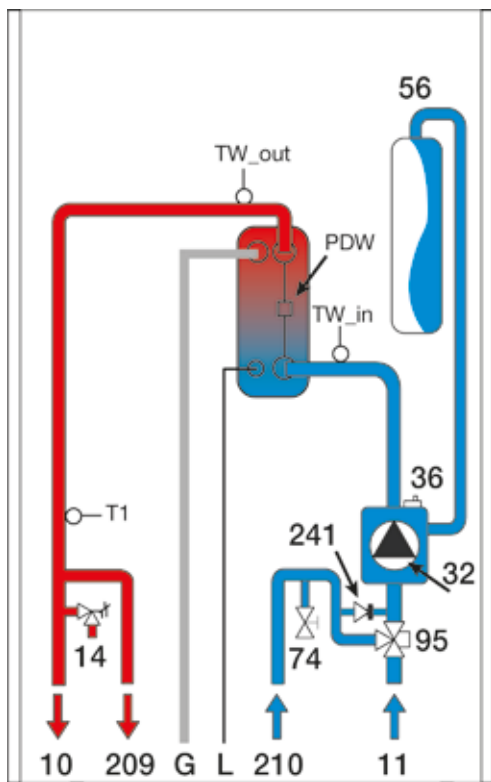

#### LEYENDA

- 10** Impulsión instalación climatización 3/4"
- 11** Retorno instalación climatización 3/4"
- 14** Válvula de seguridad
- TW\_in** Sonda Tra. Agua entrada intercambiador
- 32** Bomba
- 36** Prugador de aire automático
- 56** aso de expansión
- 74** llave de llenado
- 95** Válvula diversora
- TW\_out** Sonda Tra. Agua salida intercambiador
- 209** Impulsión a depósito ACS
- 210** Retorno de depósito ACS
- 241** Bypass automático (interno grupo circulador)
- PDW** Diferencial Presostato de agua
- T1** Sonda de temperatura agua impulsión

Esquema de instalación básico (no constructivo)

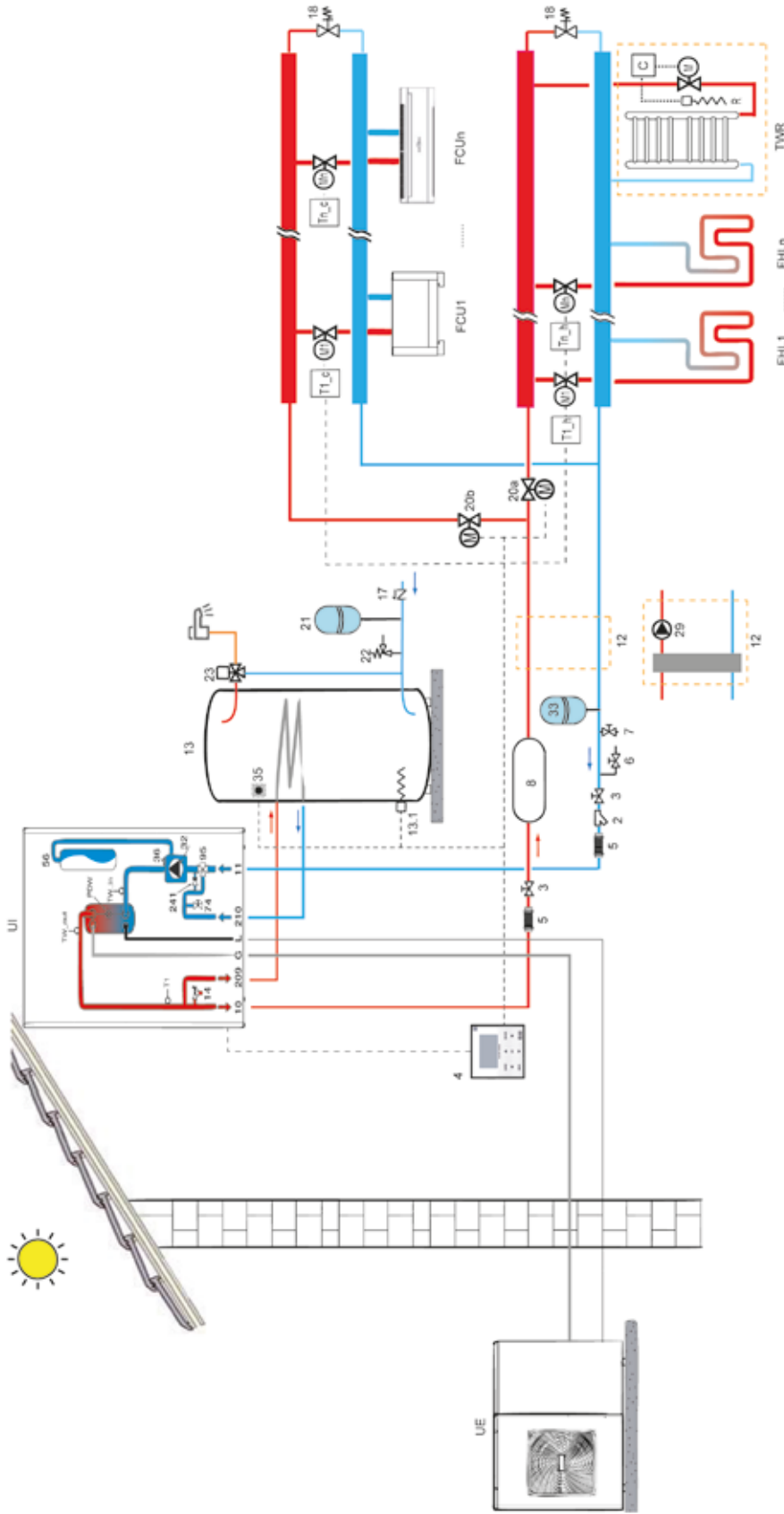

LEYENDA

- 1. Boma de calor partida UE (Ud. exterior) UI (Ud. interior)
- 2. Filtro agua Y (incluido en el suministro del equipo, montaje a cargo del instalador)
- 3. Válvula de corte (no suministrado)
- 4. Control remoto por cable (Suministrado con la unidad)
- 5. Junta flexible (no suministrado)
- 6. Válvula de vaciado (no suministrado)
- 7. Válvula de llenado (no suministrado)
- 8. Depósito de inercia (no suministrado). Requerido si el contenido de agua de la instalación (sin contar el contenido de agua del equipo) es menor de 20 litros.
- 33. Vaso de expansión (No suministrado)
- 12. Separador hidráulico y bomba de instalación (Secundario). (No suministrado). Necesario separar primario / secundario en caso de elevada pérdida de carga en el lado de instalación.

- 13. Interacumulador de ACS (no suministrado de serie. Consultar opciones disponibles).
- 13.1 Resistencia eléctrica en interacumulador de ACS (no suministrado de serie. Consultar opciones disponibles)
- 35 . Sonda de temperatura (de serie, montaje a cargo del instalador)
- 17. Válvula antirretorno (no suministrado)
- 18. Válvula bypass (no suministrado)
- 20a. y 20b. válvula 2 vías (no suministrado)
- 22. Válvula seguridad circuito ACS (no suministrado)
- 21. Vaso de expansión circuito de ACS (no suministrado)
- 23. Válvula mezcladora termostática (no suministrado; consultar opciones)

- 29. Boma de secundario / lado instalación (no suministrado, a cargo del instalador).
- T1\_c, ... Tn\_c, T1\_h, ... Tn\_h: Termostatos de control (no suministrados, consultar opciones)
- FHL1, ... FHLn: Suelo radiante (no suministrado) (no suministrados, consultar opciones)
- FCU1, ... FCUn: Unidades terminales (fancoils) (no suministrados, consultar opciones)
- TWR: Toalleros para los baños.

# Bomba de calor aerotérmica para producción de agua caliente sanitaria

**AQUA 1 PLUS HT**



- Bomba de calor aire-agua con acumulador integrado para producción de agua caliente sanitaria.
- Sistema de desescarche pasivo por aire, que permite trabajar al equipo con temperaturas de aire de hasta 4°C.
- Instalación en pared para modelo 90, y en suelo para el resto de modelos (160, 200 y 260).
- Posibilidad de conducir la salida de aire.
- Los modelos con instalación en suelo tienen la opción de descarga de aire horizontal o vertical.
- Resistencia eléctrica de apoyo incluida de serie. Panel de control incorporado al equipo, sencillo e intuitivo.
- Depósito de acero esmaltado con aislamiento de poliuretano de 50 mm.
- Intercambiador (condensador) de aluminio exterior al depósito.
- Ánodo de Magnesio incorporado para protección contra la corrosión (doble para 160, 200 y 260).
- Posibilidad de realizar ciclos antilegionela.
- Preparado para activación con energía fotovoltaica.
- Modo de funcionamiento: Automático, Economy, Overboost.
- Control con programación horaria y semanal.



## Precios

CÓDIGO	PRODUCTO	COSTE DE RECICLAJE	PRECIO €
2C0B600F	AQUA 1 PLUS 90 HT	8	1.607
4B1671609	AQUA 1 PLUS 160 HT	12	1.895
4B1672009	AQUA 1 PLUS 200 HT	13,5	1.942
4B1672609	AQUA 1 PLUS 260 HT	16	2.019

NOTA: Disponible hasta agotar existencias.  
Consultar disponibilidad con departamento comercial

## Esquema de instalación

El aire de salida puede ser conducido hasta el exterior de una forma adecuada, en función de cada instalación. Se deben respetar los espacios mínimos de instalación y mantenimiento y proporcionar una adecuada ventilación en la zona donde irá instalado el equipo tal como se indica en el manual, especialmente si comparte el espacio con otros equipos como una caldera o un equipo de lavandería.

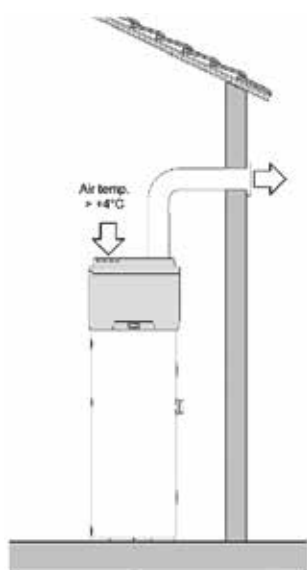

### Límites de funcionamiento

#### Rango de temperaturas

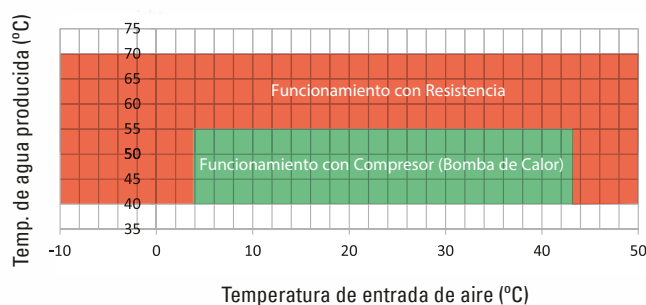

#### RANGO DE TRABAJO-ALIMENTACIÓN ELÉCTRICA

ESTANDAR	230-1-50	V-pfh-Hz
RANGO	207-254	V

#### RANGO DE TRABAJO-DUREZA DEL AGUA

DUREZA DEL AGUA	MÍNIMA	15	°F
	MÁXIMA	25	°F

## Bomba de calor aerotérmica aire-agua con acumulador integrado para producción de A.C.S.

DATOS TÉCNICOS			MODELOS			
			90 HT	160 HT	200 HT	260 HT
Bomba de Calor	CLASE ERP (EU 812/2013)					
	Alimentación	V-f-Hz	230-1-50			
	Tiempo de calentamiento (EN)(1)	h:min	5:30	6:41	7:16	9:44
	Energía de calentamiento (EN)(1)	kWh	1,20	2,68	2,83	3,74
	Consumo en stand-by (EN)(1)	W	14	29	27,3	31
	Clase de uso (EN)(1)	tipo	M	L	L	XL
	Consumo eléctrico durante ciclo de uso WEL-TC (EN)(1)	kWh	2,20	4,43	4,18	6,17
	COPDHW (EN)(1)	W/W	2,70	2,63	2,80	3,10
	Temperatura de agua de referencia (EN)(1)	°C	55	55	55	55
	Cantidad máxima de agua utilizable (EN)(2)	m³	0,094	0,233	0,260	0,358
	Eficiencia Calentamiento (EU 812/2013)	%	110	109	116	127
	Consumo anual de energía eléctrica (EU 812/2013)	kWh/año	465	937	883	1315
Resistencia eléctrica	Potencia	W	1200	1500	1500	1500
	Corriente	A	5,2	6,5	6,5	6,5
Bomba de Calor + Resistencia eléctrica	Potencia absorbida total	W	1410	1870	1870	1870
	Corriente nominal	A	6,15	8,20	8,20	8,20
	Máxima potencia absorbida total	W	1470	2000	2000	2000
	Máxima corriente	A	6,40	8,80	8,80	8,80
Deposito	Volumen	l	87	158	199	255
	Máxima presión de trabajo	MPa	0,7	0,7	0,7	0,7
	Material	tipo	Acero esmaltado			
	Protección catódica	tipo	Anodo de Mg			
Circuito de aire	Tipo de aislamiento / espesor	tipo/mm	poliuretano / 50			
	Tipo de ventilador	tipo	Centrífugo			
	Caudal de aire	m³/h	130	350-500	350-500	350-500
	Diametro de conducto salida	mm	125	160	160	160
	Máxima presión disponible	PA	120	100	100	100
Circuito Frigorífico	Compresor	tipo	Rotativo			
	Refrigerante	tipo	R134a			
	Evaporador	tipo	Batería aleada Cu-Al			
	Condensador	tipo	Tubo de Al envolviendo externamente al depósito			
Nivel de Potencia Sonora	DB(A)	60	59	59	59	
Peso en vacío	KG	48,5	73	81	92	

(EN): Datos conforme a EN 16147:2011; (EU): Datos conforme a EU 812/2013

(1): ciclo calentamiento: temperatura ambiente 15°C BS / 12°C BH. Temperatura de entrada de agua: 10°C; (2): Temperatura de uso: 40°C, Temperatura de entrada: 10°C

### Dimensiones

Mod. 90

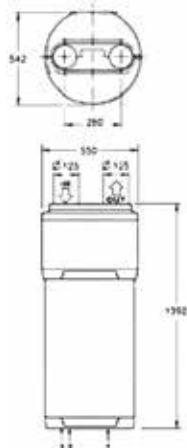

Mod. 160/200/260

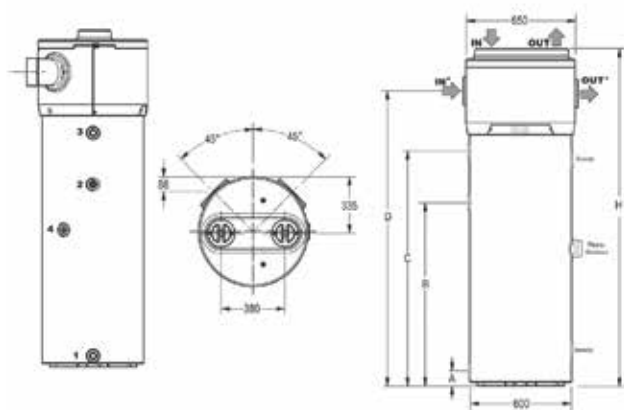

REF	DESCRIPCIÓN	MODELO	
		90	UND
1	Entrada de agua fría	G 1/2	"
2	Salida de agua caliente	G 1/2	"
3	Drenaje de condensados	G 1/2	"

REF	DESCRIPCIÓN	MODELOS	
		160/200/260	UND
1	Entrada de agua fría	G 1	"
2	Recirculación	G 3/4	"
3	Salida de agua caliente	G 1	"
4	Drenaje de condensados	G 1/2	"

REF	MODELOS			
	160	200	260	UND
A	60	202	202	mm
B	658	769	1065	mm
C	795	1001	1286	mm
D	1254	1464	1754	mm
H	1504	1714	2004	mm



# Bomba de calor aerotérmica aire-agua con acumulador integrado para producción de A.C.S.

**AQUA 1 PLUS LT**



- Bomba de calor aire-agua con acumulador integrado para producción de agua caliente sanitaria.
- Sistema de desescarche activo, que permite trabajar al equipo con temperaturas de aire de hasta  $-7^{\circ}\text{C}$  sin apoyo eléctrico.
- Instalación en suelo. Posibilidad de conducir la salida de aire.
- Opción de descarga de aire horizontal o vertical.
- Resistencia eléctrica de apoyo incluida de serie.
- Panel de control incorporado al equipo, sencillo e intuitivo.
- Depósito de acero esmaltado con aislamiento de poliuretano de 50 mm.
- Intercambiador (condensador) de aluminio exterior al depósito.
- Serpentin de solar incluido de serie.
- Ánodo de Magnesio (doble) incorporado para protección contra la corrosión.
- Posibilidad de realizar ciclos antilegionela.
- Preparado para activación con energía fotovoltaica.
- Modo de funcionamiento: Automático, Economy, Overboost.
- Control con programación horaria y semanal.



## Precios

CÓDIGO	PRODUCTO	COSTE DE RECICLAJE €	PRECIO €
4B1672059	AQUA 1 PLUS 200 LT	16	2.446
4B1672659	AQUA 1 PLUS 260 LT	17,5	2.549

NOTA: Disponible hasta agotar existencias.  
Consultar disponibilidad con departamento comercial

## Esquema de instalación

El aire de salida/entrada puede ser conducido hasta el exterior de una forma adecuada, en función de cada instalación.

Se deben respetar los espacios mínimos de instalación y mantenimiento y proporcionar una adecuada ventilación en la zona donde irá instalado el equipo tal como se indica en el manual, especialmente si comparte el espacio con otros equipos como una caldera o un equipo de lavandería.

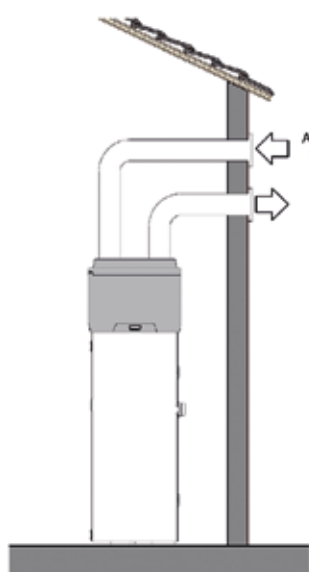

Límites de funcionamiento

Rango de temperaturas

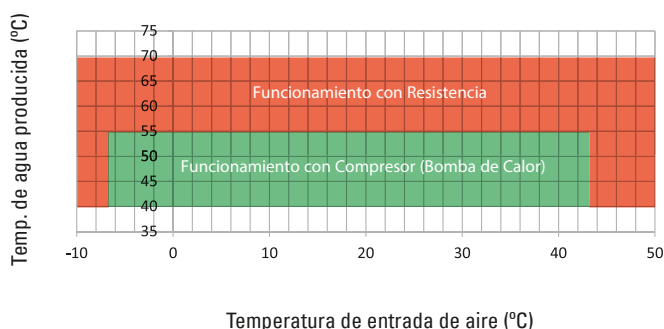

### RANGO DE TRABAJO-ALIMENTACIÓN ELÉCTRICA

ESTANDAR	230-1-50	V-pfh-Hz
RANGO	207-254	V

### RANGO DE TRABAJO-DUREZA DEL AGUA

DUREZA DEL AGUA	MÍNIMA	15	°F
	MÁXIMA	25	°F

# Bomba de calor aerotérmica aire-agua con acumulador integrado para producción de A.C.S.

DATOS TÉCNICOS			MODELOS	
			200 LT	260 LT
Bomba de Calor	CLASE ERP (EU 812/2013)			
	Alimentación	V-f-Hz	230-1-50	
	Potencia absorbida total máxima en calentamiento	W	530	530
	Tiempo de calentamiento (EN)(1)	A	8:17	8:17
	Energía de calentamiento (EN)(1)	h:min	3,25	3,99
	Consumo en stand-by (EN)(1)	kWh	29	29
	Clase de uso (EN)(1)	tipo	L	XL
	Consumo eléctrico durante ciclo de uso WEL-TC (EN)(1)	kWh	3,97	6,19
	COPDHW (EN)(1)	W/W	2,94	3,08
	Temperatura de agua de referencia (EN)(1)	°C	55	55
	Cantidad máxima de agua utilizable (EN)(2)	m3	0,275	0,342
	Eficiencia Calentamiento (EU 812/2013)	%	123	127
	Consumo anual de energía eléctrica (EU 812/2013)	kWh/año	835	1.323
	Resistencia eléctrica	Potencia	W	1.500
Corriente		A	6,5	6,5
Bomba de Calor + Resistencia eléctrica	Potencia absorbida total	W	1.960	1.960
	Corriente nominal	A	8,5	8,5
	Máxima potencia absorbida total	W	2.030	2.030
	Máxima corriente	A	8,93	8,93
Deposito	Volumen	l	194	246
	Máxima presión de trabajo	MPa	0,7	0,7
	Material	tipo	Acero esmaltado	
	Protección catódica	tipo	Anodo de Mg	
Circuito de aire	Tipo de aislamiento / espesor	tipo/mm	poliuretano / 50	
	Tipo de ventilador	tipo	Centrifugo	
	Caudal de aire	m³/h	350-500	350-500
	Díametro de conducto salida	mm	160	160
Circuito Frigorífico	Máxima presión disponible	PA	200	200
	Compresor	tipo	Rotativo	
	Refrigerante	tipo	R134a	
	Evaporador	tipo	Batería aleteada Cu-Al	
Serpentín Solar	Condensador	tipo	Tubo de Al envolviendo externamente al depósito	
	Material	tipo	Acero esmaltado	
	Superficie Total	m2	1,0	1,0
Nivel de Potencia Sonora	Máxima Presión	MPa	0,7	0,7
		DB(A)	56	56
Peso en vacío	KG	94	112	

(EN): Datos conforme a EN 16147:2011; (EU): Datos conforme a EU 812/2013  
 (1): ciclo calentamiento: temperatura ambiente 15°C BS / 12°C BH. Temperatura de entrada de agua: 10°C; (2): Temperatura de uso: 40°C, Temperatura de entrada: 10°C

## Dimensiones

Mod. 200/260

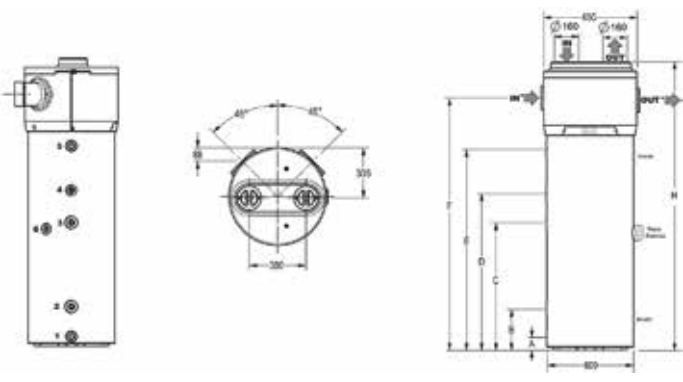

REF	DESCRIPCIÓN	MODELOS	
		200 / 260	UND
1	Entrada de agua fría	G 1	"
2	Solar	G 1	"
3	Solar	G 1	"
4	Recirculación	G 3/4	"
5	Salida de agua caliente	G 1	"
6	Drenaje de condensados	G 1/2	"
A		202	"
B		287	"
C		674	"
D		769	"
E		1001	"
F		1464	"
H		1714	"

## BOMBA DE CALOR AEROTÉRMICA PARA PRODUCCIÓN DE AGUA CALIENTE SANITARIA

### EGEA LT MURAL

Novedad  
n





- Bomba de calor aire-agua con acumulador integrado para producción de agua caliente sanitaria.
- Sistema de desescarche activo, que permite trabajar al equipo con temperaturas de aire de hasta -5°C sin apoyo eléctrico.
- Instalación mural.
- Refrigerante ecológico R290 de bajo impacto ambiental.
- Posibilidad de conducir la entrada y la salida de aire.
- Resistencia eléctrica de apoyo incluida de serie.
- Panel de control integrado en el equipo intuitivo y sencillo.
- Conexión WIFI incluida de serie. Control remoto mediante APP en el teléfono móvil.
- Producción de agua caliente hasta 62°C sólo con bomba de calor.
- Intercambiador (condensador) exterior al depósito.
- Ánodo de Magnesio para protección corrosión de serie.
- Control con programa Antilegionela.
- Preparado para integrarse con Energía Solar Fotovoltaica.
- Modos de funcionamiento: ECO - Automatico - Boost - Eléctrico.
- Opción OFF PEAK (para programar las horas de producción del equipo en las horas de menor coste eléctrico).
- Control con programación horaria y semanal.

## EGEA LT MURAL

CÓDIGO	PRODUCTO	COSTE DE RECICLAJE (€)	PRECIO (€)
2COBA00F	EGEA 90 LT	10	1655
2COBA01F	EGEA 120 LT	12	1695

DISPONIBLE A PARTIR DE MARZO 2020.

MODELOS		90 LT	120 LT
Capacidad nominal (volumen)	l	89	118
CLASE ERP (EU 812/2013)			
Eficiencia Calentamiento de agua (EU812/2013) (clima medio)	%	107	112
Consumo de energía anual en kWh (clima medio)	KWH	479	458
Perfil de Carga declarado		M	M
Potencia Sonora (Lw(A))	DB(A)	52	52
COPDHW clima medio (7°C(6°C))		2,6(*)	2,7(**)
COPDHW clima cálido (14°C(13°C))		2,7(***)	2,8(****)
Tiempo de Calentamiento (clima medio: 7°C(6°C))	hh:mm	05:52(*)	08:15(**)
Tiempo de Calentamiento (clima cálido: 14°C(13°C))	hh:mm	04:02(***)	06:26(****)
Tiempo de Calentamiento en modo BOOST	hh:mm	02:30(*)	04:30(**)
Máxima capacidad de agua caliente a 40 ° C	l	98	128
Máxima temperatura de ACS sólo con Bomba de Calor	°C	62	62
Dispersión del depósito	W	40	46
Potencia eléctrica resistencia integrada	W EL	1200	
Potencia eléctrica media absorbida	W el	270	270
Potencia térmica bomba de calor	W TH	833	
Dimensiones (Ø x W x H)	mm	510 X 527 X1380	510 x 527 x1530
Peso en vacío	kg	60	70
Presión máxima de agua	bar	7	
Temperatura Máxima de aire	°C	43	
Temperatura Mínima de aire	°C	-5	
Caudal de aire Nominal	m³/h	190	
Volumen mínimo de estancia requerido para instalación de equipo	m³	15	
Alimentación eléctrica	V - Hz	230V - 50Hz	
Clase Protección		IP - 24	
Gas refrigerante		R290	
GWP refrigerante		3	
Carga de gas	g	150	
Programa Anti legionela		Automatico, incluido en control	
Sistema Anti-corrosión		Ánodo de Magnesio	
Modos de operación		Auto, Eco, Boost, Eléctrico, Ventilador	
Conexión Energía Solar Fotovoltaica		si	
Conexión Energía Solar Térmica		no	

## NOTAS:

(\*) Test conforme a EN16147-2017 con temperatura de aire de entrada de 7°C BS (6°C BH) temperatura ambiente del acumulador 20°C, calentamiento de agua de 10°C a 53°C.

(\*\*) Test conforme a EN16147-2017 con temperatura de aire de entrada de 7°C BS (6°C BH) temperatura ambiente del acumulador 20°C, calentamiento de agua de 10°C a 53°C.

(\*\*\*) Test conforme a EN16147-2017 con temperatura de aire de entrada de 14°C BS (13°C BH) temperatura ambiente del acumulador 20°C, calentamiento de agua de 10°C a 53°C.

(\*\*\*\*) Test conforme a EN16147-2017 con temperatura de aire de entrada de 14°C BS (13°C BH) temperatura ambiente del acumulador 20°C, calentamiento de agua de 10°C a 53°C.

# BOMBA DE CALOR AEROTÉRMICA PARA PRODUCCIÓN DE AGUA CALIENTE SANITARIA

## INSTALACIÓN

El aire de salida / entrada puede ser conducido hasta el exterior de una forma adecuada, en función de cada instalación. Se deben respetar los espacios mínimos de instalación y mantenimiento y proporcionar una adecuada ventilación en la zona donde irá instalado el equipo tal como se indica en el manual, especialmente si comparte el espacio con otros equipos, como una caldera o un equipo de lavandería.

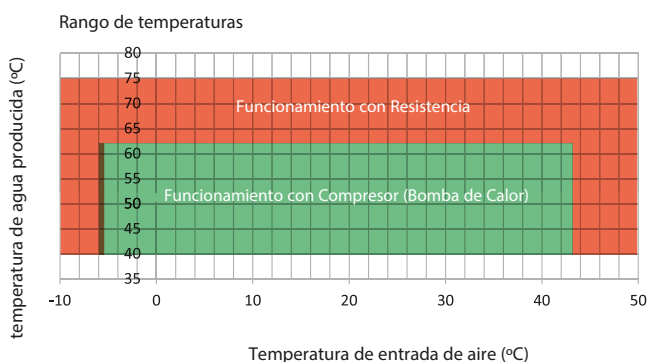
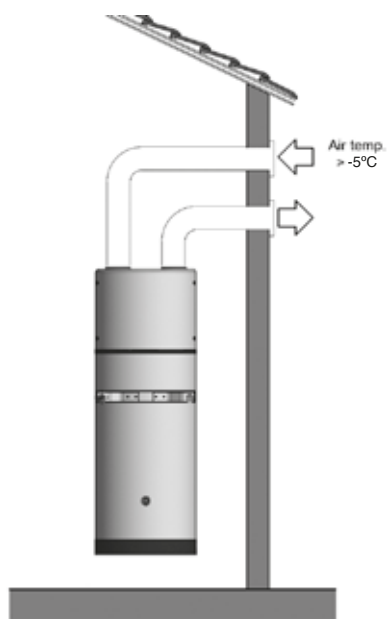

RANGO DE TRABAJO - ALIMENTACIÓN ELÉCTRICA		
ESTANDAR	230 -1 - 50	V - pfh- Hz
RANGO	207-254	V

RANGO DE TRABAJO - DUREZA DEL AGUA			
DUREZA DEL AGUA	MINIMA	15	°F
	MÁXIMA	25	°F

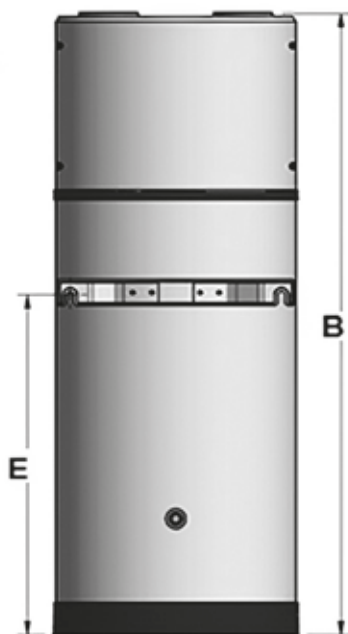
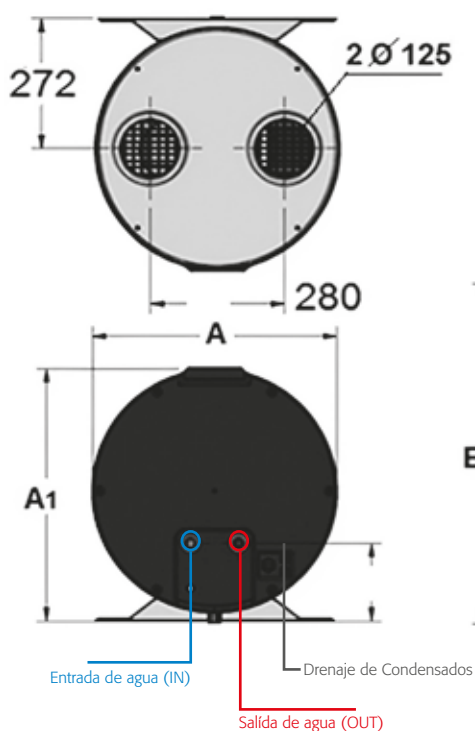

DIMENSIONES		
	90 LT	120 LT
A mm	501	501
A1 mm	528	528
B mm	1380	1530
E mm	710	963
Aire entrada / salida diámetro mm	125	125



## BOMBA DE CALOR AEROTÉRMICA PARA PRODUCCIÓN DE AGUA CALIENTE SANITARIA

### EGEA LT PIE

Novedad  
n



- Bomba de calor aire-agua con acumulador integrado para producción de agua caliente sanitaria
- Sistema de desescarche activo, que permite trabajar al equipo con temperaturas de aire de hasta  $-7^{\circ}\text{C}$  sin apoyo eléctrico
- Instalación de pie
- Refrigerante ecológico R134a de bajo impacto ambiental
- Posibilidad de conducir la entrada y la salida de aire.
- Resistencia eléctrica de apoyo incluida de serie.
- Panel de control integrado en el equipo intuitivo y sencillo.
- Conexión WIFI incluida de serie. Control remoto mediante APP en el teléfono móvil.
- Producción de agua caliente hasta  $62^{\circ}\text{C}$  sólo con bomba de calor.
- Intercambiador (condensador) exterior al depósito.
- Doble ánodo de Magnesio para protección corrosión, de serie.
- Control con programa Antilegionela.
- Preparado para integrarse con Energía Solar Fotovoltaica.
- Modos de funcionamiento: ECO - Automatico - Boost - Eléctrico.
- Opción OFF PEAK (para programar las horas de producción del equipo en las horas de menor coste eléctrico).
- Control con programación horaria y semanal

## BOMBA DE CALOR AEROTÉRMICA PARA PRODUCCIÓN DE AGUA CALIENTE SANITARIA

CÓDIGO	PRODUCTO	COSTE DE RECICLAJE (€)	PRECIO (€)
2COBA04F	EGEA 200 LT	13,5	2.519
2COBA05F	EGEA 260 LT	16	2.625

DISPONIBLE A PARTIR DE MARZO 2020.

MODELOS		200 LT	260 LT
Capacidad nominal (volumen)	l	192	250
CLASE ERP (EU 812/2013)			
Eficiencia Calentamiento de agua (EU812/2013) (clima medio)	%	135	139
Consumo de energía anual en kWh (clima medio)	kWh	758	1203
Perfil de Carga declarado		L	XL
Potencia Sonora (Lw(A))	dB(A)	50	50
COPDHW clima medio (7°C(6°C))(*)		3,23	3,38
COPDHW clima cálido (14°C(13°C))(**)		3,49	3,59
Tiempo de Calentamiento (clima medio: 7°C(6°C))(*)	hh:mm	8:17	10:14
Tiempo de Calentamiento (clima cálido: 14°C(13°C))(**)	hh:mm	6:01	7:39
Tiempo de Calentamiento en modo BOOST(*)	hh:mm	3:58	5:06
Máxima capacidad de agua caliente a 40 °C	l	273	338
Máxima temperatura de ACS sólo con Bomba de Calor	°C	62	62
Dispersión del depósito	W	63	71
Potencia eléctrica resistencia integrada	W el	1500	
Potencia eléctrica media absorbida	W el	430	
Potencia térmica bomba de calor	W th	1820	
Dimensiones (Ø x W x H)	mm	621 X 1607	621 x 1892
Peso en vacío	kg	77	97
Presión máxima de agua	bar	7	
Temperatura Máxima de aire	°C	38	
Temperatura Mínima de aire	°C	-7	
Caudal de aire Nominal	m³/h	350 / 500	
Volumen mínimo de estancia requerido para instalación de equipo	m³	> 20	
Alimentación eléctrica	V - Hz	230V - 50Hz	
Clase Protección		IP - 24	
Gas refrigerante		R134A	
GWP refrigerante		1430	
Carga de gas	g	1.000	
Programa Anti legionela		Automatico, incluido en control	
Sistema Anti-corrosión		doble ánodo de Magnesio	
Modos de operación		Auto, Eco, Boost, Eléctrico, Ventilador	
Conexión Energía Solar Fotovoltaica		sí	
Conexión Energía Solar Térmica		no	

NOTAS:

(\*) Test conforme a EN16147-2017 con temperatura de aire de entrada de 7°C BS (6°C BH) temperatura ambiente del acumulador 20°C, calentamiento de agua de 10°C a 55°C.

(\*\*) Test conforme a EN16147-2017 con temperatura de aire de entrada de 14°C BS (13°C BH) temperatura ambiente del acumulador 20°C, calentamiento de agua de 10°C a 55°C.

# BOMBA DE CALOR AEROTÉRMICA PARA PRODUCCIÓN DE AGUA CALIENTE SANITARIA

## INSTALACIÓN

El aire de salida / entrada puede ser conducido hasta el exterior de una forma adecuada, en función de cada instalación. Se deben respetar los espacios mínimos de instalación y mantenimiento y proporcionar una adecuada ventilación en la zona donde irá instalado el equipo tal como se indica en el manual, especialmente si comparte el espacio con otros equipos, como una caldera o un equipo de lavandería.

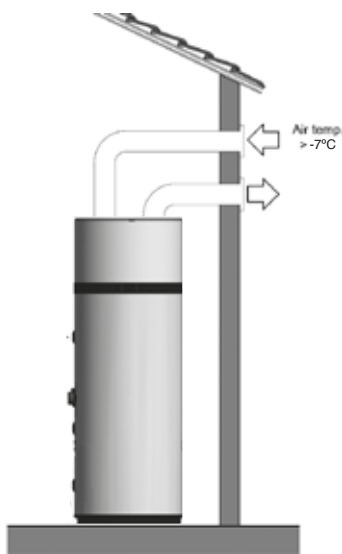

## LÍMITES DE FUNCIONAMIENTO

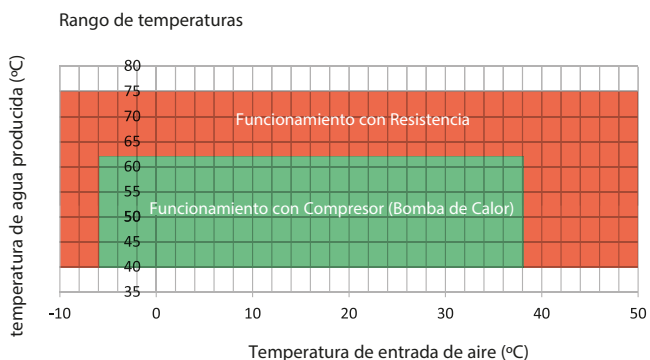

RANGO DE TRABAJO - ALIMENTACIÓN ELÉCTRICA		
ESTANDAR	230 - 1 - 50	V - pfh- Hz
RANGO	207-254	V

RANGO DE TRABAJO - DUREZA DEL AGUA			
DUREZA DEL AGUA	MINIMA	15	°F
	MÁXIMA	25	°F

DIMENSIONES		
	200 LT	260 LT
A mm	621	621
A1 mm	628	628
B mm	1607	1892
C mm	1142	1427
D mm	250	250
D1 mm	-	-
E mm	490	493
E1 mm	490	493
F mm	600	600
F1 mm	-	-
G mm	705	785
H mm	876,5	1162
L mm	705	735
M mm	976	1261

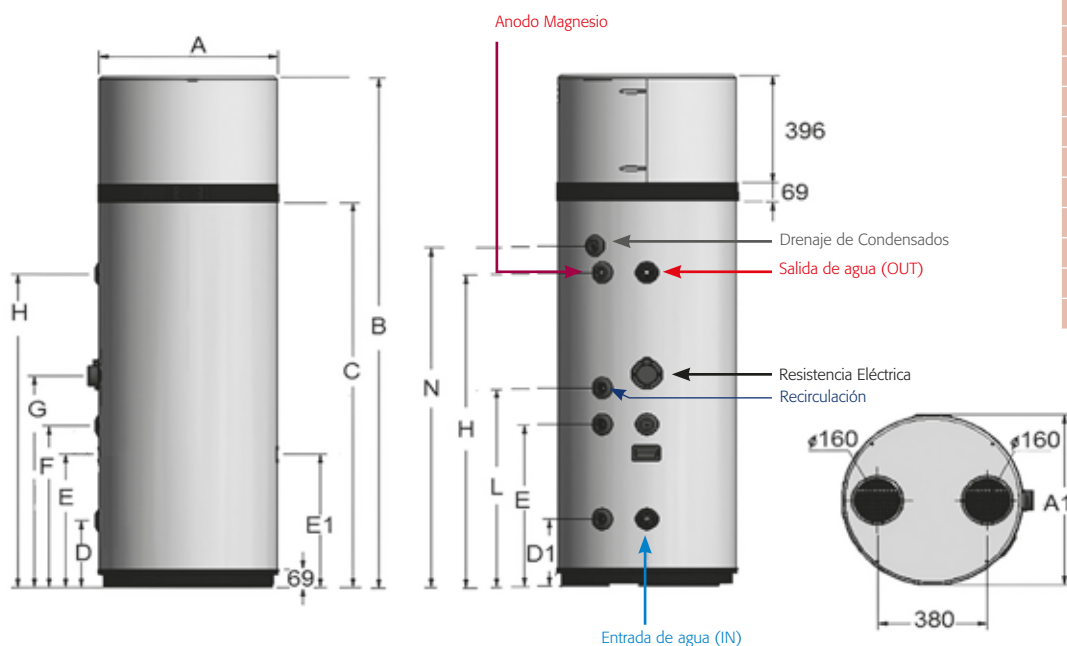

## BOMBA DE CALOR AEROTÉRMICA PARA PRODUCCIÓN DE AGUA CALIENTE SANITARIA

### EGEA HT PIE

Novedad  
n



- Bomba de calor aire-agua con acumulador integrado para producción de agua caliente sanitaria.
  - Sistema de desescarche pasivo, que permite trabajar al equipo con temperaturas de aire de hasta 4°C sin apoyo eléctrico.
  - Instalación de pie.
  - Refrigerante ecológico R134a de bajo impacto ambiental.
  - Posibilidad de conducir la entrada y la salida de aire.
  - Resistencia eléctrica de apoyo incluida de serie.
  - Panel de control integrado en el equipo intuitivo y sencillo.
  - Conexión WIFI incluida de serie. Control remoto mediante APP en el teléfono móvil.
  - Producción de agua caliente hasta 62°C sólo con bomba de calor.
  - Intercambiador (condensador) exterior al depósito.
  - Doble ánodo de Magnesio para protección corrosión, de serie.
  - Control con programa Antilegionela.
  - Preparado para integrarse con Energía Solar Fotovoltaica.
  - Modos de funcionamiento: ECO - Automatico - Boost - Eléctrico.
- Opción OFF PEAK (para programar las horas de producción del equipo en las horas de menor coste eléctrico).
- Control con programación horaria y semanal.

## EGEA HT PIE

CÓDIGO	PRODUCTO	COSTE DE RECICLAJE (€)	PRECIO (€)
2COBA02F	EGEA 200 HT	13,5	2.000
2COBA03F	EGEA 260 HT	16	2.080

DISPONIBLE A PARTIR DE MARZO 2020.

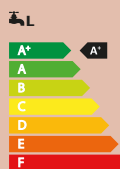
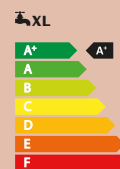
MODELOS		200 HT	260 HT
Capacidad nominal (volumen)	l	192	250
CLASE ERP (EU 812/2013)			
Eficiencia Calentamiento de agua (EU812/2013) (clima medio)	%	116	127
Consumo de energía anual en kWh (clima medio)	kWh	883	1315
Perfil de Carga declarado		L	XL
Potencia Sonora (Lw(A))	dB(A)	52	52
COPDHW (20°C(15°C))(*)		2,8	3,1
COPDHW clima cálido (14°C(13°C))(**)		2,5	2,6
Tiempo de Calentamiento (20°C(15°C))(*)	hh:mm	7:16	9:44
Tiempo de Calentamiento (clima cálido: 14°C(13°C))(**)	hh:mm	9:01	11:38
Tiempo de Calentamiento en modo BOOST(*)	hh:mm	3:48	4:57
Máxima capacidad de agua caliente a 40 ° C	l	260	358
Máxima temperatura de ACS sólo con Bomba de Calor	°C	62	62
Dispersión del depósito	W	60	70
Potencia eléctrica resistencia integrada	W el	1500	
Potencia eléctrica media absorbida	W el	370	
Potencia térmica bomba de calor	W th	1600	
Dimensiones (Ø x W x H)	mm	621 X 1607	621 x 1892
Peso en vacío	kg	80	95
Presión máxima de agua	bar	7	
Temperatura Máxima de aire	°C	43	
Temperatura Mínima de aire	°C	4	
Caudal de aire Nominal	m³/h	350	
Volumen mínimo de estancia requerido para instalación de equipo	m³	> 20	
Alimentación eléctrica	V - Hz	230V - 50Hz	
Clase Protección		IP - 24	
Gas refrigerante		R134A	
Carga de gas	g	1.000	
Programa Anti legionela		Automatico, incluido en control	
Sistema Anti-corrosión		doble ánodo de Magnesio	
Modos de operación		Auto, Eco, Boost, Eléctrico, Ventilador	
Conexión Energía Solar Fotovoltaica		si	
Conexión Energía Solar Térmica		no	

NOTAS:

(\*) Test conforme a EN16147-2017 con temperatura de aire de entrada de 20°C BS (15°C BH) temperatura ambiente del acumulador 20°C, calentamiento de agua de 10°C a 55°C.

(\*\*) Test conforme a EN16147-2017 con temperatura de aire de entrada de 14°C BS (13°C BH) temperatura ambiente del acumulador 20°C, calentamiento de agua de 10°C a 55°C.



# BOMBA DE CALOR AEROTÉRMICA PARA PRODUCCIÓN DE AGUA CALIENTE SANITARIA

## INSTALACIÓN

El aire de salida / entrada puede ser conducido hasta el exterior de una forma adecuada, en función de cada instalación. Se deben respetar los espacios mínimos de instalación y mantenimiento y proporcionar una adecuada ventilación en la zona donde irá instalado el equipo tal como se indica en el manual, especialmente si comparte el espacio con otros equipos, como una caldera o un equipo de lavandería.

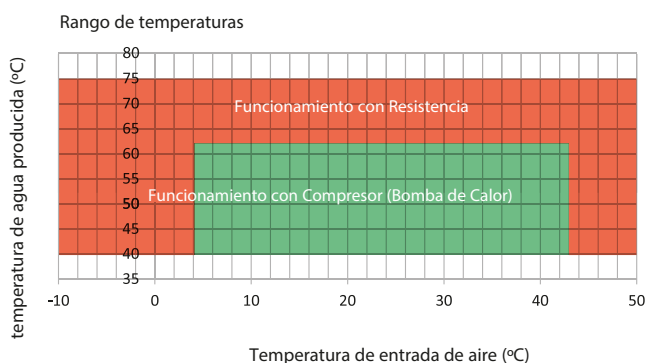
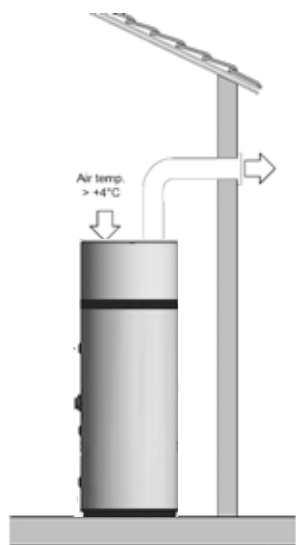

RANGO DE TRABAJO - ALIMENTACIÓN ELÉCTRICA		
ESTANDAR	230 - 1 - 50	V - pfh- Hz
RANGO	207-254	V

RANGO DE TRABAJO - DUREZA DEL AGUA			
DUREZA DEL AGUA	MINIMA	15	°F
	MÁXIMA	25	°F

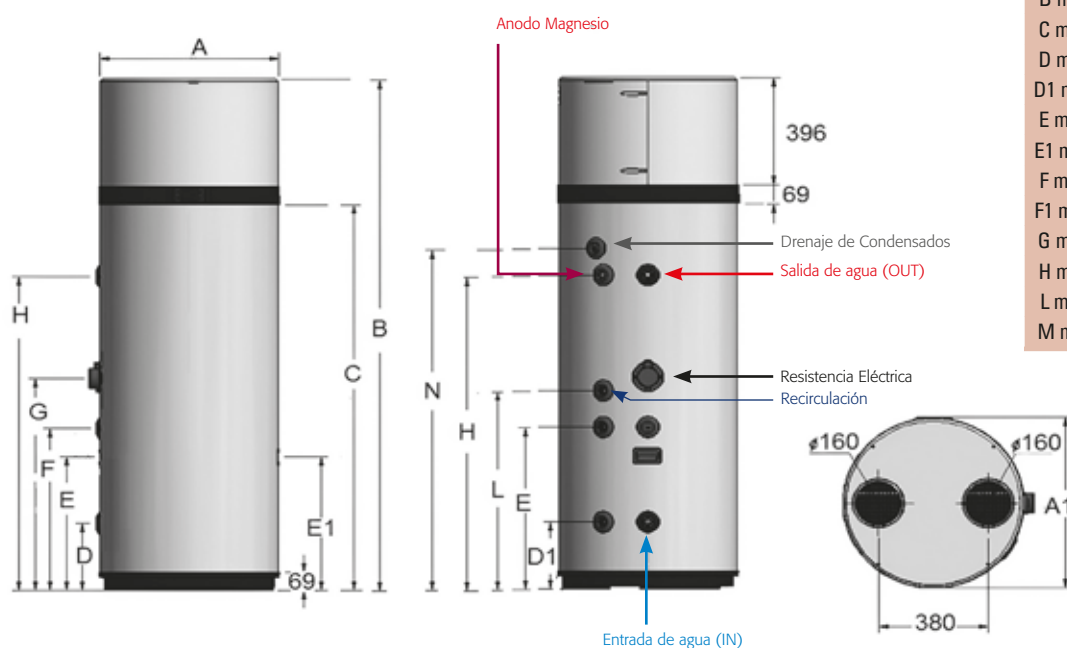

DIMENSIONES	200 HT	260 HT
	A mm	621
A1 mm	628	628
B mm	1607	1892
C mm	1142	1427
D mm	250	250
D1 mm	-	-
E mm	490	493
E1 mm	490	493
F mm	600	600
F1 mm	-	-
G mm	705	785
H mm	876,5	1162
L mm	705	735
M mm	976	1261

"Precio Franco Fábrica - Transporte NO INCLUIDO".  
Precio de venta de referencia sin IVA

# Ventajas del uso de radiadores en instalaciones de baja temperatura

Son muchas las ventajas de trabajar con radiadores en cualquier instalación de calefacción, pero, sobre todo, en la nueva tipología de instalación de baja temperatura por diversos motivos:

– **Posibilidad de trabajar con equipos de aero termia a funcionamiento solo calefacción.**

– **Idoneidad para adaptarse a calderas de nueva generación:** Máximo aprovechamiento de las nuevas tecnologías de calderas (sobre todo baja temperatura y condensación) con **rendimientos superiores al 100%** sobre el P.C.I trabajando en instalaciones de baja temperatura por radiadores.

– **Baja inercia térmica:** Garantiza menores consumos y mayor confort, ya que se adaptan de forma mucho más rápida y precisa a los cambios de temperatura en el interior de la vivienda. Esto lo convierte en un sistema ideal para viviendas de segunda residencia o de fin de semana.

– **Facilidad de adaptación a cada tipología de instalación:**

- Diferentes tipos de materiales constructivos (aluminio, acero, hierro fundido, etc.).
- Flexibilidad en la elección de las medidas de radiador tanto por altura, anchura o fondo. Siempre se pueden adaptar al espacio disponible.

– **Rápida, sencilla y económica instalación.**

## RADIADORES VARESE

Nuevos emisores para calefacción a baja temperatura

### Avanzada tecnología

- Intercambiador de calor compuesto por tubo de cobre, recubierto de finas aletas de alto rendimiento que optimizan el paso del aire y aumenta el flujo de calor.



### Ahorro doméstico

- Reducción del 65% del volumen del agua de la instalación.
- Mayor rapidez de respuesta.
- Reducción del consumo de hasta un 20%.
- Máxima emisión con mínimo espacio ocupado.



### Modelos con sistema HE AUMENTO DE LA EFICIENCIA

- Gama extremadamente silenciosa (ventiladores flotantes "brushless").
- Sonda de control de temperatura.
- Panel táctil.



### Modelos específicos bajo ventana

- 35 cm de altura.
- Anchuras desde 545 a 1.094 mm.



### Fácil mantenimiento

- Carcasa frontal extraíble para un mejor mantenimiento.



## Radiadores de baja temperatura



- Nueva gama de radiadores de altísima emisión incluso con salto térmico 30°C.
- Ideales tanto para obra nueva como para mercado de reposición.
- Válidos para instalaciones bitubo o monotubo.
- Fácil mantenimiento gracias a su carcasa frontal desmontable.

Gama completa disponible en 2 versiones: VARESE o VARESE HE, es decir, con o sin sistema HE, sistema que potencia su emisión de forma muy significativa.

La gama con sistema HE dispone de un control digital táctil basado en 4 modos de funcionamiento: automático, eco, confort y alta emisión (boost).

### VARESE



CÓDIGO	PRODUCTO	DIMENSIONES (ALTO/AN- CHO/FONDO)	CONTENIDO DE AGUA (L)	Nº VENTILADORES	PRESIÓN SONORA (MODO CONFORT) DB	EMISIÓN TÉRMICA					PRECIO €
						ΔT 30°C			ΔT 40°C	ΔT 50°C	
						Modo Eco	Modo Confort	Modo Boost	Modo Boost	Modo Boost	
29005009	VARESE 500	635/545/119	0,48	-	-	-	-	195,3	265,1	376,7	Consultar Dpto. Comercial
29006009	VARESE 600	635/654/119	0,62					244,2	390,7	523,3	
29008009	VARESE 800	635/879/119	0,84					348,8	607	795,3	
290010009	VARESE 1000	635/1094/119	1,10					509,3	795,3	1060,5	
290205009	VARESE LP 500	350/545/119	0,48					153,5	237,2	334,9	
290206009	VARESE LP 600	350/654/119	0,62					209,3	334,9	439,5	
290208009	VARESE LP 800	350/879/119	0,8					293	537,2	676,7	
290210009	VARESE LP 1000	350/1094/119	41,10					348,8	600	837,2	

### VARESE HE



CÓDIGO	PRODUCTO	DIMENSIONES (ALTO/AN- CHO/FONDO)	CONTENIDO DE AGUA (L)	Nº VENTILADORES	PRESIÓN SONORA (MODO CONFORT) DB	EMISIÓN TÉRMICA (W)					COSTE DE RECICLAJE €	PRECIO €
						ΔT 30°C			ΔT 40°C	ΔT 50°C		
						Modo Eco	Modo Confort	Modo Boost	Modo Boost	Modo Boost		
290105009	VARESE 500 HE	635/545/119	0,48	3	29	447	498,6	569,6	823,3	1.067,4	0,75	350
290106009	VARESE 600 HE	635/654/119	0,62	4	30,2	604	651	767,2	1.074,4	1.402,3		390
290108009	VARESE 800 HE	635/879/119	0,84	6	32	879	940	1.112,6	1.479,1	1.981,4		450
290110009	VARESE 1000 HE	635/1094/119	1,10	8	33,2	1.138	1.228,8	1.517	1.995,3	2.637,2		515
290305009	VARESE LP 500 HE	350/545/119	0,48	3	29	369,8	401,1	484	753,5	997,7		335
290306009	VARESE LP 600 HE	350/654/119	0,62	4	30,2	576,5	617,5	710	1.032,6	1.325,6		365
290308009	VARESE LP 800 HE	350/879/119	0,84	6	32	842	915,6	1.087,6	1.395,3	1.855,8		430
290310009	VARESE LP 1000 HE	350/1094/119	1,10	8	33,2	1.050,3	1.131,6	1.493,3	1.939,5	2.581,4		490

## FANCOILS



## TOP FAN VM



VMB

Disponible  
**CONTROL AVANT**  
Ver página 25



VMF

**Nota:**

- Las conexiones están situadas de serie en el lado izquierdo de la unidad, visto de frente.
- VMB: Las patas son un accesorio opcional, no incluido.

FANCOIL CON ENVOLVENTE					
VERSIÓN ASPIRACIÓN INFERIOR (VM-B)					
CÓDIGO	DENOMINACIÓN	CC (KW)	HC (KW)	COSTE DE RECICLAJE €	TARIFA €
480400099	VM-B 15	1,1	1,7	4	417
480400129	VM-B 20	1,4	2,1		457
480400189	VM-B 30	2,1	3,2		490
480400249	VM-B 40	2,8	3,9		553
480400349	VM-B 50	3,4	4,6		629
480400369	VM-B 60	4,0	5,1		649
480400499	VM-B 80	4,9	7,2		690
480400599	VM-B 100	6,1	8,7		826
480400609	VM-B 120	6,9	9,3		881
VERSIÓN ASPIRACIÓN FRONTAL (VM-F)					
CÓDIGO	DENOMINACIÓN	CC (KW)	HC (KW)	COSTE DE RECICLAJE €	TARIFA €
480500099	VM-F 15	1,1	1,7	4	444
480500129	VM-F 20	1,4	2,1		478
480500189	VM-F 30	2,1	3,2		518
480500249	VM-F 40	2,8	3,9		573
480500349	VM-F 50	3,4	4,6		668
480500369	VM-F 60	4,0	5,1		690
480500499	VM-F 80	4,9	7,2		724
480500599	VM-F 100	6,1	8,7		859
480500609	VM-F 120	6,9	9,3		922

CC = Capacidad Frigorífica nominal en condiciones Eurovent (Aire in Tbs=27°C Tbh=19°C. Agua Tin=7°C Tout=12°C)

HC = Capacidad Calorífica nominal en condiciones Eurovent (Aire in Tbs=20°C. Agua Tin=50°C caudal agua como en modo refrigeración)

## VN3V / VNO-S



**Nota:** Las conexiones están situadas de serie en el lado izquierdo de la unidad, visto de frente.

FANCOIL SIN ENVOLVENTE					
VERSIÓN OCULTA (VN3V)					
CÓDIGO	DENOMINACIÓN	CC (KW)	HC (KW)	COSTE DE RECICLAJE €	TARIFA €
4B1570159	VN3V 15	1,1	1,7	2,5	309
4B1570209	VN3V 20	1,4	2,1		315
4B1570309	VN3V 30	2,1	3,2		365
4B1570409	VN3V 40	2,8	3,9		386
4B1570509	VN3V 50	3,4	4,6		479
4B1570609	VN3V 60	4,0	5,1		493
4B1570809	VN3V 80	4,9	7,2		518
4B1571009	VN3V 100	6,1	8,7		622
4B1571209	VN3V 120	6,9	9,3		675

CC = Capacidad Frigorífica nominal en condiciones Eurovent (Aire in Tbs=27°C Tbh=19°C. Agua Tin=7°C Tout=12°C)

HC = Capacidad Calorífica nominal en condiciones Eurovent (Aire in Tbs=20°C. Agua Tin=50°C caudal agua como en modo refrigeración)

**VNO-S DISPONIBLES HASTA AGOTAR EXISTENCIAS**

FCM



**Nota:** El fancoil FCM debe llevar instaladas las válvulas de 3 vías (V3V) para funcionar correctamente. (Accesorio opcional). Ver pág. 26.

FANCOIL CASSETTE					
INSTALACIÓN A 2 TUBOS					
CÓDIGO	DENOMINACIÓN	CC (KW)	HC (KW)	COSTE DE RECICLAJE €	TARIFA €
4A9670379	FCM 400	3,9	5,3	3,5	868
A76027620	REJILLA PEQUEÑA				
4A9670579	FCM 600	5,6	7,6		
A76027630	REJILLA GRANDE				
4A9670839	FCM 850	6,8	9,3		1.088
A76027630	REJILLA GRANDE				
4A9671479	FCM 1500	10,6	14,5	1.303	
A76027630	REJILLA GRANDE				

CC = Capacidad Frigorífica nominal en condiciones Eurovent (Aire in Tbs=27°C Tbh=19°C. Agua Tin=7°C Tout=12°C)

HC = Capacidad Calorífica nominal en condiciones Eurovent (Aire in Tbs=20°C. Agua Tin=50°C caudal agua como en modo refrigeración)

INSTALACIONES 4 TUBOS					
CÓDIGO	DENOMINACIÓN	CC (KW)	HC (KW)	COSTE DE RECICLAJE €	TARIFA €
4A9673979	FCM 400-4T	2,9	4,7	3,5	1.052
A76027620	REJILLA PEQUEÑA				
4A9677479	FCM 750-4T	5,2	7,4		1.233
A76027630	REJILLA GRANDE				

CC = Capacidad Frigorífica nominal en condiciones Eurovent (Aire in Tbs=27°C Tbh=19°C. Agua Tin=7°C Tout=12°C)

HC = Capacidad Calorífica nominal en condiciones Eurovent (Aire in Tbs=20°C. Agua Tin=70°C Agua Tout=60°C)

**Nota:** Mando IR-FCM incluido con el equipo (A76027640).

MERCURY 2



Disponible  
**CONTROL AVANT**  
Ver página 25

**Instalación a 4 tubos:**  
Solo posible con Fancoils  
MERCURY 2 (Serie 3R)

	CÓDIGO	DENOMINACIÓN	POTENCIA FRIGORÍFICA (KW)	POTENCIA CALORÍFICA (KW)	COSTE DE RECICLAJE €	TARIFA €
INSTALACIÓN HORIZONTAL	4B2460209	MERCURY 2 21 HC SP 3 DX	4,06	5,41	11	710
	4B2460309	MERCURY 2 31 HC SP 3 DX	7,62	10,06		977
	4B2460379	MERCURY 2 38 HC SP 3 DX	8,76	11,65		1.025
	4B2460399	MERCURY 2 41 HC SP 3 DX*	14,62	19,28		1.622
	4B2460799	MERCURY 2 81 HC SP 3 DX*	17,62	23,38		1.680
	4B2460219	MERCURY 2 21 HC SP 6 DX	5,9	7,4	12	914
	4B2460319	MERCURY 2 31 HC SP 6 DX	11,1	13,8		1.193
	4B2460389	MERCURY 2 38 HC SP 6 DX	13,2	16,4		1.240
	4B2460429	MERCURY 2 41 HC SP 6 DX*	21,7	26,3		2.080
	4B2460829	MERCURY 2 81 HC SP 6 DX*	26,9	33,1		2.222

NOTAS: Potencia frigorífica nominal en condiciones Eurovent: Aire 27°C BS (19°C BH). Agua Tin: 7°C Tout: 12°C

Potencia calorífica nominal en condiciones Eurovent: Aire 20°C BS. Agua Tin: 50°C Tout: 45°C

CONEXIONES DE SERIE A DERECHAS (DX)

\* Incluye KIT RELES ETBN 6A en el precio



VTP



FANCOIL CON ENVOLVENTE					
VERSIÓN ASPIRACIÓN INFERIOR (VM-B)					
CÓDIGO	DENOMINACIÓN	CC (KW)	HC (KW)	COSTE DE RECICLAJE €	TARIFA €
4A6170139	VTP 15	0,99	1,48	0,02	734
4A6170229	VTP 25	2,05	2,64		754
4A6170329	VTP 35	3,01	3,85		961
4A6170449	VTP 45	3,71	4,77		1.000
A80016720	Mando inalámbrico Rem I	Incluido de serie			Incluido de serie

CC = Capacidad Frigorífica nominal en condiciones Eurovent (Aire in Tbs=27°C Tbh=19°C. Agua Tin=7°C Tout=12°C)  
 HC = Capacidad Calorífica nominal en condiciones Eurovent (Aire in Tbs=20°C. Agua Tin=50°C Tout=45°C)

JOLLY PLUS 2



**Nota:** Píes de apoyo opcionales (no incluido de serie)



MODELO		20	40	60	80
<b>Prestaciones</b>					
Potencia Frigorífica Total <sup>(1)</sup>	W	830	1760	2650	3340
Potencia Frigorífica Sensible	W	620	1270	1960	2650
Caudal de agua	l/h	143	303	456	574
Pérdida de carga lado agua	kPa	7.2	8.4	22.5	18.6
Potencia Térmica (Tra. Entrada agua: 50°C) <sup>(2)</sup>	W	1090	2350	3190	4100
Caudal de agua (Tra. Entrada agua: 50°C)	l/h	142	302	453	573
Pérdida de carga lado agua (Tra. Entrada agua: 50°C)	kPa	5.7	6.6	16.3	14.0
Potencia Térmica (Tra. Entrada agua: 50°C) SIN VENTILADOR	W	210	247	291	366
Potencia Térmica (Tra. Entrada agua: 70°C, ΔT 10°C) <sup>(3)</sup>	W	1890	3990	5470	6980
Caudal de agua (Tra. Entrada agua: 70°C, ΔT 10°C)	l/h	162	343	471	600
Pérdida de carga lado agua (Tra. Entrada agua: 70°C, ΔT 10°C)	kPa	6.7	7.6	16.1	14.0
Potencia Térmica (Tra. Entrada agua: 70°C, ΔT 10°C) SIN VENTILADOR	W	322	379	447	563

(1) Temperatura aire: 27°C B.S. (19°C B.H.) Temperatura agua IN: 7°C OUT; 12°C. Vent. Vel. Max.

(2) Temperatura aire: 20°C. Temperatura agua IN: 50°C. Caudal de agua como refrigeración ventilador en velocidad máxima.

(3) Temperatura aire: 20°C B.S. Temperatura agua IN: 70°C. AT: 10°C. Ventilador en velocidad máxima

# CONTROL AVANT Control individual y centralizado para fancoils MERCURY 2 y TOP FAN (VMB, VMF, VM3V)

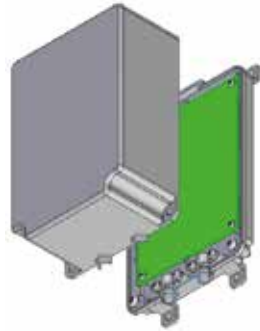

**Módulo de Potencia (Power Board)**  
(para ser instalado en cada FANCOIL)



**Módulo Maestro / Esclavo**



**Módulo de control de mueble**  
(para ser instalado en el equipo TOPFAN VMB o VMF)



**Mando de pared**  
(Para Mercury 2 y TOP FAN VN3V)



DESCRIPCIÓN	CÓDIGO	COSTE RECICLAJE €	TARIFA €
AVANT MÓDULO DE POTENCIA FC (POWER BOARD)	A80018020	0,02	89
AVANT EN MUEBLE-DIGIT HM	A80018030		70
AVANT MANDO PARED HMI	04081008A		74
AVANT EN MUEBLE ANALÓGICO HMI (MÓDULO ESCLAVO)	A80018050		47

## ACCESORIOS

### OPCIONES Y ACCESORIOS TOP FAN VM y VN3V / VNO S

		ACCESORIOS										
	DESCRIPCIÓN	CÓDIGO	15	20	30	40	50	60	80	100	120	Tarifa €
<b>Mandos**</b>	Conmutador de mueble CM-F*	A80015000	x	x	x	x	x	x	x	x	x	34
	Conmutador de pared CMR-F*	A80015010	x	x	x	x	x	x	x	x	x	34
	Termostato de temperatura mín. TC-F*	A80015110	x	x	x	x	x	x	x	x	x	28
	Mando completo de mueble TE-F*	A80015030	x	x	x	x	x	x	x	x	x	112
	Mando base de pared TAR-F*	A80015040	x	x	x	x	x	x	x	x	x	85
	Mando completo de pared TER-F*	A80015050	x	x	x	x	x	x	x	x	x	105
	Nuevo mando de mueble TE-N*	20Z29390	x	x	x	x	x	x	x	x	x	119
	Nuevo mando de pared TER-N*	20Z29400	x	x	x	x	x	x	x	x	x	112
<b>Soportes</b>	Soportes de pie PA	A80015060	x	x	x	x	x	x	x	x	x	34
<b>Baterías de agua, válvulas de tres vías y sus bandejas</b>	Batería un rango BS-F1	A80015120	x	x								73
	Batería un rango BS-F2	A80015130			x	x						85
	Batería un rango BS-F3	A80015140					x	x	x			112
	Batería un rango BS-F4	A80015150								x	x	117
	Kit V3V batería 1 rango VB1-F*	A80015090	x	x	x	x	x	x	x	x	x	144
	Kit V3V batería 3 rangos VB3-F*	A80015100	x	x	x	x	x	x	x	x	x	158
	Bandeja V3V horizontal BCO-F	A80015070	x	x	x	x	x	x	x	x	x	34
	Bandeja V3V vertical BCO-F	A80015080	x	x	x	x	x	x	x	x	x	34

NOTA

OPCIONES: Se montan en fábrica

ACCESORIOS: Se suministran sin montar ni conectar, en embalaje separado.

\* Coste de reciclaje: 0,02€ \*\* Disponibles hasta agotar existencias. RECOMENDADO CONTROL AVANT (Pag. 26)

## ACCESORIOS FCM

ACCESORIOS									
DESCRIPCIÓN		CÓDIGO	400	600	850	1500	400-4T	750-4T	Tarifa €
válvulas de tres vías y bandeja	V3V BAT Standar FCM 400,400-4T*	A76027500	X				X		131
	V3V BAT Standar FCM 600-850-1500*	A76027571		X	X	X			152
	V3V BAT Standar FCM 750-4T*	A76027590						X	152
	V3V B Agua caliente FCM 400-4T*	A76027510					X		115
	V3V B Agua caliente FCM 750-4T*	A76027600						X	131
	BANDEJA CONDENSADOS FCM 400, 400-4T	A76027520	X				X		11
	BAND. CONDENSADOS FCM 600-1500, 750-4T	A76027560		X	X	X		X	29
Control	Mando de Pared FCM*	A76027530	X	X	X	X	X	X	103
	Mando de Pared centralizado	A76028740	X	X	X	X	X	X	427

OPCIONES: Se montan en fábrica

ACCESORIOS: Se suministran sin montar ni conectar, en embalaje separado.

\*Coste de reciclaje: 0,02€

**Nota:** El fancoil FCM debe llevar instaladas las válvulas de 3 vías (V3V) para funcionar correctamente.

## ACCESORIOS MERCURY 2

Descripción		Código	21	31	38	41	81	Tarifa €	
Batería Auxiliar 2 rangos (Inst. 4T) (Solo para serie 3R)	B2	B2-S 21	A76028750	x				200	
		B2-S 31/38	A76028760		x	x		273	
		B2-S 41/81	A76028770				x	x	560
Filtro en fibra sintética clase G3 espesor 20 mm	FA2	FA2-S 21	A76029290	x				5	
		FA2-S 31/38	A76029300		x	x		11	
		FA2-S 41/81	A76029310				x	x	12
Filtro de malla de acero galvanizado clase G1, 15 mm de espesor	FA4	FA4-S 21	A76029320	x				13	
		FA4-S 31/38	A76029330		x	x		20	
		FA4-S 41/81	A76029340				x	x	29
Bandeja de recogida de condensado para válvula	VCS	VCS 21-101	A76029350	x	x	x	x	x	49
Válvula 3 vías 4 conexiones ON/OFF Kit 2 Tubos*	V23K	V23K-S 21	A76029360	x					110
		V23K-S 31-38	A76029370		x	x			153
		V23K-S 41	A76029380				x		279
		V23K-S 81	A76029390						485
Válvula 3 vías 4 conexiones ON/OFF Kit 4 Tubos* (Incluye válvula frío y válvula calor)	V43K	V43K-S 21	A76029400	x					187
		V43K-S 31-38	A76029410		x	x			262
		V43K-S 41	A76029420				x		549
		V43K-S 81	A76029430						715

NOTAS:

ACCESORIOS: Se suministran sin montar ni conectar, en embalaje separado

\* Coste de reciclaje: 0,02€

## ACCESORIOS VTP

ACCESORIOS								
DESCRIPCIÓN		CÓDIGO	15	25	35	45	COSTE RECICLAJE €	Tarifa €
Mandos	Mando de Pared Rem W	A80016730	X	X	X	X	0,02	114



## ACCESORIOS JOLLY PLUS 2

MODELO		20	40	60	80
Prestaciones	uds				
Potencia frigorífica total (1)	W	830	1760	2650	3340
Potencia calorífica (Temp. entrada agua 50°C)(2)	W	1090	2350	3190	4100
<b>VM-F (Con mueble)</b>					
Código	-	2C02725F	2C02785F	2C027E5F	2C027L5F
Precio	€	645	683	746	845
Coste de reciclaje	€	3,5			
<b>VM-G (Con mueble y rejilla fija)</b>					
Código	-	2C027M5F	2C027W5F	2C027Y5F	2C027I5F
Precio	€	596	649	721	835
Coste de reciclaje	€	3,5			
<b>VN (Sin mueble)</b>					
Código	-	2C02705F	2C02765F	2C027C5F	2C027J5F
Precio	€	454	500	569	652
Coste de reciclaje	€	2,25			





(1) Temperatura de aire 27°C BS (19°C BH). Temperatura de agua, IN 7°C OUT 12°C, ventilador velocidad máxima

(2) Temperatura de aire 20°C, Temperatura de agua IN 50°C, caudal de agua como en refrigeración, ventilador velocidad máxima







### ACCESORIOS CONTROL

MODELO	DESCRIPCIÓN	CÓDIGO	20	40	60	80	COSTE DE RECICLAJE (€)	PRECIO (€)
 TC PLUS	Control para funcionamiento a velocidad variable modulante, instalado en el mueble del equipo. Se incluye módulo de control + interface	A76027740	X	X	X	X	0,02	240
 CC-R PLUS	Módulo de control para para funcionamiento a velocidad variable modulante, instalado en el mueble del equipo. <b>Se debe instalar junto con el módulo remoto TC-R Plus</b>	A76027750	X	X	X	X		207
 TC-R PLUS	Control de pared remoto para funcionamiento a velocidad variable modulante. <b>Se debe instalar junto con el módulo de mueble CC-R PLUS</b>	A76027760	X	X	X	X		195

### ACCESORIOS HIDRÁULICOS

MODELO	DESCRIPCIÓN	CÓDIGO	20	40	60	80	COSTE DE RECICLAJE (€)	PRECIO (€)
 VB3	VB2 Kit valvula 2 vias VB 2	A80017080	X	X	X	X	0,02	137
 VB2	VB3 kit valvula 3 vias VB 3	A80017090	X	X	X	X		182
 KRE 3/4"	Kit transf. Eurokonus KRE 3/4"	A80017100	X	X	X	X		22
 KRE 1/2"	Kit transf. Eurokonus KRE 1/2"	A80017110	X	X	X	X		22
 KLR PLUS	Cambio tomas Hid - KLR Plus	A76027790	X	X	X	X		29

### ACCESORIOS PARA INSTALACIÓN VERSIONES VM-F Y VM-G

MODELO	DESCRIPCIÓN	CÓDIGO	20	40	60	80	PRECIO (€)
 PC 20	Panel de cierre PC 20	A80017020	X				96
 PC 40	Panel de cierre PC 40	A80017030		X			99
 PC 60	Panel de cierre PC 60	A80017040			X		115
 PC 80	Panel de cierre PC 80	A80017050				X	126
 PE Embellecedores Pie	embellecedores de pie (sólo valido con el equipo instalado/fijado a la pared)	A80017060	X	X	X	X	53
 PA Pies Apoyo	PIES DE APOYO	A80017070	X	X	X	X	87



Nota: Todos los accesorios se suministran sin montar ni conectar.

## ACCESORIOS JOLLY PLUS 2

### ACCESORIOS PARA INSTALACION DE VM-G EN HORIZONTAL

MODELO	DESCRIPCIÓN	CÓDIGO	20	40	60	80	PRECIO (€)
BO 20	Bandeja instalación horizontal VMG-20	2C0214XF	X				52
BO 40	Bandeja instalación horizontal VMG-40	2C0215XF		X			57
BO 60	Bandeja instalación horizontal VMG-60	2C0216XF			X		64
BO 80	Bandeja instalación horizontal VMG-80	2C0217XF				X	88

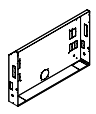
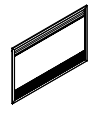
### VERSIONES VN

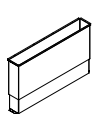
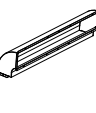
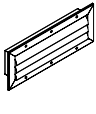
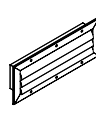
	MODELO	DESCRIPCIÓN	CÓDIGO	20	40	60	80	PRECIO (€)
	CF 20	Carcasa Encastrar CF 20	A80016940	X				104
	CF 40	Carcasa Encastrar CF 40	A80016950		X			115
	CF 60	Carcasa Encastrar CF 60	A80016960			X		128
	CF 80	Carcasa Encastrar CF 80	A80016970				X	144
	PCF 20	Panel estético PCF 20	A80016980	X				262
	PCF 40	Panel estético PCF 40	A80016990		X			299
	PCF 60	Panel estético PCF 60	A80017000			X		332
	PCF 80	Panel estético PCF 80	A80017010				X	366
	RA 20	Conex. Aspiración RA 20	A80016740	X				45
	RA 40	Conex. Aspiración RA 40	A80016750		X			50
	RA 60	Conex. Aspiración RA 60	A80016760			X		53
	RA 80	Conex. Aspiración RA 80	A80016770				X	67
	PMT 20	Plenum Imp. Telesc PMT 20	A80016780	X				96
	PMT 40	Plenum Imp. Telesc PMT 40	A80016790		X			112
	PMT 60	Plenum Imp. Telesc PMT 60	A80016800			X		132
	PMT 80	Plenum Imp. Telesc PMT 80	A80016810				X	149
	PMP 20	Plenum imp Perpen. PMP 20	A80016820	X				41
	PMP 40	Plenum imp Perpen. PMP 40	A80016830		X			50
	PMP 60	Plenum imp Perpen. PMP 60	A80016840			X		58
	PMP 80	Plenum imp Perpen. PMP 80	A80016850				X	67
	GM 20	Rejilla Imp. GM 20	A80016860	X				79
	GM 40	Rejilla Imp. GM 40	A80016870		X			87
	GM 60	Rejilla Imp. GM 60	A80016880			X		99
	GM 80	Rejilla Imp. GM 80	A80016890				X	112
	GA 20	Rejilla Aspirac. GA 20	A80016900	X				104
	GA 40	Rejilla Aspirac. GA 40	A80016910		X			115
	GA 60	Rejilla Aspirac. GA 60	A80016920			X		126
	GA 80	Rejilla Aspirac. GA 80	A80016930				X	137

Nota: Todos los accesorios se suministran sin montar ni conectar.













































# CALDERAS MURALES A GAS

Calderas murales de condensación. Clase 6 en emisiones NOx

- BLUEHELIX TECH RRT ..... 48
- BLUEHELIX PRO RRT SLIM ..... 50
- BLUEHELIX 32 K 50 ..... 52
- BLUEHELIX TECH A ..... 53
- BLUEHELIX B S 32 K 100 ..... 54
- ECONCEPT SOLAR 25 ..... 54



## Una Caldera Mural para cada necesidad

	 Ducha	 Ducha + Ducha	 Ducha + Ducha + Ducha	 Ducha + Grifo	 Ducha + Ducha + Grifo	 Bañera/Jacuzzi + Grifo	 Bañera/Jacuzzi + Ducha
<b>BLUEHELIX Tech RRT</b> Calderas murales a gas de condensación y premezcla, para calefacción y ACS. Con microacumulación	 C24 kW	 C34 kW		 C28 kW	 C34 kW		 C34 kW
	 C28 kW		 C34 kW				
<b>BLUEHELIX Pro RRT SLIM</b> Calderas murales a gas de condensación y premezcla, para calefacción y ACS. Con microacumulación	 C24 kW	 C32 kW		 C28 kW	 C32 kW		 C32 kW
	 C28 kW		 C32 kW				
<b>BLUEHELIX 32 K 50</b> Calderas murales a gas mixtas de condensación con acumulación de 50 litros	 32 kW	 32 kW	 32 kW	 32 kW	 32 kW	 32 kW	 32 kW
	 32 kW	 32 kW	 32 kW	 32 kW	 32 kW	 32 kW	 32 kW
<b>BLUEHELIX B S 32 K 100</b> Caldera de pie condensación mixta, para calefacción y ACS. Con acumulación	 32 kW	 32 kW	 32 kW	 32 kW	 32 kW	 32 kW	 32 kW



Todas las calderas Ferroli están especialmente diseñadas para trabajar como apoyo a los sistemas de Energía Solar

### Base de cálculo

Temperatura entrada agua fría: 10 °C	 Nivel de satisfacción ALTO
Temperatura salida agua caliente: 38 °C-40 °C	 Nivel de satisfacción MUY ALTO
Tiempo máximo estimado ducha: 8-10 minutos	 Nivel de satisfacción OPTIMO



Ducha: 8 l/min.



Grifo: 5 l/min.

### Consumos especiales de A.C.S.

Para grandes consumos, se recomienda instalar caldera de sólo calefacción + interacumulador externo.

Recordamos que Ferroli dispone de calderas sólo calefacción desde 25 kW, así como acumuladores e interacumuladores desde 80 litros hasta 5.000 litros.

# CALDERAS DE CONDENSACIÓN

## Bluehelix Tech RRT y Bluehelix PRO RRT SLIM



### La evolución continúa



#### Tecnología Exclusiva THERMOBALANCE™



Gama con modelos disponibles en 3 potencias (24, 28 y 32/34 kW), con producción de A.C.S. mediante intercambiador de placas (Tech) o intercambiador bitérmico (Pro).

El exclusivo diseño de su cámara de combustión e intercambiador maximizan las ventajas funcionales y la robustez de la caldera.

#### MC<sup>2</sup>: Multi Combustion Control: "Gas Adaptive"

Sistema inteligente "Gas Adaptive" que supervisa y optimiza automáticamente la combustión incluso al variar las condiciones de entrada de gas y aire.

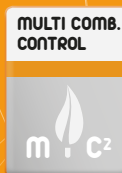

#### M.G.R.: Metano GLP Ready

Mediante una sencilla configuración, la caldera es capaz de trabajar tanto a Gas Natural como a GLP sin necesidad de utilizar kits de conversión añadidos.

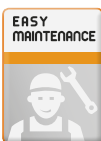

#### Fácil mantenimiento

Aparato diseñado específicamente para facilitar la instalación y el mantenimiento



#### Sistema de Protección de Humos

Con válvula antirrevoco en su interior, que permite instalar la caldera directamente en sistemas colectivos en sobrepresión.

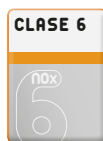

#### Clase 6 NOx

Acorde a lo previsto con el reglamento ErP del 26.09.2018 (emisiones NOx < 56 mg/kWh).

2 años **garantía TOTAL**



## Calderas murales con CONNECT Smart WIFI

**BLUEHELIX TECH RRT + CRONO.** Intercambiador de placas. Bomba de calefacción modulante. Microacumulación.



Incluida  
**PUESTA EN SERVICIO**



CÓDIGO	PRODUCTO	CÁMARA COMBUSTIÓN	MEDIDAS (Alto/Ancho/Fondo) (mm)	A.C.S. (l/min, Δ T° 25 °C)	POTENCIA (kW)	CLASE DE EFICIENCIA		COSTE DE RECICLAJE €	PRECIO €
						CALEFACCIÓN	A.C.S./PERFIL DE DEMANDA		
695C00244	BLUEHELIX TECH RRT 24 C N/P + CONNECT Smart WIFI + Kit salida de gases standar	Estanca	700 / 420 / 250	14	24,5			2,5	2.140
695C00284	BLUEHELIX TECH RRT 28 C N/P + CONNECT Smart WIFI + Kit salida de gases standar		700 / 420 / 250	16,1	28			2,5	2.315
695C00344	BLUEHELIX TECH RRT 34 C N/P + CONNECT Smart WIFI + Kit salida de gases standar		700 / 420 / 320	19,5	34			2,5	2.525

N/P: Caldera suministrada para gas Natural. Validas para trabajar a Gas Propano mediante modificación de parámetros.

### Gama de calderas de condensación BlueHelix Tech RRT con Connect Smart Wi-Fi



Controla la temperatura de confort de tu casa mediante un **CONNECT SMART WI-FI** al que siempre puedes acceder a través de internet. Podrás gestionarlo en cualquier momento, lugar y desde cualquier dispositivo: Smartphone, tablet, ordenador, etc...



**CONNECT Smart WI-Fi** detectará automáticamente la temperatura ambiente de tu vivienda y la adecuará a la seleccionada en función del tiempo deseado gracias a sus 3 programas disponibles: **COMFORT, ECONOMY** y **FROST PROTECTION**. Podrás programar la temperatura durante toda una semana o 24 horas (con rangos mínimos de media hora).

Además, dispone diferentes funciones que se adecuarán a tus necesidades: **AUTO, PARTY, OFF, MANUAL** y **HOLIDAY**.

En combinación con las calderas de Condensación Ferrolli **CONNECT Smart WI-FI** realizará un control modulante de la caldera, que se traduce en máximos ahorros económicos por alcanzar el mayor rendimiento posible de la caldera.



\*Con disponibilidad de soporte para pared y mesa.



"Precio Franco Fábrica – Transporte NO INCLUIDO".  
Precio de venta de referencia sin IVA  
Puesta en servicio incluida según "Condiciones generales de venta"

## Calderas murales de condensación. Clase 6 en emisiones NOx

Incluida  
PUESTA EN  
SERVICIO

## BLUEHELIX TECH RRT Mixta. Intercambiador de Placas. Microacumulación



CÓDIGO	PRODUCTO	CÁMARA COMBUSTIÓN	MEDIDAS (Alto/Ancho/Fondo) (mm)	A.C.S. (l/min, Δ Tª 25 °C)	POTENCIA (kW)	CLASE DE EFICIENCIA		COSTE RECICLAJE €	PRECIO €
						CALEFACCIÓN	A.C.S./PERFIL DE DEMANDA		
695700244	BLUEHELIX TECH RRT 24 C N/P + Kit salida de gases estándar Ø 60/100 condensación	Estanca	700 / 420 / 250	14	24,5	A++	A	2,5	1.910
695800244	BLUEHELIX TECH RRT 24 C N/P + Kit salida de gases reposición Ø 60/100 condensación					A+	B		
695600244 (0T3B2BVWA)	BLUEHELIX TECH RRT 24 C N/P					A	C		
695700284	BLUEHELIX TECH RRT 28 C N/P + Kit salida de gases estándar Ø 60/100 condensación	Estanca	700 / 420 / 250	16,1	28	A++	A	2,5	2.090
695800284	BLUEHELIX TECH RRT 28 C N/P + Kit salida de gases reposición Ø 60/100 condensación					A+	B		
695600284 (0T3B2AWA)	BLUEHELIX TECH RRT 28 C N/P					A	C		
695700344	BLUEHELIX TECH RRT 34 C N/P + Kit salida de gases estándar Ø 60/100 condensación	Estanca	700 / 420 / 320	19,5	34	A++	A	2,5	2.295
695800344	BLUEHELIX TECH RRT 34 C N/P + Kit salida de gases reposición Ø 60/100 condensación					A+	B		
695600344 (0T3B3AWA)	BLUEHELIX TECH RRT 34 C N/P					A	C		

N/P: Caldera suministrada para gas Natural. Validas para trabajar a Gas Propano mediante modificación de parámetros.

## FILTRO ANTICALCAREO

Producto de doble acción: filtro mecánico con efecto anticalcareo debido a la acción de los fosfatos y silicatos. Protege las tuberías, así como a la propia caldera de la acción de la cal Valido hasta para aguas de entrada de hasta 35 °f. Cartuchos de recambio (filtro + esferas de fosfatos/silicatos) como accesorio.



CÓDIGO	PRODUCTO	PERDIDA DE CARGA (bar)	CAUDAL MÁXIMO (litros/hora)	PRESIÓN MÁXIMA DE TRABAJO (bar)	ALTURA (mm)	ANCHO (mm)	CONEXIONES	PRECIO €
OYBD0PX0	Filtro Anticalcareo	0,25	1.500	10	150	70	1/2"	98

CÓDIGO	PRODUCTO	PRECIO €
OYD50KX0	Kit recarga 2 cartuchos	29



## Calderas murales con CONNECT Smart WIFI

**BLUEHELIX PRO RRT Slim + CRONO.** Intercambiador bitérmico. Bomba de calefacción modulante. Microacumulación



Incluida  
PUESTA EN  
SERVICIO



CÓDIGO	PRODUCTO	CÁMARA COMBUSTIÓN	MEDIDAS (Alto/Ancho/Fondo) (mm)	A.C.S. (l/min, Δ T° 25 °C)	POTENCIA (kW)	CLASE DE EFICIENCIA		COSTE DE RECICLAJE €	PRECIO €
						CALEFACCIÓN	A.C.S./PERFIL DE DEMANDA		
695E00244	BLUEHELIX PRO RRT 24 C N/P + CONNECT Smart WIFI + Kit salida de gases estandar	Estanca	700 / 420 / 250	13,8	24			2,5	1.900
695E00284	BLUEHELIX PRO RRT 28 C N/P + CONNECT Smart WIFI + Kit salida de gases estandar		700 / 420 / 250	15,8	27,5			2,5	2.075
695E00344	BLUEHELIX PRO RRT 32 C N/P + CONNECT Smart WIFI + Kit salida de gases estandar		700 / 420 / 320	18,3	32			2,5	2.285

N/P: Caldera suministrada para gas Natural. Validas para trabajar a Gas Propano mediante modificación de parámetros.

### Gama de calderas de condensación BLUEHELIX PRO RRT Slim con Connect Smart Wi-Fi



Controla la temperatura de confort de tu casa mediante un **CONNECT SMART WI-FI** al que siempre puedes acceder a través de internet. Podrás gestionarlo en cualquier momento, lugar y desde cualquier dispositivo: Smartphone, tablet, ordenador, etc...



**CONNECT Smart WI-Fi** detectará automáticamente la temperatura ambiente de tu vivienda y la adecuará a la seleccionada en función del tiempo deseado gracias a sus 3 programas disponibles: **COMFORT, ECONOMY** y **FROST PROTECTION**. Podrás programar la temperatura durante toda una semana o 24 horas (con rangos mínimos de media hora).

Además, dispone diferentes funciones que se adecuarán a tus necesidades: **AUTO, PARTY, OFF, MANUAL** y **HOLIDAY**.

En combinación con las calderas de Condensación Ferrolli **CONNECT Smart WI-FI** realizará un control modulante de la caldera, que se traduce en máximos ahorros económicos por alcanzar el mayor rendimiento posible de la caldera.



\*Con disponibilidad de soporte para pared y mesa.



**ferrolli**

"Precio Franco Fábrica – Transporte NO INCLUIDO".  
Precio de venta de referencia sin IVA  
Puesta en servicio incluida según "Condiciones generales de venta"

**BLUEHELIX PRO RRT SLIM.** Mixta. Microacumulación. Fondo reducido



CÓDIGO	PRODUCTO	CÁMARA COMBUSTIÓN	MEDIDAS (Alto/Ancho/Fondo) (mm)	A.C.S. (l/min, ΔT° 25 °C)	POTENCIA (kW)	CLASE DE EFICIENCIA		COSTE RECICLAJE €	PRECIO €
						CALEFACCIÓN	A.C.S./PERFIL DE DEMANDA		
695A00244	"BLUEHELIX PRO RRT 24 C N/P + Kit salida de gases estandar Ø 60/100 condensación"	Estanca	700 / 420 / 250	13,8	24			2,5	1.675
695B00244	"BLUEHELIX PRO RRT 24 C N/P + Kit salida de gases reposición Ø 60/100 condensación"								1.730
0T3B2HWA	BLUEHELIX PRO RRT 24 C N/P								1.625
695A00284	"BLUEHELIX PRO RRT 28 C N/P + Kit salida de gases estandar Ø 60/100 condensación"	Estanca	700 / 420 / 250	15,8	27,5			2,5	1.850
695B00284	"BLUEHELIX PRO RRT 28 C N/P + Kit salida de gases reposición Ø 60/100 condensación"								1.905
0T3B2IWA	BLUEHELIX PRO RRT 28 C N/P								1.800
695A00344	"BLUEHELIX PRO RRT 32 C N/P + Kit salida de gases estandar Ø 60/100 condensación"	Estanca	700 / 420 / 320	18,3	32			2,5	2.060
695B00344	"BLUEHELIX PRO RRT 32 C N/P + Kit salida de gases reposición Ø 60/100 condensación"								2.110
0T3B3IWA	BLUEHELIX PRO RRT 32 C N/P								2.005

**N/P: Caldera suministrada para gas Natural. Validas para trabajar a Gas Propano mediante modificación de parámetros.**

**FILTRO ANTICÁLCAREO**

Producto de doble acción: filtro mecánico con efecto anticálcarea debido a la acción de los fosfatos y silicatos. Protege las tuberías, así como a la propia caldera de la acción de la cal Valido hasta para aguas de entrada de hasta 35 °f. Cartuchos de recambio (filtro + esferas de fosfatos/silicatos) como accesorio.



CÓDIGO	PRODUCTO	PERDIDA DE CARGA (bar)	CAUDAL MAXIMO (litros/hora)	PRESIÓN MÁXIMA DE TRABAJO (bar)	ALTURA (mm)	ANCHO (mm)	CONEXIONES	PRECIO €
OYBD0PX0	Filtro Anticálcarea	0,25	1.500	10	150	70	1/2"	98

ENTRADA DE AGUA A CALDERA FILTRADA Y TRATADA

ENTRADA DE AGUA FRÍA DE RED

ESFERAS ACONDICIONADORAS DE LARGA DURACIÓN (FOSFATO / SILICATO)

FILTRO PLÁSTICO DONDE SE ENCUENTRAN LAS ESFERAS ACONDICIONADORAS

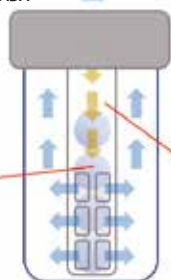

CÓDIGO	PRODUCTO	PRECIO €
OYD50KX0	Kit recarga 2 cartuchos	29

"Precio Franco Fábrica – Transporte NO INCLUIDO".  
 Precio de venta de referencia sin IVA  
 Puesta en servicio incluida según "Condiciones generales de venta"



## Calderas murales de condensación. Clase 6 en emisiones NOx



**BLUEHELIX 32 K 50.** Con acumulador en acero Inox de 50 litros



CÓDIGO	PRODUCTO	CÁMARA COMBUSTIÓN	MEDIDAS (Alto/Ancho/-Fondo) (mm)	A.C.S. (l/10 min, ΔT° 25 °C)	POTENCIA (kW)	CLASE DE EFICIENCIA		COSTE RECICLAJE €	PRECIO €
						CALEFACCIÓN	A.C.S./PERFIL DE DEMANDA		
690100324	BLUEHELIX 32 K 50 N + Kit Salida de Gases estándar Ø 60/100 condensación	Estanca	800 x 600 x 420	234	31,3			2,5	3.890
690200324	BLUEHELIX 32 K 50 N + Kit Salida de Gases reposición Ø 60/100 condensación								3.945
690000324 (OTAX3AWA)	BLUEHELIX 32 K 50 N								3.840
690100323	BLUEHELIX 32 K 50 P + Kit Salida de Gases estándar Ø 60/100 condensación	Estanca	800 x 600 x 420	234	31,3			2,5	3.890
690200323	BLUEHELIX 32 K 50 P + Kit Salida de Gases reposición Ø 60/100 condensación								3.945
690000323 (OTAX3DWA)	BLUEHELIX 32 K 50 P								3.840

N = Natural P = Propano

### FILTRO ANTICÁLCAREO

Producto de doble acción: filtro mecánico con efecto anticálcareo debido a la acción de los fosfatos y silicatos. Protege las tuberías, así como a la propia caldera de la acción de la cal. Valido hasta para aguas de entrada de hasta 35 °. Cartuchos de recambio (filtro + esferas de fosfatos/silicatos) como accesorio.



CÓDIGO	PRODUCTO	PERDIDA DE CARGA (bar)	CAUDAL MÁXIMO (litros/hora)	PRESIÓN MÁXIMA DE TRABAJO (bar)	ALTURA (mm)	ANCHO (mm)	CONEXIONES	PRECIO €
OYBD0PX0	Filtro Anticálcareo	0,25	1.500	10	150	70	1/2"	98

CÓDIGO	PRODUCTO	PRECIO €
OYD50KX0	Kit recarga 2 cartuchos	29

### Composición de las referencias que incluyen Kit de salida de gases

#### CON KIT DE SALIDA DE GASES ESTÁNDAR

##### COMPOSICIÓN

- caldera
- kit salida gases estándar Ø 60/100 compuesto de:
  - codo 90° con brida
  - tubo coaxial 1m con deflector



#### CON KIT DE SALIDA DE GASES REPOSICIÓN

##### COMPOSICIÓN

- caldera
- kit salida gases reposición Ø 60/100 compuesto de:
  - conexión tubo vertical con recogecondensados
  - curva coaxial 90°
  - kit coaxial 1m con deflector



## Calderas murales de condensación. Clase 6 en emisiones NOx



**BLUEHELIX TECH A. Sólo Calefacción**



CÓDIGO	PRODUCTO	CÁMARA COMBUSTIÓN	MEDIDAS (Alto/Ancho/Fondo) (mm)	A. C. S. (l/min, ΔTª 25 °C)	POTENCIA (kW)	CLASE DE EFICIENCIA	COSTE RECICLAJE €	PRECIO €
						CALEFACCIÓN		
693100254	BLUEHELIX TECH 25 A N + Kit salida de gases estándar Ø 60/100 condensación	Estanca	600 / 400 / 320	-	26,5		2,5	2.390
693200254	BLUEHELIX TECH 25 A N + Kit salida de gases reposición Ø 60/100 condensación							2.445
693000254 (OTA02AWA)	BLUEHELIX TECH 25 A N							2.340
693100253	BLUEHELIX TECH 25 A P + Kit salida de gases estándar Ø 60/100 condensación	Estanca	600 / 400 / 320	-	26,5			2.390
693200253	BLUEHELIX TECH 25 A P + Kit salida de gases reposición Ø 60/100 condensación							2.445
693000253 (OT202DWA)	BLUEHELIX TECH 25 A P							2.340
693100354	BLUEHELIX TECH 35 A N + Kit salida de gases estándar Ø 60/100 condensación	Estanca	600 / 400 / 320	-	36,7			
693200354	BLUEHELIX TECH 35 A N + Kit salida de gases reposición Ø 60/100 condensación					2.665		
693000354 (OT203AWA)	BLUEHELIX TECH 35 A N					2.565		
693100353	BLUEHELIX TECH 35 A P + Kit salida de gases estándar Ø 60/100 condensación	Estanca	600 / 400 / 320	-	36,7	2.615		
693200353	BLUEHELIX TECH 35 A P + Kit salida de gases reposición Ø 60/100 condensación					2.665		
693000353 (OT203DWA)	BLUEHELIX TECH 35 A P					2.565		

N = Natural P = Propano

## Composición de las referencias que incluyen Kit de salida de gases

### CON KIT DE SALIDA DE GASES ESTÁNDAR

#### COMPOSICIÓN

- caldera
- kit salida gases estándar Ø 60/100 compuesto de:
  - codo 90° con brida
  - tubo coaxial 1m con deflector



### CON KIT DE SALIDA DE GASES REPOSICIÓN

#### COMPOSICIÓN

- caldera
- kit salida gases reposición Ø 60/100 compuesto de:
  - conexión tubo vertical con recogecondensados
  - curva coaxial 90°
  - kit coaxial 1m con deflector



"Precio Franco Fábrica - Transporte NO INCLUIDO".  
 Precio de venta de referencia sin IVA  
 Puesta en servicio incluida según "Condiciones generales de venta"

## Calderas de pie de condensación. Clase 6 en emisiones NOx



**BLUEHELIX B S 32 K 100.** Con acumulador de 100 litros inoxidable



CÓDIGO	PRODUCTO	CÁMARA COMBUSTIÓN	MEDIDAS (Alto/Ancho/Fondo) (mm)	A.C.S. (l/10 min, ΔT° 25 °C)	POTENCIA (kW)	CLASE DE EFICIENCIA		COSTE RECICLAJE €	PRECIO €
						CALEFACCIÓN	A.C.S./PERFIL DE DEMANDA		
68900324 (0TAV3PWA)	BLUEHELIX B S 32 K 100 N	Estanca	1.500 / 500 / 535	320	32	A**	A	2,5	5.730
689100324	BLUEHELIX B S 32 K 100 N + Kit salida de gases estándar					A	B		
689000323	BLUEHELIX B S 32 K 100 P	Estanca	1.500 / 500 / 535	320	32	C	C		5.785
689100323	BLUEHELIX B S 32 K 100 P + Kit salida de gases estándar					D	D		5.840

N = Natural P = Propano



**ECONCEPT SOLAR 25.** Con interacumulador solar



CÓDIGO	PRODUCTO	CÁMARA COMBUSTIÓN	MEDIDAS (Alto/Ancho/Fondo) (mm)	A.C.S. (l/min, ΔT° 25 °C)	POTENCIA (kW)	EFICIENCIA ENERGÉTICA	COSTE RECICLAJE €	PRECIO €
680200254	ECONCEPT SOLAR 25 N + Kit salida de gases estándar Ø 60/100 condensación	Estanca	1.800 / 600 / 600	15,2	26,6	★★★★	2,5	4.300
680100254	ECONCEPT SOLAR 25 N + Kit salida de gases reposición Ø 60/100 condensación							4.365
680000254 (0N7X4PKA)	ECONCEPT SOLAR 25 N							4.235

N = Natural P = Propano  
Producto en venta hasta agotar existencias

## Como mejorar la eficiencia de la instalación **A+**

La instalación de calderas Ferrol junto con el Cronocomando W/W RF permite mejorar la eficiencia de la instalación hasta alcanzar una clasificación A+. Con lo que podemos conseguir hasta un 5% de ahorro y eficiencia adicional.



Calderas Bluehelix

**A+**



Cronocomando modulante ROMEO W/W RF o CONNECT Smart WI-FI y sonda de temperatura exterior



## Accesorio para el transporte de condensados



### CONDEsafe4. Bomba de condensados

CÓDIGO	PRODUCTO	EAN	PRECIO €
C41017490	CONDEsafe 4	8430709507036	100

Válida para calderas de condensación de hasta 35kW

## Accesorios de regulación

### AMPLIA GAMA DE ELEMENTOS DE REGULACIÓN FERROLI:

Termostatos, Cronotermostatos y Cronocomandos modulantes, con o sin hilos, y cronocomando modulante WIFI.

### VENTAJAS:

- Elementos con los que podemos conseguir ahorros de hasta un 15% en consumo, gracias a su precisa selección y ajuste de la temperatura ambiente.
- Aumento de confort en su vivienda gracias a la total estabilidad de temperatura.
- La normativa actual (RITE. I.T1.2.4.1.2.1 Punto 8) indica que, en edificios de nueva construcción, el sistema de regulación para calderas debe ser mediante sonda exterior y/o termostato modulante. Esto es así para obtener mayores ahorros en consumo de combustible y mayor sensación de confort en la vivienda, algo que podemos conseguir de forma ideal con nuestro modelo CRONOCOMANDO MODULANTE ROMEO W y/o W RF, y con nuestro cronocomando modulante Smart WIFI CONNECT.



	CÓDIGO	PRODUCTO	COMPATIBILIDAD DE INSTALACIÓN	COSTE DE RECICLAJE €	PRECIO €
	013010XA	CONNECT Smart WIFI Cronocomando modulante sin hilos. Control mediante dispositivo smart.	Válido para usar con cualquier tipo de caldera FERROLI	0,02	227
	A33015320 (013100XA)	Cronocomando Remoto Modulante ROMEO W.	BLUEHELIX, ECONCEPT SOLAR, ENERGY Top W y B, QUADRIFOGLIO.		135
	A33015330 (013101XA)	Cronocomando Remoto Modulante <b>sin hilos</b> ROMEO W RF.	BLUEHELIX, ECONCEPT SOLAR, ENERGY Top W y B, QUADRIFOGLIO.		185
	A33015360 (013110XA)	Termostato digital programación semanal OSCAR W.	Válido para usar con cualquier tipo de caldera FERROLI.		125
	A33015370 (013111XA)	Termostato digital <b>sin hilos</b> programación semanal OSCAR W RF.	Válido para usar con cualquier tipo de caldera FERROLI.		175

"Precio Franco Fábrica – Transporte NO INCLUIDO".  
Precio de venta de referencia sin IVA  
Puesta en servicio incluida según "Condiciones generales de venta"

# CALDERAS CONDENSACIÓN ALTA POTENCIA

## Calderas murales condensación Alta Potencia

- **BLUEHELIX TECH S 45 H** ..... 57
- **FORCE W** ..... 57

## Calderas de pie condensación Alta Potencia

- **FORCE B** ..... 58
- **ROOF TOP FORCE B** ..... 58
- **OPERA** ..... 58
- **TP 3 COND** ..... 59

## Accesorios

- **Accesorios salida gases para calderas de condensación** ..... 61
- **Accesorios hidráulicos** ..... 64
- **Accesorios de regulación** ..... 65
- **Accesorios hidráulicos y salida de gases para caldera  
FORCE** ..... 66
- **Accesorios hidráulicos y salida de gases Roof Top** ..... 66

## Calderas murales condensación Alta Potencia

Incluida  
PUESTA EN  
SERVICIO



### BLUEHELIX TECH S 45 H. Sólo Calefacción



CÓDIGO	PRODUCTO	CÁMARA COMBUSTIÓN	MEDIDAS (Alto/Ancho/Fondo) (mm)	A.C.S. (l/min, ΔT° 25 °C)	POTENCIA (kW)	CLASE DE EFICIENCIA	COSTE DE RECICLAJE €	PRECIO €
						CALEFACCIÓN		
694000454 (072D51WA)	BLUEHELIX TECH S 45 H N	Estanca	700 / 420 / 320	–	45,6		2,5	3.820
694000453	BLUEHELIX TECH S 45 H P	Estanca	700 / 420 / 320	–	45,6			3.870

N = Natural P = Propano

Novedad  
**n**

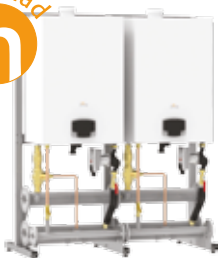

### FORCE W. Solo calefacción. Cuerpo en Aluminio-Silicio



CÓDIGO	PRODUCTO	CÁMARA COMBUSTIÓN	A.C.S. (l/min, ΔT° 25 °C)	POTENCIA (kW)	CLASE DE EFICIENCIA	COSTE DE RECICLAJE €	PRECIO €			
					CALEFACCIÓN					
0MDLAAWA	FORCE W 60 N	Tiro forzado	–	60,8		3,5	4.560			
674100603	FORCE W 60 P		–							
0MDLCAWA	FORCE W 80 N		–	77			4.950			
674100803	FORCE W 80 P		–							
0MDLDAWA	FORCE W 100 N		–	100			★★★★	5.925		
674101003	FORCE W 100 P		–							
0MDLEAWA	FORCE W 120 N		–	117				★★★★	6.700	
674101203	FORCE W 120 P		–							
0MDLFAWA	FORCE W 150 N		–	148					★★★★	7.395
674101503	FORCE W 150 P		–							

N = Natural P = Propano

"Precio Franco Fábrica – Transporte NO INCLUIDO".  
Precio de venta de referencia sin IVA  
Puesta en servicio incluida según "Condiciones generales de venta"

**ferroli**



## Calderas de pie condensación. Alta Potencia

Incluida  
PUESTA EN  
SERVICIO

Novedad  
n



### FORCE B. Solo calefacción. Cuerpo en Aluminio-Silicio



CÓDIGO	PRODUCTO	CÁMARA COMBUSTIÓN	A.C.S. (l/min, ΔT° 25 °C)	POTENCIA (kW)	EFICIENCIA ENERGÉTICA	COSTE DE RECICLAJE €	PRECIO €
OMDDCAWA	FORCE B 80 N	Tiro forzado	–	77	★★★★★	5	7.880
OMDDEAWA	FORCE B 120 N		–	117			10.045
OMDDFAWA	FORCE B 150 N		–	148			12.240
OMDDJAWA	FORCE B 240 N		–	234			18.130
OMDDLAWA	FORCE B 300 N		–	296			24.205

N = Natural

### ROOF TOP FORCE B Equipos Autónomos de Generación de Calor

Novedad  
n



CÓDIGO	PRODUCTO	CÁMARA COMBUSTIÓN	A.C.S. (l/min, ΔT° 25 °C)	POTENCIA (kW)	EFICIENCIA ENERGÉTICA	COSTE DE RECICLAJE €	PRECIO €
OMDDCTKA	ROOF TOP FORCE B 80 N	Tiro forzado	–	77	★★★★★	5	13.075
OMDDFTKA	ROOF TOP FORCE B 150 N			148			17.245
OMDDJTKA	ROOF TOP FORCE B 240 N			234			22.785
OMDDLTKA	ROOF TOP FORCE B 300 N			296			26.265
OMDDMTKA	ROOF TOP FORCE B 360 N			351			30.345
OMDDNTKA	ROOF TOP FORCE B 420 N			413			35.060
OMDDPTKA	ROOF TOP FORCE B 450 N			444			39.575
OMDDQTKA	ROOF TOP FORCE B 540 N			530			43.370
OMDDRKA	ROOF TOP FORCE B 600 N			592			48.100

N = Natural

### OPERA. Solo Calefacción. Cuerpo en Acero Inox.



Novedad  
n



CÓDIGO	PRODUCTO	CÁMARA COMBUSTIÓN	A.C.S. (l/min, ΔT° 25 °C)	POTENCIA (kW)	EFICIENCIA ENERGÉTICA	COSTE DE RECICLAJE €	PRECIO €
ORBM4AWA	OPERA 70 N	Tiro forzado	–	69,9	★★★★★	7	10.660
ORBM7AWA	OPERA 125 N			123,9			13.285
ORBMAAWA	OPERA 220 N			221			18.075
ORBMDAWA	OPERA 320 N			319,3			23.585

N = Natural

**TP 3 COND.** Solo calefacción. Para quemador presurizado gas o gasóleo

Gama sin panel de control  
**PEDIR APARTE**



**CALDERA**



Gama sin panel de control  
**PEDIR APARTE**

CÓDIGO	PRODUCTO	CÁMARA COMBUSTIÓN	POTENCIA (kW)	EFICIENCIA ENERGÉTICA	PRECIO €
1D400651 (ORGZ3AXA)	TP 3 COND 65	Presurizada	65		8.160
1D4001001 (ORGZ4AXA)	TP 3 COND 100		100	★★★★	8.905
1D4001501 (ORGZ5AXA)	TP 3 COND 150		150		10.640
1D4002301 (ORGZ8AXA)	TP 3 COND 230		230		13.140
1D4003701 (ORGZBAXA)	TP 3 COND 370		370		18.105
1D4005001 (ORGZDAXA)	TP 3 COND 500		500		23.085
1D4006501 (ORGZGAXA)	TP 3 COND 650		650		25.570

**GRUPO TÉRMICO GAS LOW NOx**

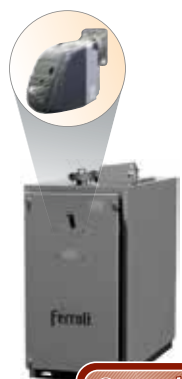

Gama sin panel de control  
**PEDIR APARTE**

CÓDIGO	PRODUCTO	POTENCIA (kW)	EFICIENCIA ENERGÉTICA	QUEMADOR UTILIZADO	PRECIO €
1E3000654	TP 3 COND 65 LN N	65		SUN NGX70 15	8.920
1E3001004	TP 3 COND 100 LN N 2S	100	★★★★	SUN NGX120 20	10.270
1E3001504	TP 3 COND 150 LN N M *	150		SUN NGX280 25	12.150
1E3002304	TP 3 COND 230 LN N M *	230		SUN NGX350 25	14.880
1E3003704	TP 3 COND 370 LN N M *	370		SUN NGX550 32	20.810
1E1005004	TP 3 COND 500 N M **	500		LMB G 700 BC K 1 1/2"	29.790
1E1006504	TP 3 COND 650 N M **	650		LMB G 1000 BC K 1 1/2"	32.485

\* Con quemador progresivo. Para hacerlo modulante se necesita adquirir kit modulación.

\*\* Grupos térmicos NO LOW NOx de 2 etapas progresivos. Para hacerlo modulante se necesita adquirir kit modulación

**GRUPO TÉRMICO GASÓLEO LOW NOx**

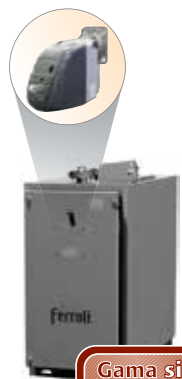

Gama sin panel de control  
**PEDIR APARTE**

CÓDIGO	PRODUCTO	POTENCIA (kW)	EFICIENCIA ENERGÉTICA	QUEMADOR UTILIZADO	PRECIO €
1E3000652	TP 3 COND 65 L	62,9		COMPACT ECO 6	8.790
1E30001002	TP 3 COND 100 L 2S	96,7	★★★★	SUN G 9/2 PRO	10.300
1E3001502	TP 3 COND 150 L 2S	145		SUN G 14/2 PRO	12.250
1E3002302	TP 3 COND 230 L 2S	222,4		SUN G 20/2 PRO	14.725
1E1005002	TP 3 COND 500 L 3S*	483,5		LMB LO 700 BC 3 ST	26.695
1E1006502	TP 3 COND 650 L 3S*	628,5		LMB LO 1000 BC 3 ST	29.890

\* Grupo Térmico NO LOW NOx de 3 etapas progresivos

## Calderas de pie condensación Alta Potencia

Incluida  
PUESTA EN  
SERVICIO

**TP 3 COND** Para trabajar con quemador de GAS



Gama sin  
panel de  
control  
**PEDIR APARTE**

CÓDIGO	PRODUCTO	CÁMARA COMBUSTIÓN	POTENCIA (kW)	EFICIENCIA ENERGÉTICA	PRECIO €
ORGE00XA	TP 3 COND 820	Presurizada	820	★★★★	CONSULTAR
ORGF00XA	TP 3 COND 1000		1.000		
ORGH00XA	TP 3 COND 1250		1.250		
ORGJ00XA	TP 3 COND 1450		1.450		
ORGL00XA	TP 3 COND 1700		1.700		
ORGP00XA	TP 3 COND 2200		2.200		
ORGS00XA	TP 3 COND 2600		2.600		

### Paneles de control disponibles TP 3 COND

CÓDIGO	PRODUCTO	OBSERVACIONES	COSTE DE RECICLAJE €	PRECIO €
OQ2K12XA	Panel control termostático BT 2 etapas	Con: - termostato gestión bomba anticondensados, termostato de 1ra y 2da etapa de quemador, - interruptor de puesta en marcha de bomba y caldera, - termostato de seguridad con rearme manual, - termómetro de caldera analógico.	0,02	490
OQC077XA	Panel control termostático BT 3 etapas	Con: - termostato gestión bomba anticondensados, termostato de 1ra, 2da y 3ra etapa de quemador, - interruptor de puesta en marcha de bomba y caldera, - termostato de seguridad con rearme manual, - termómetro de caldera analógico.		510
OQC071XA	Panel de control EBM	Panel de control que, además de contar con los controles del panel termostático, tiene la posibilidad de: - realizar la modulación del quemador en grupos térmicos con quemador progresivo - control de arranques y paradas de caldera para evitar condensaciones - control de bomba anticondensados - control de válvula mezcladora - control de calderas en cascada - posibilidad de controlar varias zonas de calefacción - indicación de horas de funcionamiento del quemador.		1.955

### Accesorios TP 3 COND gas

CÓDIGO	PRODUCTO	COMPATIBILIDAD	OBSERVACIONES	PRECIO €
C35015360	Kit modulación temperatura	TP 3 COND	Imprescindible para que los quemadores progresivos funcionen como modulantes. Exigible según RITE para potencias superiores a 400 kW	1.425
C35015620	Kit control de estanqueidad CE4	TP 3 COND	Accesorio de seguridad, exigido en instalaciones de mas de 300 kW. para quemador LMB G	145
C35015390	Kit control de estanqueidad SUN	TP 3 COND	Accesorio de seguridad, exigido en instalaciones de mas de 300 kW. para quemador SUN	625









## Accesorios salida gases para calderas de condensación

### Ø 60/100 COAXIAL

	CÓDIGO	PRODUCTO	DIBUJO	GAMA BLUEHELIX ECONCEPT SOLAR	OBSERVACIONES	PRECIO €
	C50016960	Kit salida gases reposición condensación Ø 60/100, compuesto de: conexión tubo coaxial vertical con toma de muestras (C50016390) + curva coaxial 90° (C50015040) + kit coaxial 1 m. con deflector (C50015070)		●		142
	C50016421	Kit estándar compuesto de codo 90° (C50016380) + tubo coaxial (C50015070) (04102560)		●	Material: – Exterior PVC. – Interior PPs.	100
	C50016380	Curva coaxial 90° con brida y toma muestras. (041001X0)		●	Material: – Exterior PVC. – Interior PPs. – Suministrado en el kit estándar.	68
	C50015070	Kit coaxial con terminal. (1KWMA56W)		●		46
	C50016390	Conexión tubo coaxial vertical con toma de muestras. (041002X0)		●	Siempre necesario para realizar salidas verticales.	56
	C50015080	Kit prolongación coaxial 1 m. (1KWMA57W)		●		45
	C50015040	Curva coaxial 90°. (041051X0)		●	Material: – Exterior PVC. – Interior PPs.	45
	C50015050	Curva coaxial 45°. (1KWMA64W)		●		45



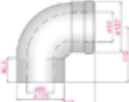













## Accesorios salida gases para calderas de condensación

### Ø 80/125 TUBO COAXIAL

	CÓDIGO	PRODUCTO	DIBUJO	GAMA BLUEHELIX ECONCEPT SOLAR	OBSERVACIONES	PRECIO €
	C50016400	Conexión tubo coaxial con toma de muestras. (041006X0)		•	Necesario siempre para realizar salida con Ø 80/125. Material: – Exterior PVC. – Interior PPs.	72
	C50015550	Tubo coaxial 1 m con deflector. (1KWMA58W)		•	Material: – Exterior PVC. – Interior PPs.	105
	C50015560	Tubo coaxial prolongación 1m. (1KWMA59W)		•		78
	C50015570	Curva coaxial 90°. (1KWMA73W)		•		62
	C50015580	Curva coaxial 45°. (1KWMA72W)		•		62

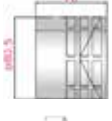



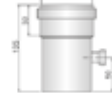

## Accesorios salida gases para calderas de condensación

### Ø 80 TUBOS SEPARADOS

	CÓDIGO	PRODUCTO	DIBUJO	GAMA BLUEHELIX (EXCEPTO RRT) ECONCEPT SOLAR	BLUEHELIX RRT	OBSERVACIONES	PRECIO €
	C50017280	Accesorio conexión tubos separados (041082X0)			•		48
	C50016410	Brida conexión tubos separados. (041003X0)		•		Necesario siempre para realizar salida con Ø 80/80.	45
	C50016000	Kit tubo 1 m Macho-Hembra. (1KWMA83W)		•	•		34
	C50015970	Kit curva 90° Macho-Hembra con toma de muestra. (041000X0)		•	•	Material: -PPs	29
	C50015980	Kit curva 90° Macho-Hembra. (1KWMA01W)		•	•		29
	C50015990	Kit curva 45° Macho-Hembra. (1KWMA65W)		•	•		29
	C50015430	Terminal toma aire. (1KWMA85A)		•	•		18
	C50015440	Terminal salida gases quemados. (1KWMA86A)		•	•		23
	C50292210	Junta muro Ø 80 (embellecedor pared). (1KWMA84A)		•	•		18
	C50015720	Tubo vertical con toma de muestras. (1KWMA70W)		•	•	Material: -PPs	34

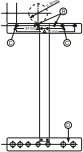
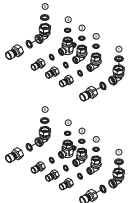

## Accesorios hidráulicos

	CÓDIGO	PRODUCTO	COMPATIBILIDAD DE INSTALACIÓN	PRECIO €
	C51023561	Kit Solar intercambiador de placas con V. 2 V. <b>Componentes del Kit.</b> Constará principalmente de: - Válvula de 2 vías, para conseguir que únicamente entre agua caliente de paneles en el intercambiador de placas cuando exista demanda de A.C.S. por parte del usuario. - Intercambiador de placas. - Válvula mezcladora termostática. - Tubos y conexiones de cobre para adaptar este kit a la propia caldera.	BLUEHELIX PRO/TECH RRT	545
	C51023482	Kit Solar intercambiador de placas sin V. 2 V. totalmente montado <b>Componentes del Kit.</b> Constará principalmente de: - Intercambiador de placas. - Válvula mezcladora termostática. - Tubos y conexiones de cobre para adaptar este kit a la propia caldera.	BLUEHELIX PRO/TECH RRT	415
	056003K0	Plantilla solar con válvula mezcladora integrada	BLUEHELIX PRO/TECH RRT	260
	C50017100	Regleta marcado BLUEHELIX 32 K 50	BLUEHELIX 32 K 50	28
	C50017290	Regleta marcado BLUEHELIX TECH /PRO RRT	BLUEHELIX PRO/TECH RRT 24,28, 32 y 34	28
	C50017300	Plantilla marcado kit intercambiador placas BLUEHELIX PRO/TECH RRT	BLUEHELIX PRO/TECH RRT	28
	C50017240	Kit de racores y un grifo calderas murales.	Para toda la gama de Calderas Murales (excepto BLUEHELIX TECH A y BLUEHELIX RRT), consta de: Racores de conexión hidráulica y llave de corte de agua fría.	55
	C50017250	Kit de grifos calderas murales.	Para toda la gama de Calderas Murales (excepto BLUEHELIX TECH A y BLUEHELIX RRT), consta de: Racores de conexión hidráulica, llave de corte de agua fría, llave de corte ida calefacción y llave corte retorno calefacción.	65
	C50017260	Kit de racores y 1 grifo, compuesto por: racores locos para conexiones hidráulicas y llave de corte de agua fría	BLUEHELIX TECH RRT / BLUEHELIX TECH PRO RRT slim	55
	C50017360	Kit de grifos calderas murales, compuesto por: racores locos para conexiones hidráulicas, llaves de corte de agua fría, llave de corte para ida calefacción y llave de corte para retorno calefacción.	BLUEHELIX TECH RRT / BLUEHELIX TECH PRO RRT slim	65
	C50017370	Kit de racores y 1 grifo, compuesto por: racores locos para conexiones hidráulicas, conexiones en codo de 90° y llave de corte de agua fría	BLUEHELIX TECH RRT / BLUEHELIX TECH PRO RRT slim	67
	C50017320	Kit de grifos calderas murales, compuesto por: racores locos para conexiones hidráulicas, conexiones en codo de 90°, llave de corte de agua fría, llave de corte para ida calefacción y llave de corte para retorno calefacción.	BLUEHELIX TECH RRT / BLUEHELIX TECH PRO RRT slim	77
	C50016280	Kit conexión acumulador externo.	BLUEHELIX TECH A.	33
	C51021110	Kit 2ª zona calefacción ECONCEPT SOLAR 25	ECONCEPT SOLAR 25	860

## Accesorios de regulación

	CÓDIGO	PRODUCTO	COMPATIBILIDAD DE INSTALACIÓN	COSTE DE RECICLAJE €	PRECIO €
	013010XA	CONNECT Smart WIFI Cronocomando modulante sin hilos vía WIFI.	Válido para usar con cualquier tipo de caldera FERROLI	0,02	227
	A33015320 (013100XA)	Cronocomando Remoto Modulante ROMEO W.	BLUEHELIX, ECONCEPT SOLAR, ECONCEPT 51 A, ENERGY Top W y B, QUADRIFOGLIO.		135
	A33015330 (013101XA)	Cronocomando Remoto Modulante <b>sin hilos</b> ROMEO W RF.	BLUEHELIX, ECONCEPT SOLAR, ECONCEPT 51 A, ENERGY Top W y B, QUADRIFOGLIO.		185
	A33015360 (013110XA)	Termostato digital programación semanal OSCAR W.	Válido para usar con cualquier tipo de caldera FERROLI.		125
	A33015370 (013111XA)	Termostato digital <b>sin hilos</b> programación semanal OSCAR W RF.	Válido para usar con cualquier tipo de caldera FERROLI.		175
	A33015310	Termostato ambiente regulable de 5°C a 30°C.	Válido para usar con cualquier tipo de caldera FERROLI.		24
	C50016970 (013018X0)	Sonda Temperatura Exterior.	BLUEHELIX, ECONCEPT SOLAR, ECONCEPT 51 A, ENERGY Top W y B, QUADRIFOGLIO.		45
	A33015460 (013013X0)	Centralita de gestión externa.	Válido para usar con cualquier tipo de caldera FERROLI: posibilidad de controlar varias zonas de calefacción.		480
	A33015440	Kit cuentahoras – GN2 – GN4 – GN4 BT3			148
	C51021090	Sonda solar ECONCEPT SOLAR			36

## Accesorios hidráulicos y salida de gases para calderas FORCE W / FORCE B / ROOF TOP FORCE B / OPERA

### Accesorios hidráulicos FORCE W

CÓDIGO	PRODUCTO	PRECIO €
042070X0	Bomba primario FORCE W 7m	565
042071X0	Bomba primario FORCE W 10m	645
042072X0	Kit hidraulico Instalación: llave de cierre en ida y retorno, y llave antiretorno	405
042074X0	Kit Colector Hidraulico: ida, retorno y gas	1.065
042073X0	Kit Bridas colector	305
042076X0	Kit Soporte Autoportante Primera caldera	305
042077X0	Kit Soporte Autoportante 2da caldera o sucesivas	200
042078X0	Separator Hidraulico hasta 300 kW	1.650
042080X0	Separator Hidraulico hasta 600 kW	2.470
042079X0	Kit Instalación Separator Hidraulico hasta 300 kW	1.250
042081X0	Kit Instalación Separator Hidraulico hasta 600 kW	1.250
042083X0	Colector-Separador Hidraulico FORCE W	775
C50016580 (043005X0)	Sonda Tª Control FORCE W (5 metros)	43

### Accesorios hidráulicos FORCE B

CÓDIGO	PRODUCTO	PRECIO €
042082X0	Kit Unión calderas / salida a conexión instalación FORCE B	565
042073X0	Kit Bridas FORCE B/W 2"1/2 PN16	305
042078X0	Separator Hidraulico hasta 300 kW	1.650
042080X0	Separator Hidraulico hasta 600 kW	2.470
042079X0	Kit Instalación Separator Hidraulico hasta 300 kW	430
042081X0	Kit Instalación Separator Hidraulico hasta 600 kW	430
042083X0	Colector-Separador Hidraulico FORCE B	775
C50016580 (043005X0)	Sonda Tª Control FORCE W (5 metros)	43

### Accesorios Salida de gases FORCE W / FORCE B

CÓDIGO	PRODUCTO	PRECIO €
041091X0	Kit Inicio Colector Salida Gases 200 mm FORCE W y B	72
041092X0	Kit Colector Salida Gases 200 mm FORCE W y B	210
1KWMA29K	Terminal gases quemados FORCE W 100 mm	22
041090X0	Reduccion salida gases FORCE W 100/80 mm	31
041077X0	Kit Curva 90° FORCE W 100 mm	35
C50015980 (1KWMA01W)	Kit curva 90° Macho-Hembra 80 mm FORCE W	29
C50016680	Kit curva 90° PPs (M-H) Ø 200 FORCE W y B	155
041072X0	Kit tubo 500 mm Ø 100 mm FORCE W	26
041073X0	Kit tubo 1.000 mm Ø 100 mm FORCE W	46
C50016700	Kit tubo 1.000 mm Ø 200 mm FORCE W y B	115
041093X0	Prolongación M-F D200 L280 FORCE B	200

Accesorios Hidraulicos ROOF TOP FORCE B	CÓDIGO	PRODUCTO	PRECIO €
	042082X0	Kit Unión calderas / salida a conexión instalación FORCE B	565
	042073X0	Kit Bridas FORCE B/W 2"1/2 PN16	305
	042078X0	Separator Hidraulico hasta 300 kW	1.650
	042080X0	Separator Hidraulico hasta 600 kW	2.470
	042079X0	Kit Instalación Separator Hidraulico hasta 300 kW	1.250
	042081X0	Kit Instalación Separator Hidraulico hasta 600 kW	1.250
	042083X0	Colector-Separator Hidraulico FORCE B	775
	C50016580 (043005X0)	Sonda Tª Control FORCE B (5 metros)	43

Accesorios Salidad de Gases TOP FORCE B	CÓDIGO	PRODUCTO	PRECIO €
	041094X0	Salida Gases FORCE B 100mm	90

## Uso doméstico/residencial

• ESTUFAS DE PELLETS .....	69
• TERMOESTUFAS DE PELLETS .....	69
• CALDERAS DE PELLETS .....	70
• CONJUNTO CALDERAS DE PELLETS SFL .....	70
• QUEMADORES DE PELLETS .....	71
• INSERTABLES DE LEÑA PARA AIRE .....	71
• INSERTABLES DE PELLET PARA AIRE .....	71

---

## Calderas policombustibles - pellet / leña / carbón (Hierro Fundido)

• SFL 3, 4 y 6 .....	72
----------------------	----

---

## Calderas de leña (Acero)

• TL 16 y TL 19 .....	72
-----------------------	----

---

## Uso industrial

• CALDERAS DE BIOMASA DE AGUA CALIENTE POLICOMBUSTIBLES .....	73
• GENERADORES DE AIRE CALIENTE POLICOMBUSTIBLES .....	81

---

## Silos de pellet

• Silos de madera .....	85
• Silos de acero .....	85
• Accesorios .....	86

# Biomasa

## USO DOMÉSTICO/RESIDENCIAL

Incluida  
PUESTA EN  
SERVICIO



## ESTUFAS DE PELLETS. Para calefacción de estancias diáfanas

CODIGO	MODELO	EAN 13	CONTENEDOR DE PELLETS INTEGRADO (Kg)	CALEFACCION DE ESTANCIAS (m²) ***	POTENCIA (KW)	RENDIMIENTO (%)	COSTE DE RECICLAJE €	PRECIO €
1B3610067	LIRA PLUS *	8028693843454	15	≤ 55	7,10	91,42	5	1.290
1B2000077	MERCURIO	8028693771542	19	≤ 57	7,61	95,7		1.605
1B2130087	ATLAS*	8028693817967	15,5	≤ 63	9	92,3		1.985
1B3700097	OMEGA PLUS*	8028693864633	18	≤ 74	10,41	95,66		1.710
1B2180097	LATINA*	8028693848732	22	≤ 70	10,41	95,7		2.075
1B2140097	DIADEMA */**	8028693817950	18	≤ 72	10,01	94,8		2.355
1B2170137	PENELOPE HR *	8028693828192	20	≤ 102	14,1	95,35		2.425

\* Mando a distancia incluido.  
\*\* Canalizable para 3 estancias.  
\*\*\* Datos aproximados, en función de tipo de aislamiento, zona climática, altura de la zona a calefactar, etc.

## TERMOESTUFAS DE PELLETS. Para instalaciones de calefacción por agua



Termo Modena Termo Novara

CODIGO	MODELO	EAN 13	CONTENEDOR DE PELLETS INTEGRADO (Kg)	CALEFACCION DE VIVIENDAS (m²) ***	POTENCIA (KW)	RENDIMIENTO (%)	COSTE DE RECICLAJE €	PRECIO €
1B3620117	TERMO MODENA *	802869383485	21,5	≤ 98	12,7	91,69	9	3.100
				agua: 10,29 ambiente: 1,3				
1B3630177	TERMO NOVARA *	8028693843492	22	≤ 140	18,5	92,78		3.360
				agua: 15,63 ambiente: 1,37				

\* Mando a distancia incluido.  
\*\*\* Datos aproximados, en función de tipo de aislamiento, zona climática, altura de la zona a calefactar, etc., con altura de 2,7 m.

## Accesorio Control y gestión WIFI

CÓDIGO	PRODUCTO	COSTE DE RECICLAJE €	PRECIO €
L90F820A	Accesorio WIFI Estufas/Termoestufas Ferroli	0,02	217

"Precio Franco Fábrica – Transporte NO INCLUIDO".  
Precio de venta de referencia sin IVA  
Puesta en servicio incluida según "Condiciones generales de venta"







**GAMA ALDA.** Para instalaciones de calefacción por agua

CODIGO	MODELO	EAN 13	CONTENEDOR DE PELLETS INTEGRADO (Kg)	CALEFACCION DE VIVIENDAS (m <sup>2</sup> ) ***	POTENCIA (KW)	RENDIMIENTO (%)	COSTE RECICLAJE €	PRECIO €	
1B3420177	T 18 **	8028693828611	30	≤ 150	20,41	agua: 17,34 ambiente: 1,86	95,28	9	3.415

\*\* mando a distancia incluido

\*\*\* datos aproximados, en funcion de tipo de aislamiento, zona climatica, altura de la zona a calefactar, etc.



**GAMA CARINA.** Para instalaciones de calefacción por agua. Con acumulador vitrificado para agua caliente sanitaria integrado

CODIGO	MODELO	EAN 13	CONTENEDOR DE PELLETS INTEGRADO (Kg)	CALEFACCION DE VIVIENDAS (m <sup>2</sup> ) ***	CAPACIDAD ACUMULADOR A.C.S.	POTENCIA (KW)	RENDIMIENTO (%)	COSTE RECICLAJE €	PRECIO €	
1B3500177	AT 18 **	8028693828604	30	≤ 150	100 litros	20,41	agua: 17,34 ambiente: 1,86	95,28	9	4.415
1B3500217	AT 23 **	8028693828635	40	≤ 180	100 litros	24,63	agua: 21,14 ambiente: 1,86	94,75		4.940

\*\* mando a distancia incluido

\*\*\* datos aproximados, en funcion de tipo de aislamiento, zona climatica, altura de la zona a calefactar, etc.



**CALDERAS DE PELLETS.** Para instalaciones de calefacción por agua



CODIGO	MODELO	EAN 13	CONTENEDOR DE PELLETS INTEGRADO (Kg)	CALEFACCION DE VIVIENDAS (m <sup>2</sup> ) ***	POTENCIA (KW)	RENDIMIENTO (%)	EFICIENCIA ENERGÉTICA	COSTE RECICLAJE €	PRECIO €
1B4400257	NATURFIRE HR 25	8028693811651	48	≤ 202	23,30	94,50	A++	17	4.400

\*\*\* Datos aproximados, en funcion de tipo de aislamiento, zona climatica, altura de la zona a calefactar, etc., con altura de 2,7 m

**CONJUNTO CALDERAS DE PELLETS SFL.** Para instalaciones de calefacción por agua (caldera SFL + quemador pellet + puerta transformación + contenedor pellet)



CODIGO	MODELO	CONTENEDOR DE PELLETS INTEGRADO (Kg)	CALEFACCION DE VIVIENDAS (m <sup>2</sup> ) ***	POTENCIA (KW)	RENDIMIENTO (%)	EFICIENCIA ENERGÉTICA	COSTE RECICLAJE €	PRECIO €
1B4503007	Conjunto SFL 3 pellet	140	≤ 200	24,9	87,60	A+	1	2.920
1B4504007	Conjunto SFL 4 pellet	140	≤ 255	33,4	87,70			3.105

\*\*\* Datos aproximados, en funcion de tipo de aislamiento, zona climatica, altura de la zona a calefactar, etc., con altura de 2,7 m

Puesta en servicio incluida según "Condiciones generales de venta"



SUN P 7 N

## QUEMADORES DE PELLETS. Para instalacion en calderas de leña o pellet

CODIGO	MODELO	EAN 13	SUMINISTRO	POTENCIA (KW)	COSTE RECICLAJE €	PRECIO €
550100077	SUN P 7 N	8028693854658	– Cuerpo de quemador, – motor, – tubo flexible de carga,	33,44	1	1.120
550000127	SUN P 12	8028693758574		55,00		1.325



## INSERTABLES DE LEÑA. AIRE

CODIGO	MODELO	EAN 13	MEDIDAS (alto/ ancho/fondo) mm	CALEFACCION DE VIVIENDAS (m <sup>2</sup> ) ***	POTENCIA (KW)	DIÁMETRO SALIDA GASES (mm)	PRECIO €
1A9007007	FIORELLA 700	8430709504677	610/700/432	< 100	14	160	715

\*\*\* Datos aproximados, en funcion de tipo de aislamiento, zona climatica, altura de la zona a calefactar, etc., con altura de 2,7 m



## Accesorio insertable leña - Fiorella 700

CÓDIGO	PRODUCTO	COMPOSICIÓN	PRECIO €
A76026920	Marco Embellecedor Fiorella 700	Marco embellecedor	38

## INSERTABLE PELLETT. AIRE



CODIGO	MODELO*	EAN 13	MEDIDAS (alto/ancho/fondo) mm	CALEFACCION DE VIVIENDAS (m <sup>2</sup> ) ***	POTENCIA (KW)	DIAMETRO SALIDA GASES (mm)	PRECIO €
1D2007007	FENICE 70	8028693793568	584 / 700 / 537	< 80	11,58	80	2.785

\* Con mando a distancia incorporado \*\*\* Datos aproximados, en función de tipo de aislamiento, zona climática, altura de la vivienda, etc.,

## Accesorios insertable pellet aire FENICE 70

CÓDIGO	PRODUCTO	PRECIO €
C41016440	KIT CARGA FRONTAL FENICE 70	225
C41016450	KIT BASE FENICE 70	205
C41016510	KIT MARCO EMBELLECEDOR FENICE 70	310
C41016520	KIT MARCO EMBELLECEDOR FENICE 70 (previa instalación del kit carga frontal)	325







## Accesorios biomasa

	CODIGO	PRODUCTO	COMPOSICIÓN	COMPATIBILIDAD INSTALACIÓN	PRECIO €
	C41018300	Kit para suministro ACS con Válvula 3 Vias	Válvula de 3 vías Tarjeta electrónica de gestión	Termoestufa TERMO NOVARA	465
	C41018310	Kit para suministro ACS con Válvula 3 Vias	Válvula de 3 vías Tarjeta electrónica de gestión	Termoestufa TERMO MODENA	465
	C41016030	Kit para suministro ACS con bomba	Bomba para ACS (queda integrada dentro de la caldera)	Calderas pellet NATURFIRE 25	410
	C41016190	Contenedor de pellet 225 Kg color gris	Contenedor pellet con alimentador de carga interno	Calderas pellet NATURFIRE 25	775
	C41015990	Contenedor de pellet 140 Kg	Contenedor pellet	Quemadores de pellet SUN P 7 / SUN P 12	285
	C41015980	Contenedor de pellet 238 Kg	Contenedor pellet	Quemadores de pellet SUN P 7 / SUN P 12	610

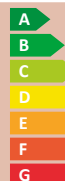
## Calderas policombustibles - pellet/leña/carbon (Hierro Fundido)

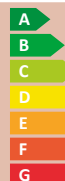

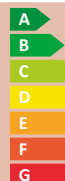
CÓDIGO	PRODUCTO	POTENCIA ÚTIL MÁXIMA (kW)			EFICIENCIA ENERGÉTICA			PRECIO €
		PELLET *	LEÑA	CARBÓN	PELLET *	LEÑA	CARBÓN	
1B6003007	SFL 3	24,9	21,5	25,4			1.615	
1B6004007	SFL 4	33,4	30	36,2			1.815	
1B6006007	SFL 6	48	49	60			2.215	



\* Para trabajar con Pellet es imprescindible adquirir tanto el quemador de Pellet SUN P 7, como la puerta de adaptación (elementos no incorporados de serie)

## Accesorios Calderas SFL

CÓDIGO	PRODUCTO	PRECIO €
C41016090	Puerta Transformación SFL 3 y 4 a Pellet	245
C41016120	Kit serpentín seguridad SFL 3	230
C41016130	Kit serpentín seguridad SFL 4	250
C41016210	Kit serpentín seguridad SFL 6	260

## Calderas de leña (acero)



CÓDIGO	PRODUCTO	POTENCIA ÚTIL MÁXIMA (kW)	EFICIENCIA ENERGÉTICA	PRECIO €
119000207	TL-19/20	23,26		1.420
1B6016407	TL-16/40	40		2.155

## Accesorios Calderas de leña TL

CÓDIGO	PRODUCTO	PRECIO €
C41259430	Regulador termostático de tiro	125

## USO INDUSTRIAL

### Gama ARES - Calderas de biomasa de agua caliente



MODELOS 60 - 100  
(con cuadro electrónico opcional)



MODELOS 130 - 4100  
(cuadro eléctrico no incluido)



PELLET



ORUJILLO

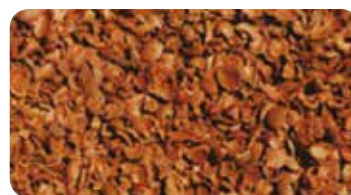

CÁSCARAS DE FRUTOS

CÓDIGO	PRODUCTO	EFICIENCIA ENERGÉTICA	POTENCIA ÚTIL (KW)	VOLUMEN TOLVA INCORPORADA (L)	PRECIO €
1D3000607	ARES 60		60	190	10.220
1D3000807	ARES 80	88,6	80	190	11.405
1D3001007	ARES 100	90,0	100	190	13.050
1D3001307	ARES 130	90,1	130	500	19.250
1D3001807	ARES 180	90,1	180	500	23.715
1D3002307	ARES 230	90,1	230	500	28.085
1D3003007	ARES 300	90,2	300	1.050	38.760
1D3004007	ARES 400	> 89	400	1.050	47.910
1D3005007	ARES 500	> 89	500	1.050	56.020
1D3006507	ARES 650	> 97,4	650	1.350	70.850
1D3008007	ARES 800	> 97,4	800	1.350	82.330
1D3009507	ARES 950	> 97,4	950	1.350	93.820
1D3013007	ARES 1300	> 96,8	1300	1.800	111.370
1D3016507	ARES 1650	> 96,8	1650	1.800	126.820
1D3020007	ARES 2000	> 96,8	2000	1.800	142.270
1D3027007	ARES 2700	> 89	2700	3.800	186.930
1D3034007	ARES 3400	> 89	3400	3.800	224.560
1D3041007	ARES 4100	> 89	4100	3.800	262.015

\* Puesta en servicio incluida en modelos de hasta 400 kW \*Los conceptos incluidos en la Puesta en Servicio son la mano de obra necesaria para poner en servicio la caldera en un periodo máximo de 6 horas, a una distancia máxima desde núcleo urbano no superior a 20 Km en poblaciones superiores a 30.000 habitantes

## Accesorios ARES

	CÓDIGO	PRODUCTO	OBSERVACIONES/PRESTACIONES	VÁLIDO PARA	PRECIO €
	C41016550	Panel de control electrónico F 1	Encendido automático, Mantenimiento de quemador encendido, Modulación llama,	ARES 60-100	1.045
	C41016560	Panel de control electrónico F 2	Encendido automático, Mantenimiento de quemador encendido, Modulación llama Sonda lambda,	ARES 60-100	2.535
	C41016570	Panel de control electromecánico F 3	Mantenimiento de quemador encendido	ARES 130-500	6.335
	C41016580	Panel de control electromecánico F 4	Mantenimiento de quemador encendido	ARES 650-2000	8.715
	C41016590	Panel de control electromecánico F 5	Mantenimiento de quemador encendido	ARES 2700-4100	12.675
	C41016600	Panel de control electrónico F 6	Encendido automático, Mantenimiento de quemador encendido, Modulación llama, Predisposición para telecontrol	ARES 130-500	10.300
	C41016610	Panel de control electrónico F 7	Encendido automático, Mantenimiento de quemador encendido, Modulación llama, Predisposición para telecontrol	ARES 650-2000	15.050
	C41016620	Panel de control electrónico F 8	Encendido automático, Mantenimiento de quemador encendido, Modulación llama, Predisposición para telecontrol	ARES 2700-4100	23.765
	C41016630	Panel de control electrónico F 9	Encendido automático, Mantenimiento de quemador encendido, Modulación llama, Predisposición para telecontrol Sonda lambda	ARES 130-500	12.675
	C41016640	Panel de control electrónico F 10	Encendido automático, Mantenimiento de quemador encendido, Modulación llama, Predisposición para telecontrol Sonda lambda	ARES 650-2000	18.220
	C41016650	Panel de control electrónico F 11	Encendido automático, Mantenimiento de quemador encendido, Modulación llama, Predisposición para telecontrol Sonda lambda	ARES 2700-4100	26.935
	C41016660	Extractor de limpieza de cenizas automático	Eficiencia de limpieza 60 - 70% Numero maximo de extractores posibles: 2 Precio indicado de extractor unitario	ARES 60-100	1.430
	C41016670	Extractor de limpieza de cenizas automático	Eficiencia de limpieza 60 - 70% Numero maximo de extractores posibles: modelo 130: 1 modelos 180 y 230: 2 Precio indicado de extractor unitario	ARES 130-230	2.380
	C41016680	Extractor de limpieza de cenizas automático	Eficiencia de limpieza 60 - 70% Numero maximo de extractores posibles: 2 Precio indicado de extractor unitario	ARES 300-500	3.010
	C41016690	Extractor de limpieza de cenizas automático	Eficiencia de limpieza 60 - 70% Numero maximo de extractores posibles: modelos 650 y 800: 2 modelo 950: 3 Precio indicado de extractor unitario	ARES 650-950	3.410
	C41016700	Extractor de limpieza de cenizas auto	Eficiencia de limpieza 60 - 70% Numero maximo de extractores posibles: modelo 1300: 2 modelos 1650 y 2000: 3 Precio indicado de extractor unitario	ARES 1300-2000	3.800
	C41016710	Extractor de limpieza de cenizas autom	Eficiencia de limpieza 60 - 70% Numero maximo de extractores posibles: 3 Precio indicado de extractor unitario	ARES 2700-4100	4.750

## Accesorios ARES

	CÓDIGO	PRODUCTO	OBSERVACIONES/PRESTACIONES	VÁLIDO PARA	PRECIO €
	C41016720 C41016730 C41016740 C41016750 C41016760 C41016770	Panel refractario cámara de combustión	Recomendado para utilización de combustibles humedos	ARES 60-100 ARES 130-230 ARES 300-500 ARES 650-950 ARES 1300-2000 ARES 2700-4100	795 1.490 2.820 4.725 10.460 19.805
	C41016780 C41016790 C41016800 C41016810 C41016820 C41016830 C41016840 C41016850 C41016860 C41016870 C41016880 C41016890 C41016900 C41016910 C41016920 C41016930 C41016940 C41016950	Turbuladores	Con su uso conseguimos una importante ganancia de rendimiento. Se recomienda su uso siempre que: - dispongamos de multiciclón (debido a la mayor perdida de carga generada). - Se disponga de limpieza neumatica (o se asegure un buen mantenimiento de alguna otra forma).	ARES 60 ARES 80 ARES 100 ARES 130 ARES 180 ARES 230 ARES 300 ARES 400 ARES 500 ARES 650 ARES 800 ARES 950 ARES 1300 ARES 1650 ARES 2000 ARES 2700 ARES 3400 ARES 4100	220 300 345 685 890 1.075 1.285 1.570 1.870 2.945 3.565 4.250 6.590 7.670 8.745 11.565 13.465 15.365
	C41016960	Tornillo sinfin de carga para alimentacion de combustible	Valido para combustibles: Pellet y Hueso de aceituna. Con cuadro de control y sondas de nivel. Longitud: 3 m	ARES 60-100	2.190
	C41016970		Valido para combustibles: Pellet y Hueso de aceituna. Con cuadro de control y sondas de nivel. Longitud: 6 m	ARES 130-500	4.280
	C41016980		Valido para combustibles: Pellet y Hueso de aceituna. Con cuadro de control y sondas de nivel. Longitud: 6 m	ARES 650 - 2000	4.750
	C41016990		Valido para combustibles: Pellet y Hueso de aceituna. Con cuadro de control y sondas de nivel. Longitud: 6 m	ARES 2700 - 4100	6.335
	C41017000	Válvula hidrica	Elemento de seguridad de antiincendio en tolva (por retroceso de Tª, provoca entrada de agua de red o de deposito superior)	GAMA ARES	395
	C41017010	Válvula de estrella	Elemento de seguridad de antiincendio en tolva (clapeta de cierre en alimentador que impide retroceso de llama a tolva)	ARES 60-100	665
	C41017020			ARES 130-230	2.060
	C41017030			ARES 300-2000	2.695
	C41017040			ARES 2700-4100	3.960
	C41017050 C41017060 C41017070 C41017080 C41017090 C41017100	Sistema limpieza neumatica pasos de humos	Limpieza neumatica de los pasos de humos a basede golpes de aire. Compresor de aire no suministrado.	ARES 60-100 ARES 130-230 ARES 300-500 ARES 650-950 ARES 1300-2000 ARES 2700-4100	1.900 6.970 10.140 15.845 25.345 44.360
	C41017110	Multiciclón	Elemento para realizar una depuracion de ceniza por decantacion. Asegura la depresion necesaria en caldera para un correcto funcionamiento de la misma, mejorando la combustion y asegurando el obtener la potencia maxima de diseño de caldera. Recomendable en toda la gama, y sobre todo en potencias igual o superior a 130 kW	ARES 60-100	5.700
	C41017120			ARES 130-230	9.980
	C41017130			ARES 300-500	15.635
	C41017140			ARES 650-950	21.960
	C41017150			ARES 1300-2000	29.940
	C41017160			ARES 2700-4100	52.280

"Precio Franco Fábrica – Transporte NO INCLUIDO".  
Precio de venta de referencia sin IVA  
Puesta en servicio incluida según "Condiciones generales de venta"



## Gama ARES A - Calderas de biomasa de agua caliente



MODELOS 60 - 100  
(con cuadro electrónico  
opcional)



MODELOS 130 - 4100  
(cuadro eléctrico no  
incluido)



PELLET



ORUJILLO



CÁSCARAS DE FRUTOS







ASTILLAS

CÓDIGO	PRODUCTO	POTENCIA ÚTIL (KW)	RENDIMIENTO (%)	VOLUMEN TOLVA INCORPORADA (L)	PRECIO €
1D3100607	ARES A 60	60	88,5	480	15.600
1D3100807	ARES A 80	80	88,6	480	17.070
1D3101007	ARES A 100	100	90,0	480	18.845
1D3101307	ARES A 130	130	90,1	560	26.755
1D3101807	ARES A 180	180	90,1	560	31.005
1D3102307	ARES A 230	230	90,1	560	35.405
1D3103007	ARES A 300	300	90,2	560	45.895
1D3104007	ARES A 400	400	> 89	560	54.775
1D3105007	ARES A 500	500	> 89	560	62.690
1D3106507	ARES A 650	650	> 97,4	560	78.095
1D3108007	ARES A 800	800	> 97,4	560	89.420
1D3109507	ARES A 950	950	> 97,4	560	100.695
1D3113007	ARES A 1300	1300	> 96,8	1.400	118.050
1D3116507	ARES A 1650	1650	> 96,8	1.400	133.410
1D3120007	ARES A 2000	2000	> 96,8	1.400	148.715
1D3127007	ARES A 2700	2700	> 89	2.650	193.990
1D3134007	ARES A 3400	3400	> 89	2.650	231.690
1D3141007	ARES A 4100	4100	> 89	2.650	269.380

\* Puesta en servicio incluida en modelos de hasta 400 kW \*Los conceptos incluidos en la Puesta en Servicio son la mano de obra necesaria para poner en servicio la caldera en un periodo máximo de 6 horas, a una distancia máxima desde núcleo urbano no superior a 20 Km en poblaciones superiores a 30.000 habitantes

## Accesorios ARES A

	CÓDIGO	PRODUCTO	OBSERVACIONES/PRESTACIONES	VÁLIDO PARA	PRECIO €
	C41017170	Panel de control electrónico F 12	Encendido automático, Mantenimiento de quemador encendido, Modulación llama,	ARES A 60-100	1.365
	C41017180	Panel de control electrónico F 13	Encendido automático, Mantenimiento de quemador encendido, Modulación llama Sonda lambda,	ARES A 60-100	2.850
	C41017190	Panel de control electromecánico F 14	Mantenimiento de quemador encendido	ARES A 130-500	7.925
	C41017200	Panel de control electromecánico F 15	Mantenimiento de quemador encendido	ARES A 650-2000	10.300
	C41017210	Panel de control electromecánico F 16	Mantenimiento de quemador encendido	ARES A 2700-4100	14.260
	C41017220	Panel de control electrónico F 17	Encendido automático, Mantenimiento de quemador encendido, Modulación llama, Predisposición para telecontrol	ARES A 130-500	11.880
	C41017230	Panel de control electrónico F 18	Encendido automático, Mantenimiento de quemador encendido, Modulación llama, Predisposición para telecontrol	ARES A 650-2000	16.640
	C41017240	Panel de control electrónico F 19	Encendido automático, Mantenimiento de quemador encendido, Modulación llama, Predisposición para telecontrol	ARES A 2700-4100	25.345
	C41017250	Panel de control electrónico F 20	Encendido automático, Mantenimiento de quemador encendido, Modulación llama, Predisposición para telecontrol Sonda lambda	ARES A 130-500	15.845
	C41017260	Panel de control electrónico F 21	Encendido automático, Mantenimiento de quemador encendido, Modulación llama, Predisposición para telecontrol Sonda lambda	ARES A 650-2000	19.805
	C41017270	Panel de control electrónico F 22	Encendido automático, Mantenimiento de quemador encendido, Modulación llama, Predisposición para telecontrol Sonda lambda	ARES A 2700-4100	28.520
	C41016660	Extractor de limpieza de cenizas automático	Eficiencia de limpieza 60 - 70% Numero maximo de extractores posibles: 2 Precio indicado de extractor unitario	ARES A 60-100	1.430
	C41016670	Extractor de limpieza de cenizas automático	Eficiencia de limpieza 60 - 70% Numero maximo de extractores posibles: modelo 130: 1 modelos 180 y 230: 2 Precio indicado de extractor unitario	ARES A 130-230	2.380
	C41016680	Extractor de limpieza de cenizas automático	Eficiencia de limpieza 60 - 70% Numero maximo de extractores posibles: 2 Precio indicado de extractor unitario	ARES A 300-500	3.010
	C41016690	Extractor de limpieza de cenizas automático	Eficiencia de limpieza 60 - 70% Numero maximo de extractores posibles: modelos 650 y 800: 2 modelo 950: 3 Precio indicado de extractor unitario	ARES A 650-950	3.410
	C41016700	Extractor de limpieza de cenizas auto	Eficiencia de limpieza 60 - 70% Numero maximo de extractores posibles: modelo 1300: 2 modelos 1650 y 2000: 3 Precio indicado de extractor unitario	ARES A 1300-2000	3.800
	C41016710	Extractor de limpieza de cenizas autom	Eficiencia de limpieza 60 - 70% Numero maximo de extractores posibles: 3 Precio indicado de extractor unitario	ARES A 2700-4100	4.750

## Accesorios ARES A

	CÓDIGO	PRODUCTO	OBSERVACIONES/PRESTACIONES	VÁLIDO PARA	PRECIO €
	C41016720 C41016730 C41016740 C41016750 C41016760 C41016770	Panel refractario cámara de combustión	Recomendado para utilización de combustibles humedos	ARES A 60-100 ARES A 130-230 ARES A 300-500 ARES A 650-950 ARES A 1300-2000 ARES A 2700-4100	795 1.490 2.820 4.725 10.460 19.805
	C41016780 C41016790 C41016800 C41016810 C41016820 C41016830 C41016840 C41016850 C41016860 C41016870 C41016880 C41016890 C41016900 C41016910 C41016920 C41016930 C41016940 C41016950	Turbuladores	Con su uso conseguimos una importante ganancia de rendimiento. Se recomienda su uso siempre que: - dispongamos de multiciclón (debido a la mayor perdida de carga generada). - Se disponga de limpieza neumática (o se asegure un buen mantenimiento de alguna otra forma).	ARES A 60 ARES A 80 ARES A 100 ARES A 130 ARES A 180 ARES A 230 ARES A 300 ARES A 400 ARES A 500 ARES A 650 ARES A 800 ARES A 950 ARES A 1300 ARES A 1650 ARES A 2000 ARES A 2700 ARES A 3400 ARES A 4100	220 300 345 685 890 1.075 1.285 1.570 1.870 2.945 3.565 4.250 6.590 7.670 8.745 11.565 13.465 15.365
	C41017280	Tornillo sinfín de carga para alimentación de combustible	Valido para combustibles: Pellet y Hueso de aceituna. Con cuadro de control y sondas de nivel. Longitud: 6 m	ARES A 60-500	4.750
	C41017290		Valido para combustibles: Pellet y Hueso de aceituna. Con cuadro de control y sondas de nivel. Longitud: 6 m	ARES A 650-2000	5.230
	C41017300		Valido para combustibles: Pellet y Hueso de aceituna. Con cuadro de control y sondas de nivel. Longitud: 6 m	ARES A 2700 - 4100	6.815
	C41017020	Válvula de estrella	Elemento de seguridad de antiincendio en tolva (clapeta de cierre en alimentador que impide retroceso de llama a tolva)	ARES A 60-230	2.060
	C41017030			ARES A 300-2000	2.695
	C41017040			ARES A 2700-4100	3.960
	C41017050 C41017060 C41017070 C41017080 C41017090 C41017100	Sistema limpieza neumática pasos de humos	Limpieza neumática de los pasos de humos a base de golpes de aire. Compresor de aire no suministrado.	ARES A 60-100 ARES A 130-230 ARES A 300-500 ARES A 650-950 ARES A 1300-2000 ARES A 2700-4100	1.900 6.970 10.140 15.845 25.345 44.360
	C41017110	Multiciclón	Elemento para realizar una depuración de ceniza por decantación. Asegura la depresión necesaria en caldera para un correcto funcionamiento de la misma, mejorando la combustión y asegurando el obtener la potencia máxima de diseño de caldera. Recomendable en toda la gama, y sobre todo en potencias igual o superior a 130 kW	ARES A 60-100	5.700
	C41017120			ARES A 130-230	9.980
	C41017130			ARES A 300-500	15.635
	C41017140			ARES A 650-950	21.960
	C41017150			ARES A 1300-2000	29.940
	C41017160			ARES A 2700-4100	52.280

## Gama ARES A PM - Calderas de biomasa de agua caliente con parrilla móvil



MODELOS 60 - 100  
(con cuadro electrónico opcional)



MODELOS 130 - 4100



PELLET



ORUJILLO



CÁSCARAS DE FRUTOS



ASTILLAS

CÓDIGO	PRODUCTO	POTENCIA ÚTIL (KW)	RENDIMIENTO (%)	VOLUMEN TOLVA INCORPORADA (L)	PRECIO €
1D3200607	ARES A 60 PM	60	> 85	480	25.210
1D3200807	ARES A 80 PM	80	> 85	480	27.610
1D3201007	ARES A 100 PM	100	> 85	480	30.375
1D3201307	ARES A 130 PM	130	> 90	560	43.270
1D3201807	ARES A 180 PM	180	> 90	560	50.265
1D3202307	ARES A 230 PM	230	> 90	560	57.495
1D3203007	ARES A 300 PM	300	> 90	560	76.415
1D3204007	ARES A 400 PM	400	> 90	560	90.095
1D3205007	ARES A 500 PM	500	> 90	560	102.985
1D3206507	ARES A 650 PM	650	> 90	560	122.450
1D3208007	ARES A 800 PM	800	> 90	560	140.225
1D3209507	ARES A 950 PM	950	> 90	560	157.915
1D3213007	ARES A 1300 PM	1.300	> 90	1.400	185.155
1D3216507	ARES A 1650 PM	1.650	> 90	1.400	209.195
1D3220007	ARES A 2000 PM	2.000	> 90	1.400	233.225
1D3227007	ARES A 2700 PM	2.700	> 90	2.650	298.620
1D3234007	ARES A 3400 PM	3.400	> 90	2.650	344.945
1D3241007	ARES A 4100 PM	4.100	> 90	2.650	391.270

\* Puesta en servicio incluida en modelos de hasta 400 kW \*Los conceptos incluidos en la Puesta en Servicio son la mano de obra necesaria para poner en servicio la caldera en un periodo máximo de 6 horas, a una distancia máxima desde núcleo urbano no superior a 20 Km en poblaciones superiores a 30.000 habitantes

## Accesorios ARES A PM

	CÓDIGO	PRODUCTO	OBSERVACIONES/PRESTACIONES	VÁLIDO PARA	PRECIO €
	C41017340	Panel de control electrónico F 23	Encendido automático Mantenimiento de quemador encendido Modulación llama	ARES A PM 60-100	2.220
	C41017350	Panel de control electrónico F 24	Encendido automático, Mantenimiento de quemador encendido, Modulación llama Sonda lambda,	ARES A PM 60-100	3.645
	C41017360	Panel de control electrónico F 25	Encendido automático, Mantenimiento de quemador encendido, Modulación llama, Predisposición para telecontrol	ARES A PM 130-500	13.465
	C41017370	Panel de control electrónico F 26	Encendido automático, Mantenimiento de quemador encendido, Modulación llama, Predisposición para telecontrol	ARES A PM 650-2000	18.220
	C41017380	Panel de control electrónico F 27	Encendido automático, Mantenimiento de quemador encendido, Modulación llama, Predisposición para telecontrol	ARES A PM 2700-4100	28.520
	C41017390	Panel de control electrónico F 28	Encendido automático, Mantenimiento de quemador encendido, Modulación llama, Predisposición para telecontrol Sonda lambda	ARES A PM 130-500	15.845
	C41017400	Panel de control electrónico F 29	Encendido automático, Mantenimiento de quemador encendido, Modulación llama, Predisposición para telecontrol Sonda lambda	ARES A PM 650-2000	20.595
	C41017410	Panel de control electrónico F 30	Encendido automático, Mantenimiento de quemador encendido, Modulación llama, Predisposición para telecontrol Sonda lambda	ARES A PM 2700-4100	31.685
	C41016780	Turbuladores	Con su uso conseguimos una importante ganancia de rendimiento. Se recomienda su uso siempre que: - dispongamos de multiciclón (debido a la mayor pérdida de carga generada). - Se disponga de limpieza neumática (o se asegure un buen mantenimiento de alguna otra forma).	ARES A PM 60	220
	C41016790			ARES A PM 80	300
	C41016800			ARES A PM 100	345
	C41016810			ARES A PM 130	685
	C41016820			ARES A PM 180	890
	C41016830			ARES A PM 230	1.075
	C41016840			ARES A PM 300	1.285
	C41016850			ARES A PM 400	1.570
	C41016860			ARES A PM 500	1.870
	C41016870			ARES A PM 650	2.945
	C41016880			ARES A PM 800	3.565
	C41016890			ARES A PM 950	4.250
	C41016900			ARES A PM 1300	6.590
	C41016910			ARES A PM 1650	7.670
	C41016920			ARES A PM 2000	8.745
C41016930	ARES A PM 2700	11.565			
C41016940	ARES A PM 3400	13.465			
C41016950	ARES A PM 4100	15.365			
	C41017280	Tornillo sinfín de carga para alimentación de combustible	Válido para combustibles: Pellet y Hueso de aceituna. Con cuadro de control y sondas de nivel. Longitud: 6 m	ARES A PM60-500	4.750
	C41017290			ARES A PM 650-2000	5.230
	C41017300			ARES A PM 2700-4100	6.815
	C41017050	Sistema limpieza neumática pasos de humos	Limpieza neumática de los pasos de humos a base de golpes de aire. Compresor de aire no suministrado.	ARES A PM 60-100	1.900
	C41017060			ARES A PM 130-230	6.970
	C41017070			ARES A PM 300-500	10.140
	C41017080			ARES A PM 650-950	15.845
	C41017090			ARES A PM 1300-2000	25.345
	C41017100			ARES A PM 2700-4100	44.360
	C41017110	Multiciclón	Elemento para realizar una depuración de ceniza por decantación. Asegura la depresión necesaria en caldera para un correcto funcionamiento de la misma, mejorando la combustión y asegurando el obtener la potencia máxima de diseño de caldera. Recomendable en toda la gama, y sobre todo en potencias igual o superior a 130 kW	ARES A PM 60-100	5.700
	C41017120			ARES A PM 130-230	9.980
	C41017130			ARES A PM 300-500	15.635
	C41017140			ARES A PM 650-950	21.960
	C41017150			ARES A PM 1300-2000	29.940
	C41017160			ARES A PM 2700-4100	52.280



## Gama BEMUS - Generadores de aire caliente de biomasa



MODELOS 40 – 80  
(con rejillas de difusión)



MODELOS 130 – 230  
(con conducto para canalizar y cuadro electromecánico)



PELLET



ORUJILLO



CÁSCARAS DE FRUTOS

CÓDIGO	PRODUCTO	POTENCIA ÚTIL (KW)	VOLUMEN TOLVA INCORPORADA (L)	PRECIO €
1D3500407	BEMUS 40	40	190	11.570
1D3500607	BEMUS 60	60	190	13.410
1D3500807	BEMUS 80	80	190	15.330
1D3501307	BEMUS 130	130	490	20.395
1D3501807	BEMUS 180	180	490	25.435
1D3502307	BEMUS 230	230	490	30.430

\* Puesta en servicio incluida en modelos de hasta 400 kW \*Los conceptos incluidos en la Puesta en Servicio son la mano de obra necesaria para poner en servicio la caldera en un periodo máximo de 6 horas, a una distancia máxima desde núcleo urbano no superior a 20 Km en poblaciones superiores a 30.000 habitantes.



## Accesorios BEMUS

	CÓDIGO	PRODUCTO	OBSERVACIONES/PRESTACIONES	VÁLIDO PARA	PRECIO €
	C41017420	Panel de control electrónico F 31	Encendido automático, Mantenimiento de quemador encendido, Modulación llama	BEMUS 40-80	2.380
	C41017440	Panel de control electrónico F 32	Mantenimiento de quemador encendido	BEMUS 130-230	6.335
	C41017450	Panel de control electrónico F 33	Encendido automático, Mantenimiento de quemador encendido, Modulación llama	BEMUS 130-230	11.090
	C41016660	Extractor de limpieza de cenizas automático	Eficiencia de limpieza 60 - 70% Número máximo de extractores posibles: 2 Precio indicado de extractor unitario	BEMUS 40-80	1.430
	C41016670		Eficiencia de limpieza 60 - 70% Número máximo de extractores posibles: modelo 130: 1 modelos 180 y 230: 2 Precio indicado de extractor unitario	BEMUS 130-230	2.380
	C41016780	Turbuladores	Con su uso conseguimos una importante ganancia de rendimiento. Se recomienda su uso siempre que: - dispongamos de multiciclón (debido a la mayor pérdida de carga generada). - Se disponga de limpieza neumática (o se asegure un buen mantenimiento de alguna otra forma).	BEMUS 60	220
	C41016790			BEMUS 80	300
	C41016800			BEMUS 100	345
	C41016810			BEMUS 130	685
	C41016820			BEMUS 180	890
	C41016830			BEMUS 230	1.075
	C41016960	Tornillo sinfín de carga para alimentación de combustible	Válido para combustibles de Pellet y Hueso de aceituna Con cuadro de control y sondas de nivel. Longitud: 3 m	BEMUS 40-80	2.190
	C41016970			Válido para combustibles de Pellet y Hueso de aceituna Con cuadro de control y sondas de nivel. Longitud: 6 m	BEMUS 130-230
	C41017000	Válvula hídrica	Elemento de seguridad de antiincendio en tolva (por retroceso de T°, provoca entrada de agua de red o de depósito superior).	GAMA BEMUS	395
	C41017010	Válvula de estrella	Elemento de seguridad de antiincendio en tolva (clapeta de cierre en alimentador que impide retroceso de llama a tolva)	BEMUS 40-80	665
	C41017020			BEMUS 130-230	2.060
	C41017110	Multiciclón	Elemento para realizar una depuración de ceniza por decantación. Asegura la depresión necesaria en caldera para un correcto funcionamiento de la misma, mejorando la combustión y asegurando el obtener la potencia máxima de diseño de caldera. Recomendable en toda la gama, y sobre todo en potencias igual o superior a 130 kW	BEMUS 40-80	5.700
	C41017120			BEMUS 130-230	9.980

## Gama BEMUS A - Generadores de aire caliente de biomasa



MODELOS 40 – 80  
(con rejilla de difusión)



MODELOS 130 – 230  
(con rejilla de difusión y cuadro electromecánico)



PELLET



ORUJILLO



CÁSCARAS DE FRUTOS



ASTILLAS

CÓDIGO	PRODUCTO	POTENCIA ÚTIL (KW)	VOLUMEN TOLVA INCORPORADA (L)	PRECIO €
1D3600407	BEMUS A 40	40	480	15.870
1D3600607	BEMUS A 60	60	480	17.535
1D3600807	BEMUS A 80	80	480	19.215
1D3601307	BEMUS A 130	130	560	25.975
1D3601807	BEMUS A 180	180	560	29.885
1D3602307	BEMUS A 230	230	560	33.945

\* Puesta en servicio incluida en modelos de hasta 400 kW \*Los conceptos incluidos en la Puesta en Servicio son la mano de obra necesaria para poner en servicio la caldera en un periodo máximo de 6 horas, a una distancia máxima desde núcleo urbano no superior a 20 Km en poblaciones superiores a 30.000 habitantes.

## Accesorios BEMUS A

	CÓDIGO	PRODUCTO	OBSERVACIONES/PRESTACIONES	VÁLIDO PARA	PRECIO €
	C41017460	Panel de control electrónico F 31	Encendido automático, Mantenimiento de quemador encendido, Modulación llama	BEMUS A 40-80	2.535
	C41017470	Panel de control electrónico F 34	Mantenimiento de quemador encendido	BEMUS A 130-230	7.130
	C41017480	Panel de control electrónico F 35	Encendido automático, Mantenimiento de quemador encendido, Modulación llama	BEMUS A 130-230	12.675
	C41016660	Extractor de limpieza de cenizas automático	Eficiencia de limpieza 60 - 70% Número máximo de extractores posibles: 2 Precio indicado de extractor unitario	BEMUS A 40-80	1.430
	C41016670		Eficiencia de limpieza 60 - 70% Número máximo de extractores posibles: modelo 130: 1 modelos 180 y 230: 2 Precio indicado de extractor unitario	BEMUS A 130-230	2.380
	C41016780	Turbuladores	Con su uso conseguimos una importante ganancia de rendimiento. Se recomienda su uso siempre que: - dispongamos de multiciclón (debido a la mayor pérdida de carga generada). - Se disponga de limpieza neumática (o se asegure un buen mantenimiento de alguna otra forma).	BEMUS A 60	220
	C41016790			BEMUS A 80	300
	C41016800			BEMUS A 100	345
	C41016810			BEMUS A 130	685
	C41016820			BEMUS A 180	890
	C41016830			BEMUS A 230	1.075
	C41017280	Tornillo sinfín de carga para alimentación de combustible	Valido para combustibles de Pellet y Hueso de aceituna Con cuadro de control y sondas de nivel. Longitud: 6 m	BEMUS A 40-230	4.280
	C41017020	Válvula de estrella	Elemento de seguridad de antiincendio en tolva (clapeta de cierre en alimentador que impide retroceso de llama a tolva)	BEMUS A 40-230	2.060
	C41017110	Multiciclón	Elemento para realizar una depuración de ceniza por decantación. Asegura la depresión necesaria en caldera para un correcto funcionamiento de la misma, mejorando la combustión y asegurando el obtener la potencia máxima de diseño de caldera. Recomendable en toda la gama, y sobre todo en potencias igual o superior a 130 kW	BEMUS A 40-80	5.700
	C41017120			BEMUS A 130-230	9.980

## Silo textil

## Madera



Robusto Silo para pellet de montaje rápido (60 min. aprox.), con sistema de llenado incluido y resistente a rayos UVA

## Incluye:

- Estructura de madera con uniones de acero galvanizado
- Certificado de permeabilidad al polvo
- Protección de lona para impacto de pellet
- Apariencia robusta y moderna
- Fácil y rápido de montar
- Con boca de llenado para camión neumático
- Madera completamente natural y orgánica

## No incluye:

- Sistema de extracción
- Sistema de llenado manual

CODIGO	DENOMINACIÓN	DIMENSIONES				CAPACIDAD EN TONELADAS (T)	PRECIO €
		LARGO (CM)	ANCHO (CM)	ALTO (CM)	VOLUMEN (M <sup>3</sup> )		
C41017950	Silo Textil-Madera 1,6	120	120	180-230	1,1-1,6	0,7-1,0	1.920
C41017960	Silo Textil-Madera 2,5	150	150	180-230	1,8-2,5	1,1-1,7	2.045
C41017970	Silo Textil-Madera 3,4	170	170	180-230	2,4-3,4	1,5-2,2	2.105
C41017980	Silo Textil-Madera 4,6	200	200	180-230	3,2-4,6	21,1-3,1	2.245

## Acero



Robusto Silo para pellet de montaje rápido (30 min. aprox.), con sistema de llenado incluido y resistente a rayos UVA

## Incluye:

- Estructura de acero galvanizado
- Certificado de permeabilidad al polvo
- Protección de lona para impacto de pellet
- No necesita tornillos ni herramientas específicas
- Fácil y rápido de montar
- Con boca de llenado para camión neumático

## No incluye:

- Sistema de extracción
- Sistema de llenado manual

CODIGO	DENOMINACIÓN	DIMENSIONES				CAPACIDAD EN TONELADAS (T)	PRECIO €
		LARGO (CM)	ANCHO (CM)	ALTO (CM)	VOLUMEN (M <sup>3</sup> )		
C41017890	Silo Textil-Metal 1,8	120	120	200-250	1,3-1,8	0,9-1,2	2.200
C41017900	Silo Textil-Metal 2,8	150	150	200-250	2,1-2,8	1,3-1,9	2.335
C41017910	Silo Textil-Metal 3,8	170	170	200-250	2,8-3,8	1,8-2,5	2.425
C41017920	Silo Textil-Metal 5,2	200	200	200-250	3,8-5,2	2,4-3,4	2.590
C41017930	Silo Textil-Metal 8,5	250	250	200-250	6,1-8,5	4,0-5,5	3.035
C41017940	Silo Textil-Metal 11,7	300	300	200-250	8,0-11,7	5,2-7,6	3.675

## Accesorios para silos

	CÓDIGO	PRODUCTO	OBSERVACIONES/PRESTACIONES	PRECIO €
	C41018000	Llenado Manual Puntual	Sistema de llenado manual, válido para todos los modelos, posibilidad de elegir ubicación	100
	C41018010	Cremallera Llenado Manual	Cremallera en tapa de silo para facilitar el llenado mediante sacos o big bag	185
	C41018020	Conexión Silo-Sinfin Rígido	Para tubo diámetro exterior 75 mm, incluye guillotina de aislamiento	455
	C41018030	Conexión Silo-Sinfin Flexible	Para tubo diámetro exterior 75 mm, incluye eje, rodamiento y guillotina de aislamiento	455
	C41018040	Conexión Silo-Sinfin Rígido y/o Flexible	Permite alimentar 2 calderas desde un silo comun. Para tubo diámetro exterior 75 mm. Incluye guillotina de aislamiento	605
	C41018050	Conexión Silo-Aspiración Flexible	Brida para manguera de aspiración de 50 mm	445
	C41018060	Tornillo sinfin rigido de 2 metros	Motor de 90 W, recubrimiento rígido de 75mm, espiral de 36 mm. Puede transportar hasta 124 kg/h	1.415
	C41018070	Control Automático Sinfin 2 metros	Automatización del transporte del combustible. *	510
	C41018080	Manguera de aspiración 50 mm	PVC Robusta y flexible con interior liso y entramado de cobre trenzado, conductor de electricidad **	945

\* Control Automático Sinfin 2 metros:  
 - Posibilidad de programar el horario y los días de funcionamiento del sistema.  
 - Alarma visual de silo vacío con salida 230V.  
 - Sonda de nivel para depósito de la caldera.  
 - Con 2 sondas de control.

\*\* Manguera de aspiración flexible:  
 - Apta para pellet y hueso de aceituna.  
 - Rollos de 50m.

# CALDERAS GASÓLEO

## LOW NOx

**LOW NOx**





# CALDERAS GASÓLEO

## LOW NOx



### Hierro Fundido

• ATLAS D eco 34 COND K 130 UNIT .....	89
• ATLAS D eco 34 COND SI UNIT .....	89
• ATLAS D eco COND UNIT .....	89
• ATLAS D eco K UNIT .....	90
• ATLAS eco 30 K 100 UNIT .....	90
• ATLAS D eco SI UNIT .....	90
• ATLAS D eco UNIT .....	91
• ATLAS D LN .....	91

---

### Acero

• SILENT D eco 30 COND SI UNIT .....	92
• SILENT D eco COND K 100 UNIT .....	92
• SILENT D eco 30 COND UNIT .....	92
• SILENT D eco 30 SI UNIT .....	93
• SILENT D eco 30 K 100 UNIT .....	93
• SILENT D eco 30 UNIT .....	93

---

### WI-FI

• ATLAS D eco 30 SI UNIT .....	94
• SILENT D eco 30 SI UNIT .....	94

## Calderas a gasóleo (hierro fundido) LOW NOx

Incluida  
PUESTA EN  
SERVICIO



**ATLAS D eco 34 COND K 130 UNIT** Condensación. Digital.  
Mixta con acumulador vitrificado de 130 l



Gama con vaso de expansión A.C.S. y llave de llenado



CÓDIGO	PRODUCTO	USO	PRODUCCIÓN A.C.S. ΔT 30 °C (l/10 min)	POTENCIA (kW)	CLASE DE EFICIENCIA		COSTE DE RECICLAJE €	PRECIO €
					CALEFACCIÓN	A.C.S./PERFIL DE DEMANDA		
0LHX3YWA	ATLAS D eco 34 COND K 130 UNIT	Calef. y ACS (acumulador vitrificado 130 l)	250	33,8			15	4.920



**ATLAS D eco 34 COND SI UNIT** Condensación. Digital. Mixta instantánea



CÓDIGO	PRODUCTO	USO	PRODUCCIÓN A.C.S. ΔT 30 °C (l/min)	POTENCIA (kW)	CLASE DE EFICIENCIA		COSTE DE RECICLAJE €	PRECIO €
					CALEFACCIÓN	A.C.S./PERFIL DE DEMANDA		
0LHW3YWA	ATLAS D eco 34 COND SI UNIT	Mixta instantánea	15,8	33,8			15	3.620



**ATLAS D eco COND UNIT** Condensación. Digital. Sólo calefacción



CÓDIGO	PRODUCTO	PRODUCCIÓN A.C.S. ΔT 30 °C (l/min)	POTENCIA (kW)	CLASE DE EFICIENCIA		COSTE DE RECICLAJE €	PRECIO €
				CALEFACCIÓN			
0JHW3YWA	ATLAS D eco 34 COND UNIT	—	33,8			15	3.325
0JHW4YWA	ATLAS D eco 45 COND UNIT	—	44,5				3.490

## Calderas a gasóleo (hierro fundido) LOW NOx

Incluida

PUESTA EN SERVICIO



**ATLAS D eco K UNIT** Digital. Mixta con acumulador de 100/130 litros



Gama sin vaso de expansión en A.C.S ni llave de llenado



CÓDIGO	PRODUCTO	USO	PRODUCCIÓN A.C.S. ΔT 30 °C (l/10 min)	POTENCIA (kW)	CLASE DE EFICIENCIA		COSTE DE RECICLAJE €	PRECIO €
					CALEFACCIÓN	A.C.S./PERFIL DE DEMANDA		
0LHU3YWA	ATLAS D eco 30 K 100 UNIT	Calefacción y A.C.S (acumulador vitrificado de 100 l/130 l)	220	25			15	3.360
0LHU4YWA	ATLAS D eco 42 K 130 UNIT		250	37				3.695



**ATLAS eco 30 K 100 UNIT.** Analógica con display digital. Mixta con acumulador de 100 litros



Gama sin vaso de expansión en A.C.S ni llave de llenado



CÓDIGO	PRODUCTO	USO	PRODUCCIÓN A.C.S. ΔT 30 °C (l/10 min)	POTENCIA (kW)	CLASE DE EFICIENCIA		COSTE DE RECICLAJE €	PRECIO €
					CALEFACCIÓN	A.C.S./PERFIL DE DEMANDA		
0LHU3ZWA	ATLAS eco 30 K 100 UNIT.	Calefacción y A.C.S (acumulador vitrificado de 100 l)	220	25			15	3.290



**ATLAS D eco SI UNIT.** Digital. Mixta instantánea



CÓDIGO	PRODUCTO	USO	PRODUCCIÓN A.C.S. ΔT 30 °C (l/min)	POTENCIA (kW)	CLASE DE EFICIENCIA		COSTE DE RECICLAJE €	PRECIO €
					CALEFACCIÓN	A.C.S./PERFIL DE DEMANDA		
0LHC3YWA	ATLAS D eco 30 SI UNIT	Mixta instantánea	11,9	25			15	2.500
0LHC4YWA	ATLAS D eco 42 SI UNIT		17,6	37				2.700

## Calderas a gasóleo (hierro fundido) LOW NOX

Incluida

PUESTA EN SERVICIO



**ATLAS D eco UNIT.** Digital. Solo calefacción



CÓDIGO	PRODUCTO	USO	PRODUCCIÓN A.C.S. $\Delta T 30\text{ }^{\circ}\text{C}$ (l/min)	POTENCIA (kW)	CLASE DE EFICIENCIA	COSTE DE RECICLAJE €	PRECIO €
					CALEFACCIÓN		
0JHL3YWA	ATLAS D eco 30 UNIT	Solo calefacción	—	25		15	2.215
0JHL4YWA	ATLAS D eco 42 UNIT		—	37			2.390
0JHL5YWA	ATLAS D eco 56 UNIT*		—	50			2.610

\*Modelo sin vaso de expansión ni bomba de calefacción



**ATLAS D LN** Digital. Solo calefacción



CÓDIGO	PRODUCTO	USO	PRODUCCIÓN A.C.S. $\Delta T 30\text{ }^{\circ}\text{C}$ (l/min)	POTENCIA (kW)	CLASE DE EFICIENCIA	COSTE DE RECICLAJE €	PRECIO €
					CALEFACCIÓN		
382100252	ATLAS D LN 25 F	Solo calefacción	—	25		15	2.035
382100372	ATLAS D LN 37 F		—	37			2.193
382100502	ATLAS D LN 50 F		—	50			2.423
382100632	ATLAS D LN 63 F		—	63			2.652
382100752	ATLAS D LN 75 F		—	75			3.412

## Calderas a gasóleo (Acero) LOW NOx

Incluida  
PUESTA EN  
SERVICIO



**SILENT D eco 30 COND SI UNIT.** Condensación. Digital. Mixta Instantánea



CÓDIGO	PRODUCTO	USO	PRODUCCIÓN A.C.S. ΔT 30 °C (l/min)	POTENCIA (kW)	CLASE DE EFICIENCIA		COSTE DE RECICLAJE €	PRECIO €
					CALEFACCIÓN	A.C.S./PERFIL DE DEMANDA		
1E3020302	SILENT D eco 30 COND SI UNIT.	Calefacción y A.C.S. instantánea	14,3	30			11	2.910



**SILENT D eco 30 COND K 100 UNIT.** Condensación.  
Digital. Mixta con acumulador de 100 litros



CÓDIGO	PRODUCTO	USO	PRODUCCIÓN A.C.S. ΔT 30 °C (l/10 min)	POTENCIA (kW)	CLASE DE EFICIENCIA		COSTE DE RECICLAJE €	PRECIO €
					CALEFACCIÓN	A.C.S./PERFIL DE DEMANDA		
1E3000302	SILENT D eco 30 COND K 100 UNIT	Calefacción y A.C.S. (acumulador vitrificado de 100 litros)	220	30			11	4.135



**SILENT D eco 30 COND UNIT.** Condensación. Digital. Solo calefacción



CÓDIGO	PRODUCTO	USO	PRODUCCIÓN A.C.S. ΔT 30 °C (l/min)	POTENCIA (kW)	EFICIENCIA ENERGÉTICA	COSTE DE RECICLAJE €	PRECIO €
1E3010302	SILENT D eco 30 COND UNIT	Calefacción	●	28		11	2.770

# Calderas a gasóleo (Acero) LOW NOx

Incluida

PUESTA EN SERVICIO



## SILENT D eco 30 SI UNIT. Digital. Mixta Instantánea



LOW NOx

CÓDIGO	PRODUCTO	USO	PRODUCCIÓN A.C.S. ΔT 30 °C (l/min)	POTENCIA ÚTIL MÁXIMA (kW)	CLASE DE EFICIENCIA		COSTE DE RECICLAJE €	PRECIO €
					CALEFACCIÓN	A.C.S./PERFIL DE DEMANDA		
1E3030252	SILENT D eco 30 SI UNIT.	Calefacción y A.C.S Instantánea	11,9	25			11	2.160



## SILENT D eco 30 K 100 UNIT. Digital. Mixta con acumulador de 100 L



LOW NOx

CÓDIGO	PRODUCTO	USO	PRODUCCIÓN A.C.S. ΔT 30 °C (l/10 min)	POTENCIA ÚTIL MÁXIMA (kW)	CLASE DE EFICIENCIA		COSTE DE RECICLAJE €	PRECIO €
					CALEFACCIÓN	A.C.S./PERFIL DE DEMANDA		
1E3040252	SILENT D eco 30 K 100 UNIT	Calefacción y A.C.S (acumulador vitrificado de 100 l)	220	25			11	3.180



## SILENT D eco 30 UNIT. Digital. Solo calefacción



LOW NOx

CÓDIGO	PRODUCTO	USO	PRODUCCIÓN A.C.S. ΔT 30 °C (l/min)	POTENCIA ÚTIL MÁXIMA (kW)	CLASE DE EFICIENCIA		COSTE DE RECICLAJE €	PRECIO €
					CALEFACCIÓN			
1E3050252	SILENT D eco 30 UNIT	Solo Calefacción	-	25			11	1.850



## Calderas a gasóleo (hierro fundido / acero) LOW NOx WI-FI

### ATLAS D eco SI UNIT WI-FI. Digital. Mixta instantánea



CÓDIGO	PRODUCTO	USO	PRODUCCIÓN A.C.S. ΔT 30 °C (l/min)	POTENCIA (kW)	CLASE DE EFICIENCIA		COSTE DE RECICLAJE €	PRECIO €
					CALEFACCIÓN	A.C.S./PERFIL DE DEMANDA		
1E4130252	ATLAS D eco 30 SI UNIT + CONNECT SMART WIFI	Calefacción y A.C.S Instantánea	11,9	25			15	2.655

### SILENT D eco 30 SI UNIT WI-FI. Digital. Mixta Instantánea



CÓDIGO	PRODUCTO	USO	PRODUCCIÓN A.C.S. Δ T 30 °C (l/min)	POTENCIA ÚTIL MÁXIMA (kW)	CLASE DE EFICIENCIA		COSTE DE RECICLAJE €	PRECIO €
					CALEFACCIÓN	A.C.S./PERFIL DE DEMANDA		
1E3130252	SILENT D eco 30 SI UNIT + CONNECT SMART WIFI	Calefacción y A.C.S Instantánea	11,9	25			11	2.315

### Calderas de gasoil ATLAS D eco 30 SI UNIT y SILENT D eco 30 SI UNIT con Connect Smart Wi-Fi

Controla la temperatura de confort de tu casa mediante un CONNECT SMART WI-FI al que siempre puedes acceder a través de internet. Podrás gestionarlo en cualquier momento, lugar y desde cualquier dispositivo: Smartphone, tablet, ordenador, etc...



**CONNECT Smart WI-FI** detectará automáticamente la temperatura ambiente de tu vivienda y la adecuará a la seleccionada en función del tiempo deseado gracias a sus 3 programas disponibles:

**COMFORT, ECONOMY y FROST PROTECTION.** Podrás programar la temperatura durante toda una semana o 24 horas (con rangos mínimos de media hora).

Además, dispone diferentes funciones que se adecuarán a tus necesidades: **AUTO, PARTY, OFF, MANUAL y HOLIDAY.**

En combinación con las calderas de gasoil ATLAS D eco SI UNIT y SILENT D eco 30 SI UNIT **CONNECT Smart WI-FI** realizará un control modulante de la caldera, que se traduce en máximos ahorros económicos por alcanzar el mayor rendimiento posible de la caldera.



\*Con disponibilidad de soporte para pared y mesa.

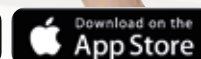

## Accesorios GRUPOS TÉRMICOS GASÓLEO UNIT

CÓDIGO	PRODUCTO	COMPATIBILIDAD						PRECIO €
		ATLAS D ECO 34 SI/K CONDENS UNIT	ATLAS D ECO K UNIT	ATLAS D ECO SI UNIT	ATLAS D ECO UNIT	ATLAS ECO 30 K 100 UNIT	ATLAS ECO 30 SI UNIT	
C50016760	Kit Vaso de expansión A.C.S + llave de llenado		•			•		132
C50016770	Kit estanco (posibilidad de convertir los grupos térmicos en estancos. Preparado para salida en tubos separados de Ø 80, o tubo concéntrico Ø 80/125)		•	•	•		•	415
C50016980	Kit estanco CONDENS (posibilidad de convertir los grupos térmicos en estancos. Preparado para salida en tubos separados: aspiración en Ø 80, y expulsión en Ø 100. NO permite salida de gases en tubo concéntrico)	•						285



## Accesorio BAJA TEMPERATURA GRUPOS TÉRMICOS GASÓLEO UNIT

CÓDIGO	PRODUCTO	COMPATIBILIDAD	PRECIO €
C41016110	Kit Baja Temperatura	Toda la gama ATLAS eco / silent ECO	570

## Accesorios SALIDA GASES QUEMADOS PARA GRUPOS TÉRMICOS GASÓLEO UNIT DIGITALES + KIT ESTANCO (excepto ATLAS CONDENS UNIT)

CÓDIGO	PRODUCTO	COMPATIBILIDAD			PRECIO €
		ATLAS D K / ECO UNIT	ATLAS D ECO SI UNIT	ATLAS D ECO UNIT	
C50016360	Curva coaxial de 90° Ø 80 / 125	•	•	•	115
C50016370	Curva coaxial de 45° Ø 80 / 125	•	•	•	95
C50016350	Kit prolongación tubo coaxial de 1 m Ø 80 / 125	•	•	•	142
C50016340	Kit prolongación tubo coaxial de 0,5 m Ø 80 / 125	•	•	•	55
C50016330	Tubo coaxial de 1 metro con deflector Ø 80 / 125	•	•	•	126
C50015540	Chimenea de salida de humos coaxial Ø 80 / 125	•	•	•	180

Tubo interior de acero Inox. y exterior en chapa barnizada

## FILTRO ANTICÁLCAREO

Producto de doble acción: filtro mecánico con efecto anticálcareo debido a la acción de los fosfatos y silicatos. Protege las tuberías, así como a la propia caldera de la acción de la cal. Valido hasta para aguas de entrada de hasta 35 °f. Cartuchos de recambio (filtro + esferas de fosfatos/silicatos) como accesorio.



CÓDIGO	PRODUCTO	PERDIDA DE CARGA (bar)	CAUDAL MÁXIMO (litros/hora)	PRESIÓN MÁXIMA DE TRABAJO (bar)	ALTURA (mm)	ANCHO (mm)	CONEXIONES	PRECIO €
OYBDOPXO	Filtro Anticálcareo	0,25	1.500	10	150	70	1/2"	98
CÓDIGO	PRODUCTO	PRECIO €						
OYD50KXO	Kit recarga 2 cartuchos	29						

# CALDERAS DE PIE

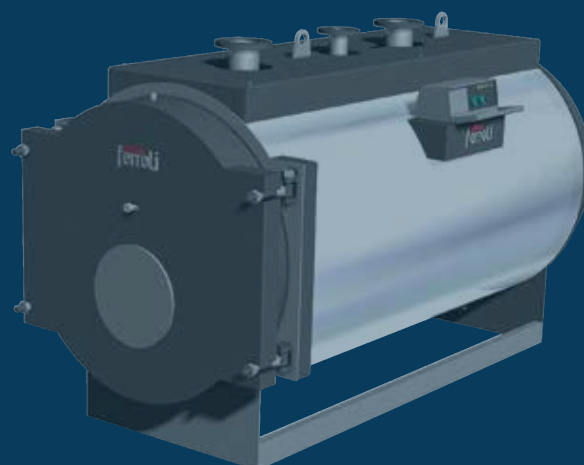

# CALDERAS DE PIE

## Hierro Fundido

- **ATLAS D** ..... 98
- **GN2 N** ..... 98
- **GN4 N** ..... 99

---

## Acero

- **PREXTERM RSH N** ..... 100
- **PREXTERM RSW N** ..... 101

## Calderas de pie (hierro fundido)



**ATLAS D.** Digital. Sólo calefacción



CÓDIGO	PRODUCTO	USO	PRODUCCIÓN A.C.S. $\Delta T 30^\circ C$ (l/10 min)	POTENCIA ÚTIL MÁXIMA (kW)	CLASE DE EFICIENCIA	PRECIO €
					CALEFACCIÓN	
698030254 (01HJ3PWA)	ATLAS D 25	Solo calefacción	–	25	A++	1.375
698030374 (01HJ4PWA)	ATLAS D 37		–	37	A+	1.535
698030504 (01HJ5PWA)	ATLAS D 50		–	50	A	1.710
698030634 (01HJ6PWA)	ATLAS D 63		–	63	B	1.935
698030754 (01HJ7PWA)	ATLAS D 75		–	75	C	2.120



**GN2 N.** Sólo calefacción. Caldera presurizada

Caldera homologada como baja temperatura según directiva 92/42 CEE.  
Tª mínima de retorno > 45 °C

CÓDIGO	PRODUCTO	COMBUSTIBLE	POTENCIA (kW)	EFICIENCIA ENERGÉTICA	PRECIO €
344600061 (017J6BWA)	GN2 N 06	Gas / gasóleo en función del quemador	107	★★	3.575
344600071 (017J7BWA)	GN2 N 07		126	★★	3.970
344600081 (017J8BWA)	GN2 N 08		144	★★	4.360
344600101 (017JABWA)	GN2 N 10		180	★★	5.160
344600111 (017JBBWA)	GN2 N 11		198	★★	5.550
344600131 (017JDBWA)	GN2 N 13		234	★★	6.395
344600141 (017JEBWA)	GN2 N 14		252	★★	6.805

Posibilidad de suministro de caldera desmontada. Solución óptima para reposición de salas de calderas. Consultar códigos y precios.

**SEGÚN NORMATIVA ErP, ESTE PRODUCTO ESTÁ DESTINADO A LA SUSTITUCIÓN DE CALDERAS IDÉNTICAS YA EXISTENTES EN EL MERCADO (HASTA 400 KW), O PARA PROCESOS INDUSTRIALES**



## GN 4 N. Baja Temperatura. Solo calefacción

3 PASOS DE HUMOS REALES:  
ESPECIAL BAJA TEMPERATURA

Caldera homologada como baja temperatura según directiva 92/42 CEE.  
Tª mínima de retorno > 30 °C

CÓDIGO	PRODUCTO	COMBUSTIBLE	POTENCIA (kW)	PRECIO €
358602001 (019J7CWA)	GN 4 N 07/200	Gas / gasóleo en función de quemador	200	9.340
	Montaje caldera neto			616
358603001 (019J9CWA)	GN 4 N 09/300		300	10.590
	Montaje caldera neto			790
358603601 (019JACWA)	GN 4 N 10/360		360	11.765
	Montaje caldera neto			865
358604801 (019JCCWA)	GN 4 N 12/480		480	14.165
	Montaje caldera neto			1.045
358606501 (019J7ECWA)	GN 4 N 14/650		650	17.170
	Montaje caldera neto			1.233

La caldera GN4 se suministra desmontada.

### NOTA:

Según R.I.T.E.:

- a) para potencias superiores a 70 kW, es necesario trabajar con quemadores de 2 etapas, o quemadores modulantes,  
b) para potencias superiores a 400 kW, es necesario trabajar con quemadores de 3 etapas o quemadores modulantes,

**SEGÚN NORMATIVA ErP, ESTE PRODUCTO ESTÁ DESTINADO A LA SUSTITUCIÓN DE CALDERAS IDÉNTICAS YA EXISTENTES EN EL MERCADO (HASTA 400 KW), O PARA PROCESOS INDUSTRIALES**

### Selección quemador caldera hierro fundido GN 2 N

CALDERA	QUEMADOR DE GAS*		QUEMADOR DE GASÓLEO	
	NO LOW NOx	LOW NOx	NO LOW NOx	LOW NOx
GN2 N 06	EM16/2 E	SUN EM 13 LN AB	ECO 15/2	SUN G14/2 PRO
GN2 N 07	EM16/2 E	SUN EM 21 LN PR	ECO 15/2	SUN G14/2 PRO
GN2 N 08	EM 18/2 E	SUN EM 30 LN PR	ECO 15/2	SUN G20/2 PRO
GN2 N 09	EM 26/2 E	SUN EM 30 LN PR	ECO 20/2	SUN G20/2 PRO
GN2 N 10	EM 26/2 E	SUN EM 35 LN PR	ECO 20/2	SUN G20/2 PRO
GN2 N 11	EM 26/2 E	SUN EM 35 LN PR	ECO 20/2	SUN G20/2 PRO
GN2 N 13	EM 40/2 E	SUN EM 42 LN PR	ECO 30/2	SUN G30/2 PRO
GN2 N 14	EM 40/2 E	SUN EM 42 LN PR	ECO 30/2	SUN G30/2 PRO

\* Seleccionar rampa de los quemadores de gas en función de tipo de gas y presión disponible.

### Selección quemador recomendado caldera hierro fundido GN 4 N

CALDERA	QUEMADOR DE GAS*		QUEMADOR DE GASÓLEO	
	NO LOW NOx	LOW NOx	NO LOW NOx	LOW NOx
GN4 N 07/200	EM 26/2 E	SUN EM 35 LN PR	ECO 22/2	SUN G20/2 PRO
GN4 N 09/300	EM 40/2 E	SUN EM 42 LN PR	ECO 30/2	SUN G30/2 PRO
GN4 N 10/360	LMB G 450	SUN EM 49 LN PR	ECO 40/2	

\* Seleccionar rampa de los quemadores de gas en función de tipo de gas y presión disponible.



## Calderas de pie (Acero)



Estética 100-1300



Estética 1600-2600

Gama sin panel de control  
**PEDIR APARTE**

### PREXTERM RSH N - ACERO. 3 estrellas de rendimiento (★★★)

Caldera homologada como baja temperatura según directiva 92/42 CEE.  
Tª mínima de retorno > 50 °C

CÓDIGO	PRODUCTO	COMBUSTIBLE	POTENCIA ÚTIL MÁXIMA (kW)	EFICIENCIA ENERGÉTICA (nº estrellas según 92/42)	PRECIO €
1B8101001	PREXTERM RSH 100 N	Gas / gasóleo en función de quemador	100	★★★	3.830
1B8101501	PREXTERM RSH 150 N		150	★★★	5.370
1B8102001	PREXTERM RSH 200 N		200	★★★	6.850
1B8102501	PREXTERM RSH 250 N		250	★★★	6.945
1B8103001	PREXTERM RSH 300 N		300	★★★	7.550
1B8103601	PREXTERM RSH 360 N		360	★★★	8.155
1B8104201	PREXTERM RSH 420 N		420	★★★	9.390
1B8105001	PREXTERM RSH 500 N		500	★★★	10.730
1B8106501	PREXTERM RSH 650 N		650	★★★	12.450
1B8108001	PREXTERM RSH 800 N		800	★★★	14.160
193009001	PREXTERM RSH 900		1060	★★★	15.190
193011001	PREXTERM RSH 1100		1250	★★★	16.775
193013001	PREXTERM RSH 1300		1480	★★★	21.400
193016001	PREXTERM RSH 1600		1845	★★★	23.935
193020001	PREXTERM RSH 2000		2360	★★★	30.185
193026001	PREXTERM RSH 2600		3000	★★★	36.090

**NOTA:**

Según R.I.T.E.:

- a) para potencias superiores a 70 kW, es necesario trabajar con quemadores de 2 etapas, o quemadores modulantes,
- b) para potencias superiores a 400 kW, es necesario trabajar con quemadores de 3 etapas o quemadores modulantes.

**SEGÚN NORMATIVA ErP, ESTE PRODUCTO ESTÁ DESTINADO A LA SUSTITUCIÓN DE CALDERAS IDÉNTICAS YA EXISTENTES EN EL MERCADO (HASTA 400 KW), O PARA PROCESOS INDUSTRIALES**

### Paneles de control disponibles

CÓDIGO	PRODUCTO	OBSERVACIONES	PRECIO €
OQ2K12XA	Panel control termostático BT 2 etapas	Con: - termostato gestión bomba anticondensados, termostato de 1ra y 2da etapa de quemador, - interruptor de puesta en marcha de bomba y caldera, - termostato de seguridad con rearme manual, - termómetro de caldera analógico.	490
OQC077XA	Panel control termostático BT 3 etapas	Con: - termostato gestión bomba anticondensados, termostato de 1ra, 2da y 3ra etapa de quemador, - interruptor de puesta en marcha de bomba y caldera, - termostato de seguridad con rearme manual, - termómetro de caldera analógico.	510
OQC071XA	Panel de control EBM	Panel de control que, además de contar con los controles del panel termostático, tiene la posibilidad de: - realizar la modulación del quemador en grupos térmicos con quemador progresivo, - control de arranques y paradas de caldera para evitar condensaciones - control de bomba anticondensados, - control de válvula mezcladora, - control de calderas en cascada, - posibilidad de controlar varias zonas de calefacción, - indicación de horas de funcionamiento del quemador.	1.955

## Calderas de pie (Acero)



Estética 92-1890



Estética 2360-3000

**Gama sin panel de control  
PEDIR APARTE**

### PREX THERM RSW N - ACERO. Solo calefacción

Caldera homologada como baja temperatura según directiva 92/42 CEE. - Tª mínima de retorno > 50 °C

CÓDIGO	PRODUCTO	COMBUSTIBLE	POTENCIA ÚTIL MÁXIMA (kW)	PRECIO €
1B8000921 (0QIJ3AXA)	PREX THERM RSW 92 N	Gas / gasóleo en función de quemador	92	2.875
1B8001071 (0QIJ4AXA)	PREX THERM RSW 107 N		107	3.225
1B8001521 (0QIJ6AXA)	PREX THERM RSW 152 N		152	3.585
1B8001901 (0QIJ7AXA)	PREX THERM RSW 190 N		190	4.020
1B8002401 (0QIJ8AXA)	PREX THERM RSW 240 N		240	4.745
1B8003001 (0QIJ9AXA)	PREX THERM RSW 300 N		300	5.140
1B8003501 (0QIJAXA)	PREX THERM RSW 350 N		350	6.060
1B8003991 (0QIJBAXA)	PREX THERM RSW 401 N		401	6.935
1B8005251	PREX THERM RSW 525 N		500	7.980
1B8006001	PREX THERM RSW 600 N		600	9.335
1B8007201	PREX THERM RSW 720 N		720	11.115
1B8008201	PREX THERM RSW 820 N		820	12.155
1B8009401	PREX THERM RSW 940 N		940	13.755
1B8010601	PREX THERM RSW 1060 N		1060	14.290
192012501	PREX THERM RSW 1250		1250	16.695
1A1014801	PREX THERM RSW 1480		1480	18.280
1A1018901	PREX THERM RSW 1890		1845	22.910
192023601	PREX THERM RSW 2360		2360	25.440
192030001	PREX THERM RSW 3000		3000	31.685
192036001	PREX THERM RSW 3600		3600	37.585

**NOTA:**

Según R.I.T.E.:

- a) para potencias superiores a 70 kW, es necesario trabajar con quemadores de 2 etapas, o quemadores modulantes,  
b) para potencias superiores a 400 kW, es necesario trabajar con quemadores de 3 etapas o quemadores modulantes,

**SEGÚN NORMATIVA ErP, ESTE PRODUCTO ESTÁ DESTINADO A LA SUSTITUCIÓN DE CALDERAS IDÉNTICAS YA EXISTENTES EN EL MERCADO (HASTA 400 KW), O PARA PROCESOS INDUSTRIALES**

### Paneles de control disponibles

CÓDIGO	PRODUCTO	OBSERVACIONES	PRECIO €
0Q2K12XA	Panel control termostático BT 2 etapas	Con: - termostato gestión bomba anticondensados, termostato de 1ra y 2da etapa de quemador, - interruptor de puesta en marcha de bomba y caldera, - termostato de seguridad con rearme manual, - termómetro de caldera analógico.	490
0QC077XA	Panel control termostático BT 3 etapas	Con: - termostato gestión bomba anticondensados, termostato de 1ra, 2da y 3ra etapa de quemador, - interruptor de puesta en marcha de bomba y caldera, - termostato de seguridad con rearme manual, - termómetro de caldera analógico.	510
0QC071XA	Panel de control EBM RSW	Panel de control que, además de contar con los controles del panel termostático, tiene la posibilidad de: - realizar la modulación del quemador en grupos térmicos con quemador progresivo, - control de arranques y paradas de caldera para evitar condensaciones - control de bomba anticondensados, - control de válvula mezcladora, - control de calderas en cascada, - posibilidad de controlar varias zonas de calefacción, - indicación de horas de funcionamiento del quemador.	1.955

## Selección quemador calderas RSH

CALDERA	QUEMADOR DE GAS		QUEMADOR DE GASÓLEO	
	NO LOW NO <sub>x</sub>	LOW NO <sub>x</sub> *	NO LOW NO <sub>x</sub>	LOW NO <sub>x</sub>
PREXTHERM RSH 100 N	EM 18/2	SUN EM 13 LN	ECO 15/2	SUN G 14/2 PRO
PREXTHERM RSH 150 N	EM 40/2	SUN EM 30 LN PR	ECO 22/2	SUN G 20/2 PRO
PREXTHERM RSH 200 N	EM 40/2	SUN EM 35 LN PR	ECO 30/2	SUN G 30/2 PRO
PREXTHERM RSH 250 N	EM 40/M - E. D.7	SUN EM 42 LN PR	ECO 30/2	SUN G 30/2 PRO
PREXTHERM RSH 300 N	LMB G 450 K 1"	SUN EM 49 LN PR	ECO 40/2	
PREXTHERM RSH 360 N	LMB G 450 K 1"	SUN EM 49 LN PR	LMB LO 450	
			LMB LO 700 BL 2 ST	
PREXTHERM RSH 420 N	LMB G 700 BL		LMB LO 700 BL 3 ST	

\* Seleccionar rampa de los quemadores de gas en función de tipo de gas y presión disponible.

## Selección quemador calderas RSW

CALDERA	QUEMADOR DE GAS		QUEMADOR DE GASÓLEO	
	NO LOW NO <sub>x</sub>	LOW NO <sub>x</sub> *	NO LOW NO <sub>x</sub>	LOW NO <sub>x</sub>
PREXTHERM RSW 92 N		SUN EM 13 LN (S-20) SUN EM 13 AB 20	ECO 15/2	
PREXTHERM RSW 107 N	EM 18/2 E	SUN EM 13 LN (S-20) SUN EM 13 AB 20	ECO 15/2	
PREXTHERM RSW 152 N	EM 18/2 E	SUN EM 30 LN PR 25, 32 y 40	ECO 15/2	SUN G20/2 PRO
PREXTHERM RSW 190 N	EM 26/2 E	SUN EM 35 LN PR 25, 32 y 40	ECO 22/2	SUN G20/2 PRO
PREXTHERM RSW 240 N	EM 40/2 E	SUN EM 42 LN PR 25, 32 y 40	ECO 30/2	SUN G30/2 PRO
PREXTHERM RSW 300 N	LMB G 450 K 1"	SUN EM 42 LN PR 25, 32, 40 y 50	ECO 40/2	SUN G30/2 PRO
PREXTHERM RSW 350 N	LMB G 450 K 1"	SUN EM 49 LN PR 32, 40 y 50	LMB LO 450	
PREXTHERM RSW 399 N	LMB G 700 BL K 1" 1/2		LMB LO 700 BL 2 ST	
PREXTHERM RSW 401 N	LMB G 700 BL K 1" 1/2		LMB LO 700 BL 3 ST	

\* Seleccionar rampa de los quemadores de gas en función de tipo de gas y presión disponible.

## Accesorios PREXTHERM RSW/RSH

CÓDIGO	PRODUCTO	OBSERVACIONES	PRECIO €
C35015360	Kit modulación temperatura	Imprescindible para que los quemadores progresivos funcionen como modulantes. Exigible según RITE para potencias superiores a 400 kW	1.425

# QUEMADORES GAS / GASÓLEO LOW NOx

## Quemadores Gasoleo

- **COMPACT ECO** ..... 104
- **SUN G/2 PRO** ..... 106

---

## Quemadores Gas

- **SUN NGX** ..... 108

## QUEMADORES GASÓLEO LOW NOx

### COMPACT ECO Quemadores low nox de 1 etapa

#### Gama

COMPACT ECO 1 etapa

COMPACT ECO R 1 etapa con precalentamiento

- Gama quemadores LOW NOx
- Con carcasa
- Regulación externa de cabeza de quemador
- Gama R con precalentador



MODELO	CAUDAL Kg/h	POTENCIA TÉRMICA kW	MOTOR 230V ~50Hz	CÓDIGO	PRECIO €
COMPACT ECO 3	1,2 - 3,5	14,5 - 32,2	100 W mon.	0U3T6AXA	610
COMPACT ECO 6	2,2 - 5,4	26,2 - 64,3	100 W mon.	0U3T8AXA	675
COMPACT ECO 3 R	1,2 - 3,5	14,5 - 32,2	100 W mon.	0U3T6RXA	645
COMPACT ECO 6 R	2,2 - 5,4	26,2 - 64,3	100 W mon.	0U3T8RXA	685

### Dimensiones (mm) y brida de conexión

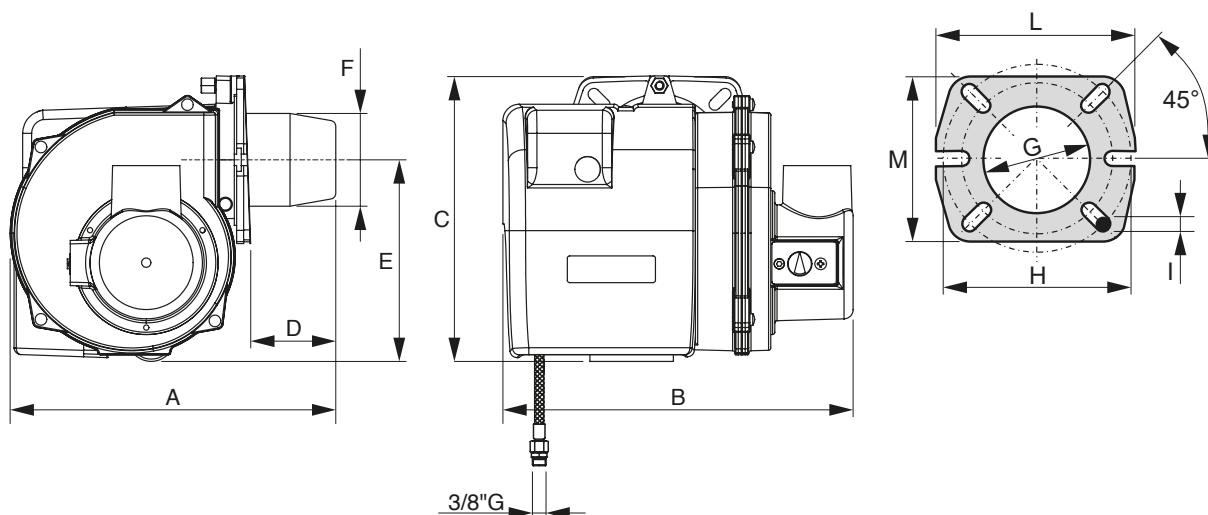

MODELO	A	B	C	D	E	ØF	ØG	ØH		I	L	M
								min	max			
COMPACT ECO 3	280	305	245	75	175	80	85	135	160	M8	170	144
COMPACT ECO 6	280	305	245	75	175	80	85	135	160	M8	170	144
COMPACT ECO 3 R	280	305	245	75	175	80	85	135	160	M8	170	144
COMPACT ECO 6 R	280	305	245	75	175	80	85	135	160	M8	170	144

## Campo de trabajo

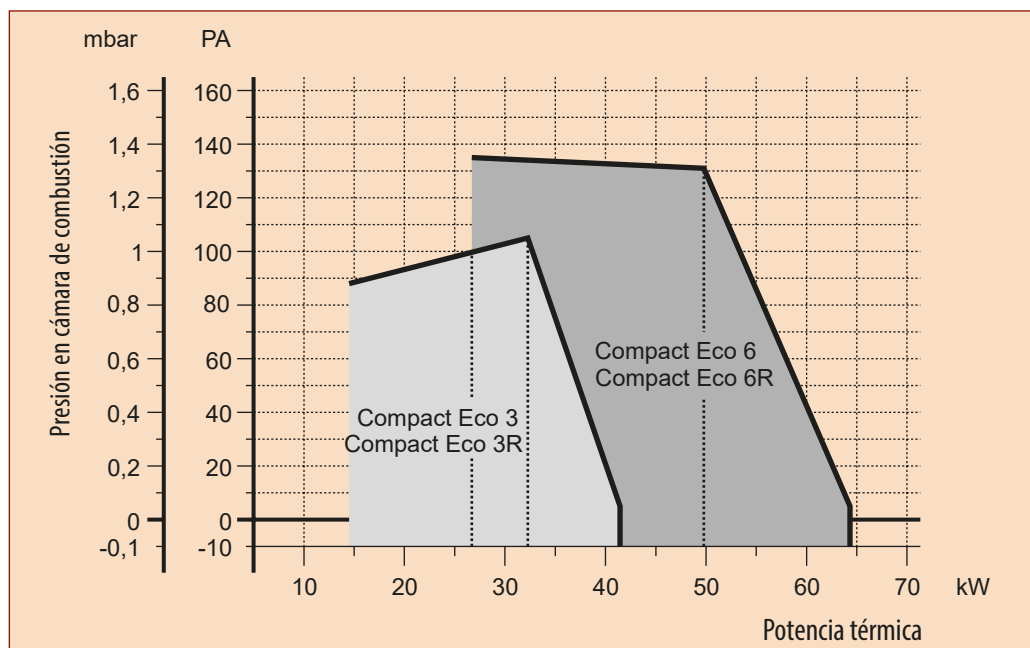

## Vista general y componentes principales

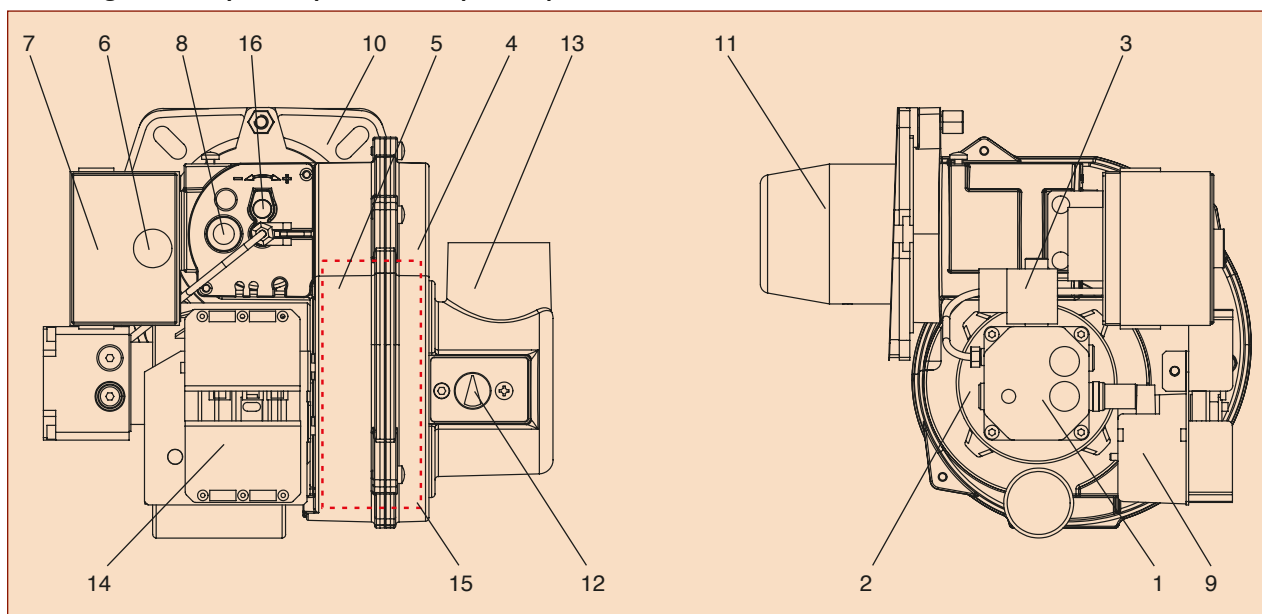

- |                            |                              |                                |
|----------------------------|------------------------------|--------------------------------|
| 1 Bomba de gasóleo         | 6 Pulsador de desbloqueo     | 11 Cañon de quemador           |
| 2 Motor                    | 7 Centralita                 | 12 Regulador de aire           |
| 3 Válvula electromagnética | 8 Fotorresistencia           | 13 Toma aspiración aire        |
| 4 Semicuerpo lado aire     | 9 Transformador de encendido | 14 Conector conexión eléctrica |
| 5 Semicuerpo lado motor    | 10 Brida conexión quemador   | 15 Ventilador                  |
|                            |                              | 16 Regulación cabeza quemador  |



## SUN G / 2 PRO Quemadores low nox de 2 etapas

### Gama

SUN G 9/2, 14/2, 20/2 y 30/2

- Gama quemadores LOW NOx
- Regulación externa de cabeza de quemador
- Con carcasa



MODELO	CAUDAL Kg/h	POTENCIA TÉRMICA kW	MOTOR 230V ~50Hz	CÓDIGO	PRECIO €
SUN G PRO 9/2	2,92 - 9,72	34,8 - 115	100 W mon.	0U3SCAXA	1.275
SUN G PRO 14/2	5,5 - 13	65,5 - 155	185 W mon.	0U3SEAXA	1.585
SUN G PRO 20/2	8,5 - 21,8	101 - 260	250 W mon.	0U3SFAXA	1.625
SUN G PRO 30/2	12,3 - 31,9	147 - 379	370 W mon.	0U3SGAXA	2.275

### Campo de trabajo

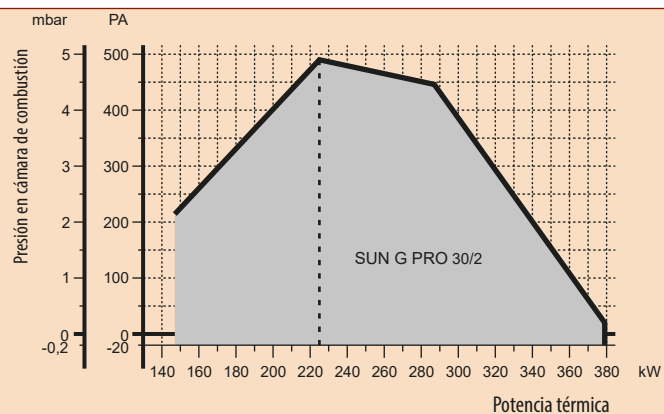
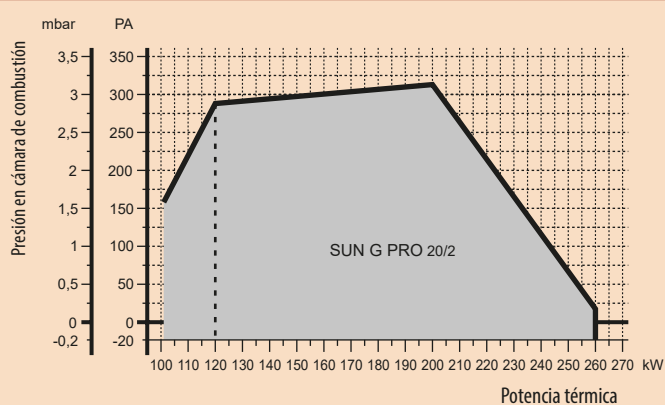
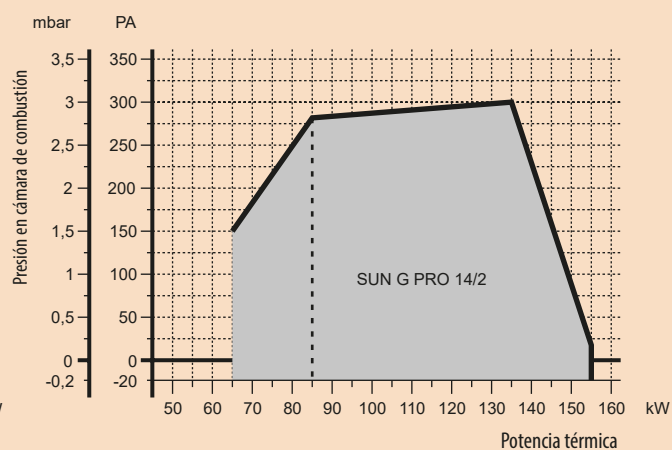
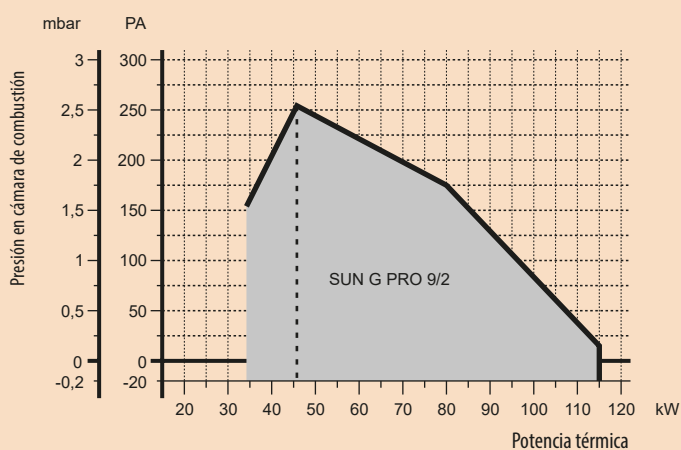

Dimensiones (mm) y brida de conexión

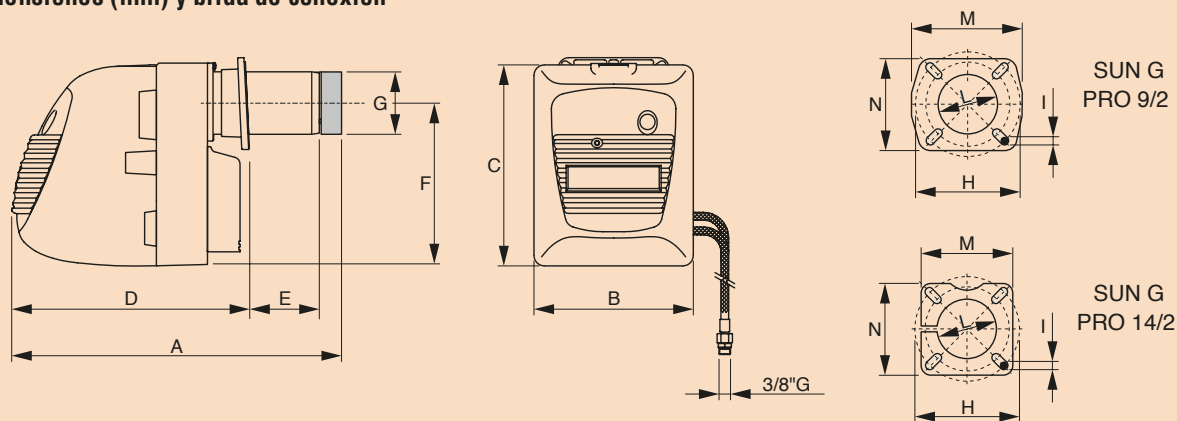

MODELO	A	B	C	D	E		F	Ø G	Ø H		I	L	M	N
					◀	▶			min	max				
SUN G PRO 9/2	515	275	340	358	130		274	90	140	180	M8	95	180	154
SUN G PRO 14/2	605	275	340	358	130		274	100	150	200	M8	105	166	166

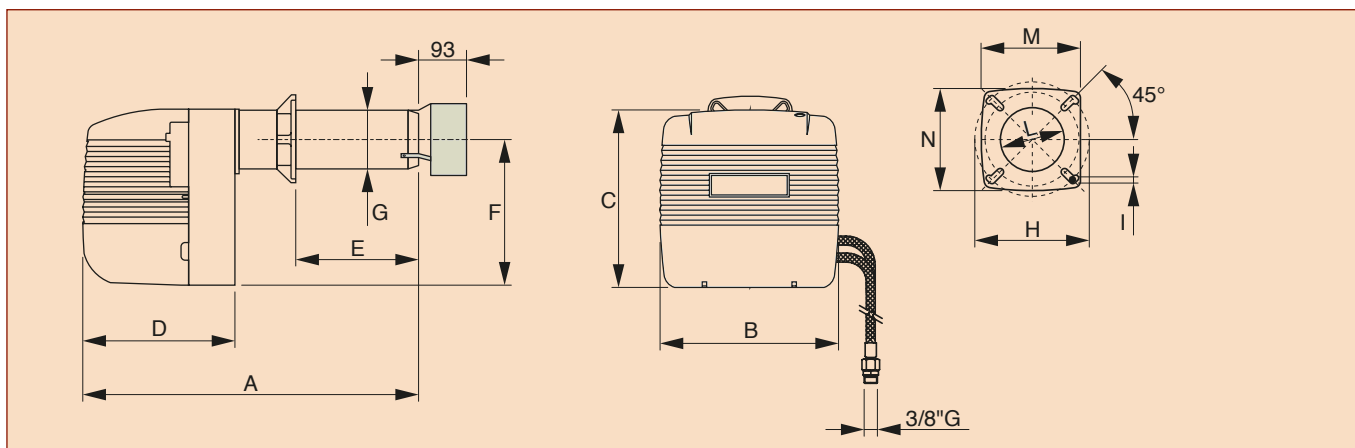

MODELO	A	B	C	D	E		F	Ø G	Ø H		I	L	M	N
					◀	▶			min	max				
SUN G PRO 20/2	660	360	356	320	280		275	120	160	226	M10	135	214	205

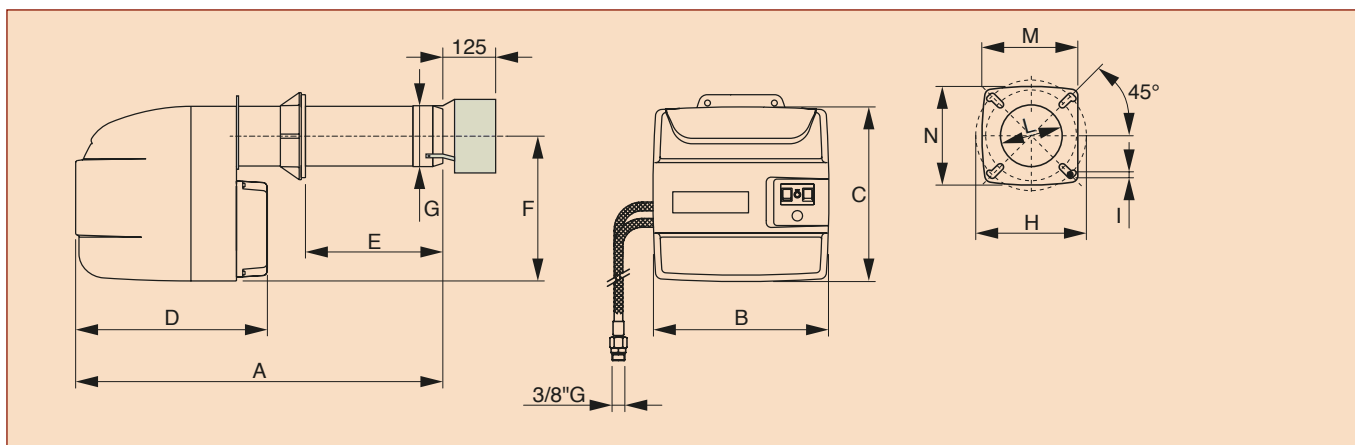

MODELO	A	B	C	D	E		F	Ø G	Ø H		I	L	M	N
					◀	▶			min	max				
SUN G PRO 30/2	765	420	423	460	290		350	144	172	225	M8	160	214	205

# QUEMADORES GAS LOW NOx

## SUN NGX Quemadores de gas



CÓDIGO QUEMADOR	MODELO QUEMADOR	PRECIO €
0U3C7CXA	SUN NGX35 (S-15)	1.810
0U3C7DXA	SUN NGX35 (L-15)	1.840
0U3C9AXA	SUN NGX70 (S-15)	1.840
0U3C9BXA	SUN NGX70 (L-15)	1.875
0U3C9CXA	SUN NGX70 (S-20)	1.980
0U3C9DXA	SUN NGX70 (L-20)	2.020
0U3CCAXA	SUN NGX120 (S-20)	2.245
0U3CCBXA	SUN NGX120 (L-20)	2.285
0U3CDAXA	SUN NGX200 (S-20)	2.555
0U3CDBXA	SUN NGX200 (L-20)	2.595
0U3CDCXA	SUN NGX200 (S-25)	2.785
0U3CDDXA	SUN NGX200 (L-25)	2.830

Quemadores de 1 etapa. Bajísimas emisiones de NOx (clase 3  $\leq 80$  mg/kW/h) obtenidas mediante cabeza de quemador especial

Para trabajar con Gas natural

Rampa de gas con estabilizador, doble valvula y filtro

Cabeza de combustion regulable

Regulador de aire de combustion externo al quemador (modelos SUN NGX35 y SUN NGX70) o interno (modelos SUN NGX120 y SUN NGX200)

Ventilación estabilizada

Clapeta de cierre de aire por gravedad en el apagado

### Dimensiones (en mm)

SUN NGX35  
SUN NGX70  
SUN NGX120  
SUN NGX200

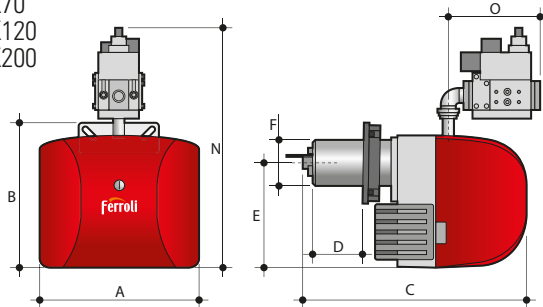

### Brida conexión

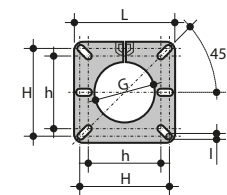

SUN NGX35 - SUN NGX70

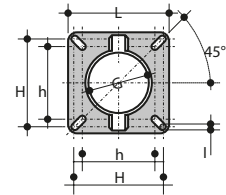

SUN NGX120 - SUN NGX200

MODELO	A	B	C	D (min - max) Ømm	E	F	N	O Ømm	G Ømm	h - H Ømm	I mm	L mm
SUN NGX35 (S-15)	269	266	338	58 - 98	194	80	400	168	95	96 - 120	M8	145
SUN NGX35 (L-15)	269	266	418	58 - 178	194	80	400	168	95	96 - 120	M8	145
SUN NGX70 (S-15)	304	291	393	76	218	80	438	168	95	96 - 120	M8	145
SUN NGX70 (L-15)	304	291	461	76 - 149	218	80	438	168	95	96 - 120	M8	145
SUN NGX70 (S-20)	304	291	393	76	218	80	438	168	95	96 - 120	M8	145
SUN NGX70 (L-20)	304	291	461	76 - 149	218	80	438	168	95	96 - 120	M8	145
SUN NGX120 (S-20)	373	340	581	85 - 170	245	108	560	220	128	108 - 158	M8	188
SUN NGX120 (L-20)	373	340	681	85 - 270	245	108	560	220	128	108 - 158	M8	188
SUN NGX200 (S-20)	373	340	581	85 - 170	245	115	560	220	134	108 - 158	M8	188
SUN NGX200 (L-20)	373	340	681	85 - 270	245	115	560	220	134	108 - 158	M8	188
SUN NGX200 (S-25)	373	340	581	85 - 170	245	115	560	220	134	108 - 158	M8	188
SUN NGX200 (L-25)	373	340	681	85 - 270	245	115	560	220	134	108 - 158	M8	188

MODELO	CAUDAL (m³/h)	POTENCIA TÉRMICA (kW)	MOTOR	CONSUMO VENTILADOR MOTOR (W)	CONEXIÓN RAMPA GAS (Ø)
SUN NGX35 (S-15)	2,7 - 4,1	27 - 41	230 V / 50 Hz / monofase	75	1/2"
SUN NGX35 (L-15)	2,7 - 4,1	27 - 41	230 V / 50 Hz / monofase	75	1/2"
SUN NGX70 (S-15)	4 - 6,5	40 - 65	230 V / 50 Hz / monofase	100	1/2"
SUN NGX70 (L-15)	4 - 6,5	40 - 65	230 V / 50 Hz / monofase	100	1/2"
SUN NGX70 (S-20)	4 - 6,5	40 - 65	230 V / 50 Hz / monofase	100	3/4"
SUN NGX70 (L-20)	4 - 6,5	40 - 65	230 V / 50 Hz / monofase	100	3/4"
SUN NGX120 (S-20)	7,5 - 12,1	75 - 120	230 V / 50 Hz / monofase	180	3/4"
SUN NGX120 (L-20)	7,5 - 12,1	75 - 120	230 V / 50 Hz / monofase	180	3/4"
SUN NGX200 (S-20)	8,5 - 15,0	85 - 150	230 V / 50 Hz / monofase	180	3/4"
SUN NGX200 (L-20)	8,5 - 15,0	85 - 150	230 V / 50 Hz / monofase	180	3/4"
SUN NGX200 (S-25)	8,5 - 15,0	85 - 150	230 V / 50 Hz / monofase	180	1"
SUN NGX200 (L-25)	8,5 - 15,0	85 - 150	230 V / 50 Hz / monofase	180	1"

### Campo de trabajo

SUN NGX35

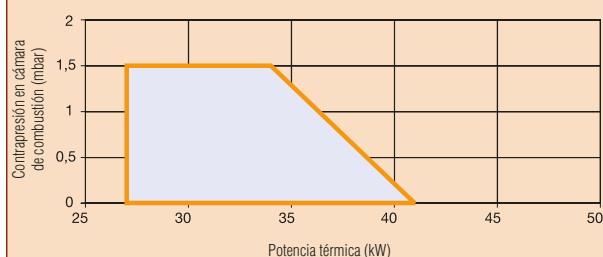

SUN NGX70

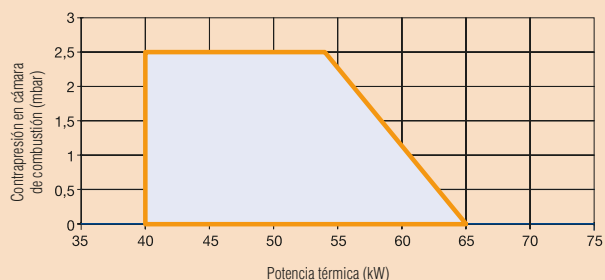

SUN NGX35

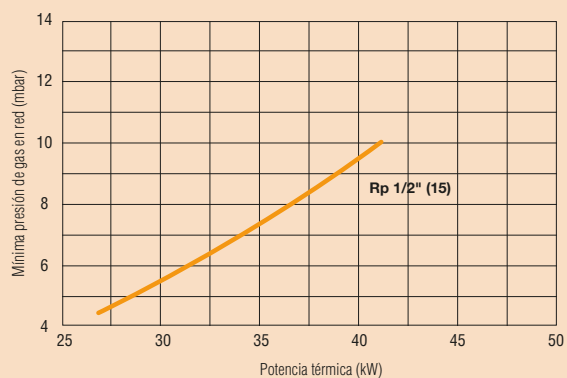

SUN NGX70

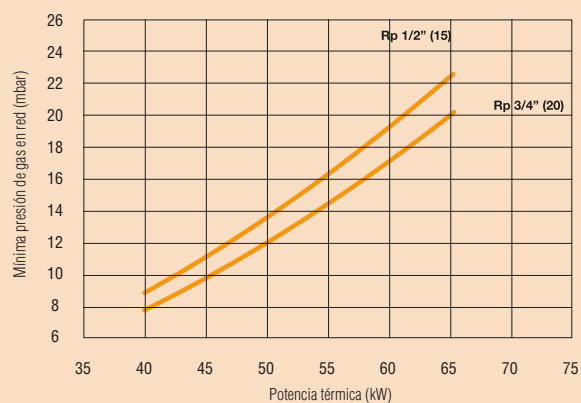

## Campo de trabajo

SUN NGX120

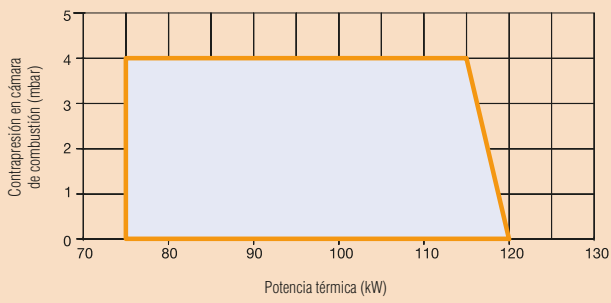

SUN NGX200

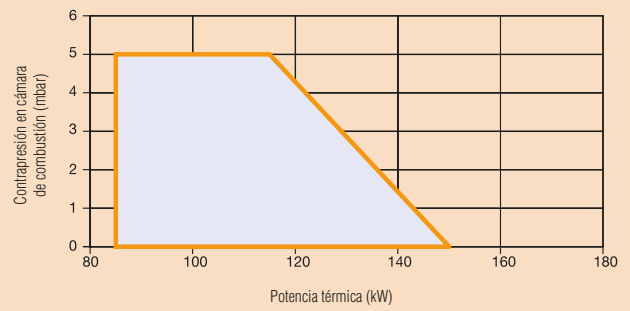

SUN NGX120

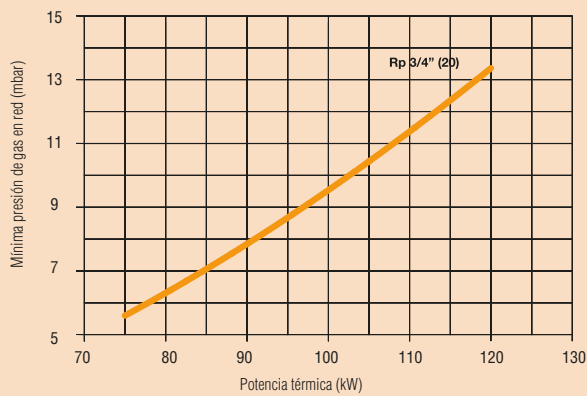

SUN NGX200

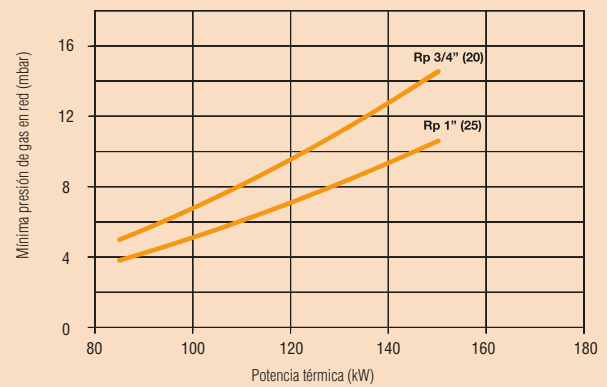

## SUN NGX AB / PR Quemadores de gas LOW NOx



AB: 2 Etapas / PR: 2 Etapas progresivo



Quemadores de 2 etapas progresivos (excepto modelo, SUN NGX 120 2 etapas).

Bajísimas emisiones de NOx (clase 3 ≤ 80 mg/kWh) obtenidas mediante cabeza de quemador especial

Para trabajar con Gas natural

Posibilidad de trabajar de forma modulante si se incorpora kit de modulación

Rampa de gas con estabilizador, doble válvula y filtro

Cabeza de combustión regulable

Servocomando eléctrico sobre clapeta de cierre

Ventilación estabilizada

CÓDIGO QUEMADOR	MODELO	PRECIO €
0U3BCAXA	SUN NGX120 (AB S-20)	2.555
0U3BCBXA	SUN NGX120 (AB L-20)	2.595
0U3BDAXA	SUN NGX200 (PR S-25)	3.985
0U3BDBXA	SUN NGX200 (PR L-25)	4.025
0U3BEAXA	SUN NGX280 (PR S-25)	4.510
0U3BEBXA	SUN NGX280 (PR L-25)	4.555
0U3BECXA	SUN NGX280 (PR S-32)	4.660
0U3BEDXA	SUN NGX280 (PR L-32)	4.700
0U3BEEXA	SUN NGX280 (PR S-40)	4.995
0U3BEFXA	SUN NGX280 (PR L-40)	5.030
0U3BFAXA	SUN NGX350 (PR M-25)	4.575
0U3BFCXA	SUN NGX350 (PR M-32)	4.720
0U3BFEXA	SUN NGX350 (PR M-40)	5.060
0U3BGAXA	SUN NGX400 (PR M-25)	4.910
0U3BGCXA	SUN NGX400 (PR M-32)	5.090
0U3BGEXA	SUN NGX400 (PR M-40)	5.350
0U3BGGXA	SUN NGX400 (PR M-50)	6.060
0U3BHAXA	SUN NGX550 (PR S-32)	5.395
0U3BHBXA	SUN NGX550 (PR L-32)	5.430
0U3BHCXA	SUN NGX550 (PR S-40)	5.725
0U3BHDXA	SUN NGX550 (PR L-40)	5.770
0U3BHEXA	SUN NGX550 (PR S-50)	6.435
0U3BHFXA	SUN NGX550 (PR L-50)	6.470

Dimensiones (en mm)

SUN NGX120

SUN NGX200

SUN NGX280

SUN NGX350

SUN NGX400

SUN NGX550

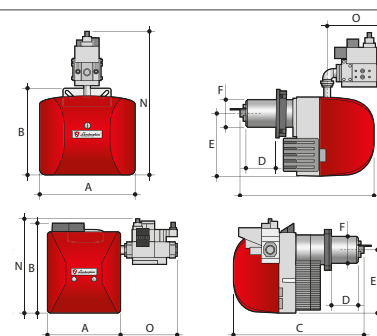

Brida conexión

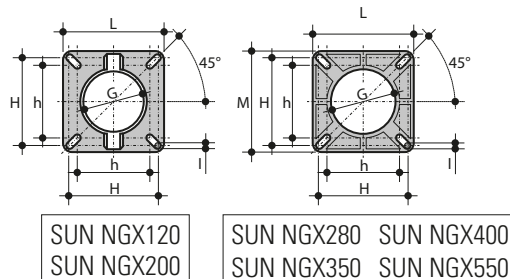

MODELO	A	B	C	D (min-max)	E	F	N	O	G	h ÷ H	I	L	M
	mm	mm	mm	mm	mm	Ø mm	mm	mm	Ø mm	Ø mm	mm	mm	mm
SUN NGX120 (AB S-20)	373	340	581	85-170	245	108	560	-	128	108-158	M8	188	-
SUN NGX120 (AB L-20)	373	340	681	85-270	245	108	560	-	128	108-158	M8	188	-
SUN NGX200 (PR S-25)	373	340	581	85-170	245	115	560	-	134	108-158	M8	188	-
SUN NGX200 (PR L-25)	373	340	681	85-270	245	115	560	-	134	108-158	M8	188	-
SUN NGX280 (PR S-25)	396	491	754	163	-	113	508	200	164	131-179	M10	215	223
SUN NGX280 (PR L-25)	396	491	899	308	-	113	508	200	164	131-179	M10	215	223
SUN NGX280 (PR S-32)	396	491	754	163	-	113	508	200	164	131-179	M10	215	223
SUN NGX280 (PR L-32)	396	491	899	308	-	113	508	200	164	131-179	M10	215	223
SUN NGX280 (PR S-40)	396	491	754	163	-	113	517	330	164	131-179	M10	215	223
SUN NGX280 (PR L-40)	396	491	899	308	-	113	517	330	164	131-179	M10	215	223
SUN NGX350 (PR M-25)	396	491	778	178	-	131	508	200	164	131-179	M10	215	223
SUN NGX350 (PR M-32)	396	491	908	178	-	131	508	200	164	131-179	M10	215	223
SUN NGX350 (PR M-40)	396	491	778	178	-	131	517	330	164	131-179	M10	215	223
SUN NGX400 (PR M-25)	396	491	798	198	-	148	508	200	168	131-179	M10	215	223
SUN NGX400 (PR M-32)	396	491	798	198	-	148	508	200	168	131-179	M10	215	223
SUN NGX400 (PR M-40)	396	491	798	198	-	148	517	330	168	131-179	M10	215	223
SUN NGX400 (PR M-50)	396	491	798	198	-	148	567	330	168	131-179	M10	215	223
SUN NGX550 (PR S-32)	426	533	874	253	384	168	543	245	198	157-192	M10	241	241
SUN NGX550 (PR L-32)	426	533	974	353	384	168	543	245	198	157-192	M10	241	241
SUN NGX550 (PR S-40)	426	533	874	253	384	168	553	318	198	157-192	M10	241	241
SUN NGX550 (PR L-40)	426	533	974	353	384	168	553	318	198	157-192	M10	241	241
SUN NGX550 (PR S-50)	426	533	874	253	384	168	603	318	198	157-192	M10	241	241
SUN NGX550 (PR L-50)	426	533	974	353	384	168	603	318	198	157-192	M10	241	241



## Datos técnicos

MODELO	CAUDAL m³/h	POTENCIA kW	ALIMENTACIÓN ELÉCTRICA	CONSUMO VENTILADOR MOTOR	CONEXIÓN RAMPA GAS
SUN NGX120 (AB S-20)	3,5 - 12,0	35 - 120	230 V/ 50 Hz / monofase	0,18 kW	3/4
SUN NGX120 (AB L-20)	3,5 - 12,0	35 - 120	230 V/ 50 Hz / monofase	0,18 kW	3/4
SUN NGX200 (PR S-25)	4,0 - 15,0	40 - 150	230 V/ 50 Hz / monofase	0,18 kW	1"
SUN NGX200 (PR L-25)	4,0 - 15,0	40 - 150	230 V/ 50 Hz / monofase	0,18 kW	1"
SUN NGX280 (PR S-25)	6,0 - 19,0	60 - 190	230 V/ 50 Hz / monofase	0,25 kW	1"
SUN NGX280 (PR L-25)	6,0 - 19,0	60 - 190	230 V/ 50 Hz / monofase	0,25 kW	1"
SUN NGX280 (PR S-32)	6,0 - 19,0	60 - 190	230 V/ 50 Hz / monofase	0,25 kW	1" 1/4
SUN NGX280 (PR L-32)	6,0 - 19,0	60 - 190	230 V/ 50 Hz / monofase	0,25 kW	1" 1/4
SUN NGX280 (PR S-40)	6,0 - 19,0	60 - 190	230 V/ 50 Hz / monofase	0,25 kW	1" 1/2
SUN NGX280 (PR L-40)	6,0 - 19,0	60 - 190	230 V/ 50 Hz / monofase	0,25 kW	1" 1/2
SUN NGX350 (PR M-25)	6,5 - 26,0	65 - 260	230 V/ 50 Hz / monofase	0,37 kW	1"
SUN NGX350 (PR M-32)	6,5 - 26,0	65 - 260	230 V/ 50 Hz / monofase	0,37 kW	1" 1/4
SUN NGX350 (PR M-40)	6,5 - 26,0	65 - 260	230 V/ 50 Hz / monofase	0,37 kW	1" 1/2
SUN NGX400 (PR M-25)	9,0 - 35,0	90 - 350	230 V/ 50 Hz / monofase	0,37 kW	1"
SUN NGX400 (PR M-32)	9,0 - 35,0	90 - 350	230 V/ 50 Hz / monofase	0,37 kW	1" 1/4
SUN NGX400 (PR M-40)	9,0 - 35,0	90 - 350	230 V/ 50 Hz / monofase	0,37 kW	1" 1/2
SUN NGX400 (PR M-50)	9,0 - 35,0	90 - 350	230 V/ 50 Hz / monofase	0,37 kW	2"
SUN NGX550 (PR S-32)	13,2 - 49,0	132 - 490	230 V/ 50 Hz / monofase	0,62 kW	1" 1/4
SUN NGX550 (PR L-32)	13,2 - 49,0	132 - 490	230 V/ 50 Hz / monofase	0,62 kW	1" 1/4
SUN NGX550 (PR S-40)	13,2 - 49,0	132 - 490	230 V/ 50 Hz / monofase	0,62 kW	1" 1/2
SUN NGX550 (PR L-40)	13,2 - 49,0	132 - 490	230 V/ 50 Hz / monofase	0,62 kW	1" 1/2
SUN NGX550 (PR S-50)	13,2 - 49,0	132 - 490	230 V/ 50 Hz / monofase	0,62 kW	2"
SUN NGX550 (PR L-50)	13,2 - 49,0	132 - 490	230 V/ 50 Hz / monofase	0,62 kW	2"

## Campo de trabajo

SUN NGX120

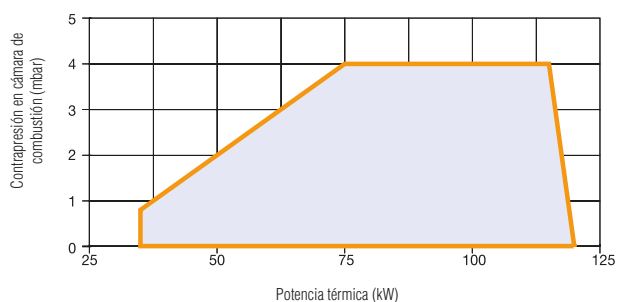

SUN NGX200

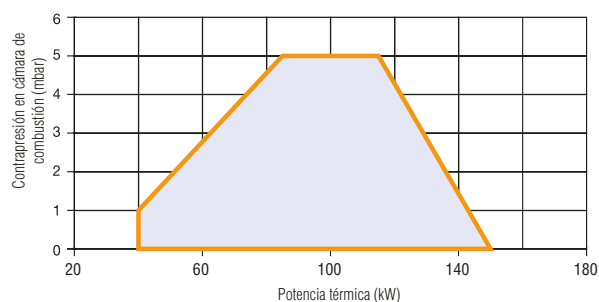

SUN NGX280

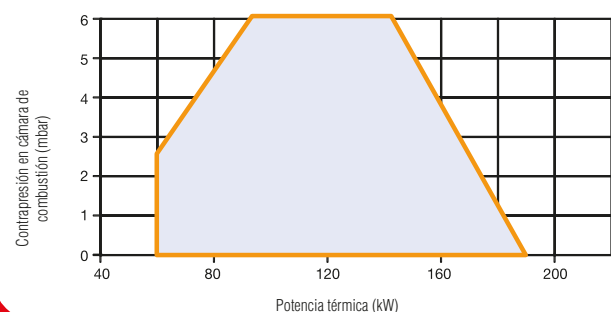

SUN NGX350

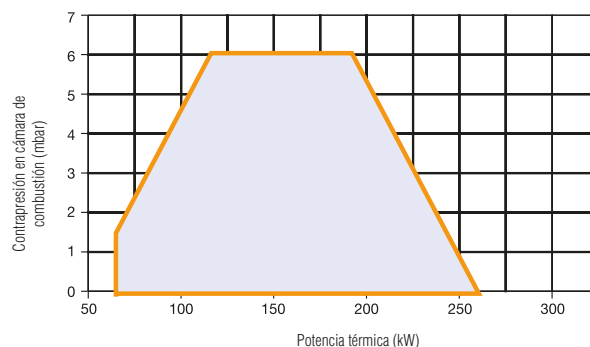

## Campo de trabajo

**SUN NGX400**

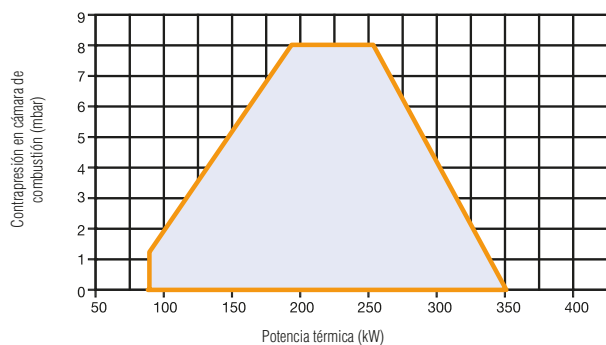

**SUN NGX550**

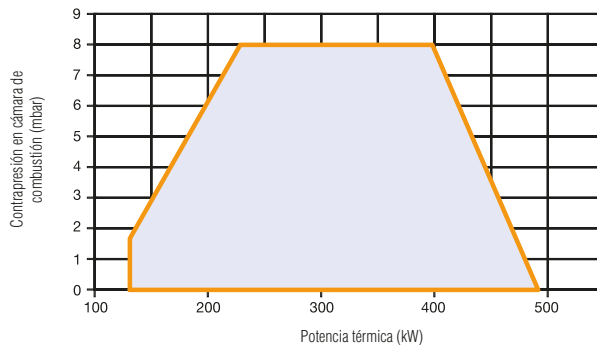

**SUN NGX120**

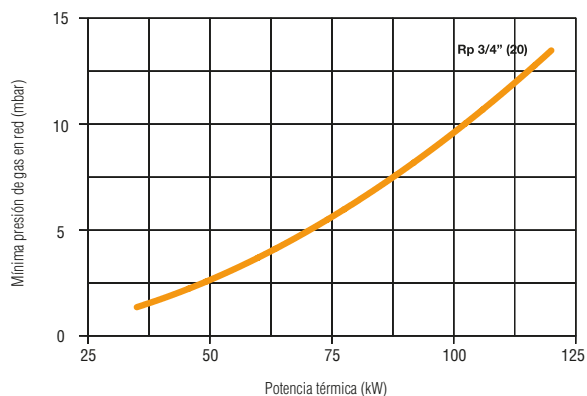

**SUN NGX200**

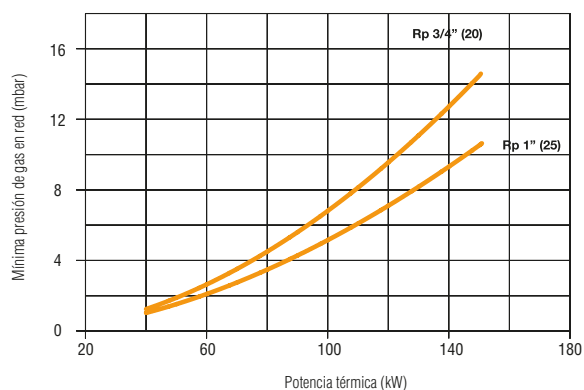

**SUN NGX280**

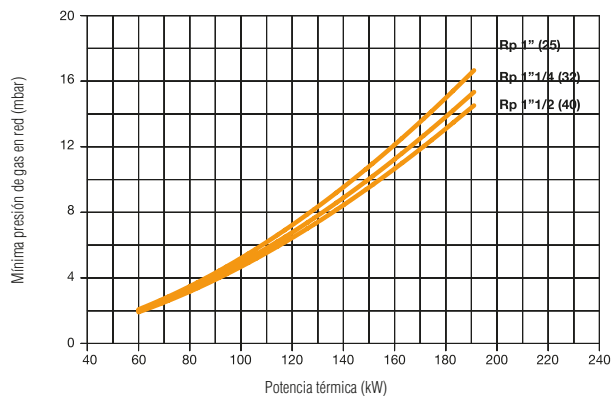

**SUN NGX350**

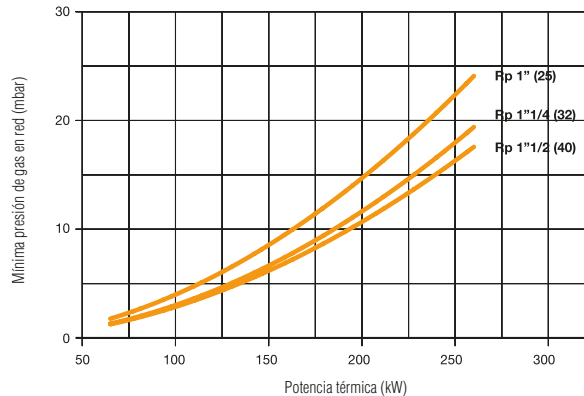

**SUN NGX400**

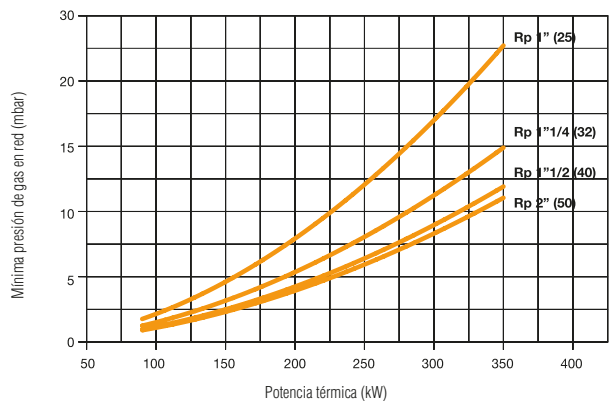

**SUN NGX550**

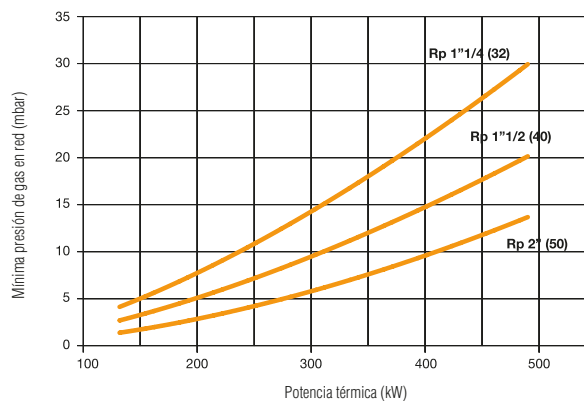

# RADIADORES

## Radiadores de Aluminio

- **EUROPA** ..... 118
  - **XIAN** ..... 119
- 

## Radiadores en altura

- **TAL** ..... 120
- 

## Toalleros de acero

- **TALIA WF/CF** ..... 120

# DIMENSIONAMIENTO DE INSTALACIONES DE CALEFACCIÓN CON RADIADORES



**Paso 1:** Seleccione el área climática del mapa donde se encuentra su vivienda.

**Paso 2:** Determine las necesidades de cada estancia en función de la siguiente tabla, según área climática y tipo de aislamiento.

## RECOMENDACIÓN FERROLI\*

Zona climática	Potencia a instalar media W/m <sup>2</sup>	Vivienda sin aislamiento W/m <sup>2</sup>	Vivienda con aislamiento medio W/m <sup>2</sup>	Vivienda con buen aislamiento W/m <sup>2</sup>
Área 1 (-6 °C)	100	105	99	92
Área 2 (-5 °C)	90	95	90	84
Área 3 (-2 °C)	80	84	79	74
Área 4 (+1 °C)	70	74	70	65
Área 5 (+3 °C)	65	69	65	61

\* Recomendación genérica. Deberá ser avalada por estudio específico de pérdida de cargas térmicas

**Paso 3:** Multiplique el nº de m<sup>2</sup> de la estancia por el valor obtenido en la tabla anterior. El resultado es la potencia necesaria que se necesita instalar (Ejemplo práctico).

### Datos de partida

<b>Ubicación:</b>	Castellón
<b>Aislamiento:</b>	Medio
<b>Superficie total de la vivienda:</b>	70m <sup>2</sup>

ESTANCIA	Superficie (m <sup>2</sup> )	Potencia a instalar (W)	MODELO RECOMENDADO
Distribuidor	7	490	La selección se debe realizar: 1. En función del modelo de radiador elegido. 2. En función del salto térmico de la instalación (ΔT 40 °C, ΔT 50 °C, ΔT 60 °C). 3. Nº de elementos para satisfacer la demanda calculada.
Cocina	10	700	
Pasillo	6	420	
Salón - Comedor	20	1.400	
Baño	5	350	
Dormitorio 1	12	840	
Dormitorio 2	10	700	
<b>TOTAL</b>	<b>70</b>	<b>4.900</b>	

**Paso 1:** Según el mapa, Castellón está ubicado en el área 4.

**Paso 2:** Para las viviendas ubicadas en el área 4, con aislamiento medio, según la tabla debemos aplicar un coeficiente de 70 W/m<sup>2</sup>

**Paso 3:** Como la vivienda tiene 70 m<sup>2</sup> la potencia necesaria será: 70 m<sup>2</sup> x 70 W/m<sup>2</sup>

**Paso 4:** Lógicamente este ejercicio se debe realizar por cada estancia de la vivienda para su correcto dimensionamiento. Nunca se debe instalar menor potencia de la calculada (ver tabla ejemplo).

## CONSEJOS PRÁCTICOS DE AHORRO EN CONSUMOS DE CALEFACCIÓN

- Una temperatura de 21 °C - 22 °C es suficiente para mantener el confort en una vivienda. En los dormitorios se puede rebajar la temperatura entre 2 y 3°C.
- Es importante mantener aisladas las distintas estancias por lo que interesa mantener cerradas las puertas.
- Apagar la calefacción en ausencias prolongadas (antihielo).
- Cierre las persianas y cortinas por la noche: evitará importantes pérdidas de calor. Durante el día mantenerlo abierto para que entre la luz del sol.
- Para ventilar completamente una habitación es suficiente con abrir las ventanas alrededor de 10 minutos.
- No cubra ni coloque ningún objeto al lado o encima de los radiadores. Ello dificulta la adecuada difusión del aire caliente.
- El consumo se optimiza con una buena programación adaptada a las necesidades de cada estancia en función de las horas del día.

# BENEFICIOS Y VENTAJAS DEL USO DEL ALUMINIO

## Material altamente ecológico

### Ciclo de vida del aluminio



#### ALUMINIO DE SEGUNDA FUSIÓN

El aluminio es un metal altamente reciclable. La utilización del aluminio de segunda fusión procedente de chatarra ahorra el 95% de la energía y contribuye a cumplir con el plan europeo 20/20/20, cuyo objetivo es reducir las emisiones de CO<sub>2</sub> y el consumo de energía primaria en un 20%, así como aumentar el uso de las energías renovables en un 20% para 2020.



#### HORNO DE FUSIÓN

La fundición del aluminio en hornos de última generación, permite que el metal esté listo para ser reutilizado.



#### MAQUINARIA DE ALTA TECNOLOGÍA

Una planta de fabricación con maquinaria de alta tecnología permite optimizar la producción de nuestros radiadores.



#### CALIDAD GARANTIZADA

El detalle y la calidad de cada producto son analizados exhaustivamente con procedimientos muy rigurosos, estando certificada su fabricación por la norma ISO 9001, el marcado CE y la norma EN 442 sobre ensayo de radiadores.



#### UNA NUEVA VIDA

Desde la utilización de aluminio de segunda fusión se da nueva vida al metal en forma de radiadores con la máxima calidad.

### DESARROLLO Y FABRICACIÓN EN ESPAÑA

Todo este proceso de desarrollo y fabricación de los radiadores de aluminio Ferrolí se lleva a cabo en nuestra planta de Burgos.

**LA FÁBRICA CON MÁS PRODUCCIÓN EN ESPAÑA DE RADIADORES DE ALUMINIO**

### ECOLOGÍA

El aluminio procedente de piezas extraídas de vehículos y electrodomésticos, encuentran nueva vida en nuestros radiadores.

Nuestro compromiso con el medio ambiente unido al uso de una tecnología de vanguardia permiten recuperar y reciclar el aluminio, lo que hace posible la reducción de la cantidad de CO<sub>2</sub> emitida a la atmósfera en un 95% en comparación con la cantidad generada por la extracción directa de la materia prima del medio ambiente.



### RESPONSABILIDAD AMBIENTAL

La conciencia de Ferrolí por la sostenibilidad nos lleva a apostar con fuerza por la economía circular:

crecer sin depender de la extracción y el consumo de los recursos de la Tierra, sin desperdiciar energía o dañar el medio ambiente. Es un buen camino para cuidar nuestro planeta.



350 latas recicladas

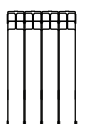

1 radiador de aluminio de 4 elementos



# EN LA FABRICACIÓN DE RADIADORES

## Ventajas como sistema de calefacción

### EFICIENCIA Y AHORRO: RECOMENDADOS PARA INSTALACIONES DE BAJA TEMPERATURA

El aluminio es un metal con gran poder de transmisión térmica que junto a un estudio de los radiadores Ferrolí, hacen posible una elevada emisión térmica. La amplia gama de alturas disponibles en nuestros radiadores les permite adaptarse de forma sencilla a instalaciones de baja temperatura consiguiendo mejores sensaciones de confort térmico y mayores ahorros energéticos.



### LARGA VIDA ÚTIL

La aleación especial utilizada y los tratamientos exclusivos con los que Ferrolí lleva a cabo la fabricación de sus radiadores de aluminio hacen que éstos sean especialmente resistentes a la corrosión alargando notablemente su vida útil.



### UTILIZACIÓN DE MENOR CANTIDAD DE AGUA

Con el mismo rendimiento térmico, los radiadores de aluminio contienen una menor cantidad de agua con respecto a los fabricados en acero y el hierro fundido. Esto permite que la caldera tenga que calentar un volumen menor de agua para la instalación, lo que se traduce en tiempos de calentamiento más bajos con la consiguiente reducción de costos de energía.

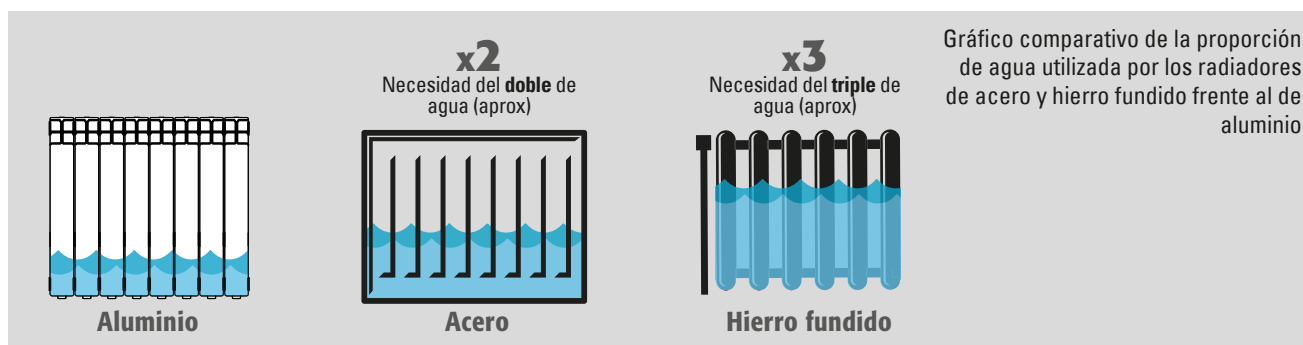

### MENOR PESO

Con un peso tres veces inferior al hierro fundido, los radiadores de aluminio son más fáciles de instalar y reponer que los de cualquier otro tipo.



# Radiadores de aluminio

## EUROPA

CARACTERÍSTICAS														
PRODUCTO	EMISIÓN TÉRMICA SEGÚN UNE EN - 442								DIMENSIONES				Tª MÁXIMA DE FUNCIONAMIENTO (°C)	PRECIO POR ELEMENTO
	ΔT 30°C		ΔT 40°C		ΔT 50°C		ΔT 60°C		Altura (mm)		ANCHO	FONDO		
	W	Kcal/h	W	Kcal/h	W	Kcal/h	W	Kcal/h	TOTAL	ENTRE EJES				
EUROPA 450 C	46,6	39,96	67,1	57,7	89,2	76,7	112,7	96,9	431	350	80	100	110	16,84
EUROPA 600 C	61,07	52,52	89,2	76,8	119,8	103	152,3	131	581	500	80	100		17,29
EUROPA 700 C	69,99	60,19	102,2	87,9	137,1	117,9	174,3	149,8	681	600	80	100		20,92
EUROPA 800 C	80,46	69,19	117,6	101,2	158	135,8	200,9	172,8	781	700	80	100		23,58



Especialmente indicado para trabajar en Instalaciones de Baja Temperatura, con ΔT 30 °C. Confirmar potencia emitida según ecuación característica (Catálogo General FERROLI).

CÓDIGO	Nº ELEMENTOS	PRODUCTO	PRECIO €
740043002	2	EUROPA 450 C	En función del precio por elemento y número de elementos
740043003	3		
740043004	4		
740043005	5		
740043006	6		
740043007	7		
740043008	8		
740043009	9		
740043010	10		
740043011	11		
740043012	12		
740058002	2		
740058003	3		
740058004	4		
740058005	5		
740058006	6		
740058007	7		
740058008	8		
740058009	9		
740058010	10		
740058011	11		
740058012	12		
740058013	13		
740058014	14		
740068002	2	EUROPA 700 C	En función del precio por elemento y número de elementos
740068003	3		
740068004	4		
740068005	5		
740068006	6		
740068007	7		
740068008	8		
740068009	9		
740068010	10		
740068011	11		
740068012	12		
740078002	2		
740078003	3		
740078004	4		
740078005	5		
740078006	6		
740078007	7		
740078008	8		
740078009	9		
740078010	10		
740078011	11		
740078012	12		

En función del precio por elemento y número de elementos



## Radiadores de aluminio

## XIAN

CARACTERÍSTICAS														
PRODUCTO	EMISIÓN TÉRMICA SEGÚN UNE EN - 442								DIMENSIONES				T° MÁXIMA DE FUNCIONAMIENTO (°C)	PRECIO POR ELEMENTO
	ΔT 30°C		ΔT 40°C		ΔT 50°C		ΔT 60°C		Altura (mm)		ANCHO	FONDO		
	W	Kcal/h	W	Kcal/h	W	Kcal/h	W	Kcal/h	TOTAL	ENTRE EJES				
XIAN 450 N	46,6	40,08	67,8	58,3	90,8	78	115,1	99	431	350	80	100	110	16,52
XIAN 600 N	62,08	53,4	91,7	78,8	122,9	105,7	156,2	134,3	581	500	80	100		16,95
XIAN 700 N	72	61,9	105,6	90,8	142,2	122,3	181,4	156	681	600	80	100		20,50
XIAN 800 N	81	69,7	118,9	102,3	160,2	137,7	204,3	175,7	781	700	80	100		23,11



Especialmente indicado para trabajar en Instalaciones de Baja Temperatura, con  $\Delta T$  30 °C. Confirmar potencia emitida según ecuación característica (Catálogo General FERROLI).

CÓDIGO	Nº ELEMENTOS	PRODUCTO	PRECIO €
739043002	2	XIAN 450 N	En función del precio por elemento y número de elementos
739043003	3		
739043004	4		
739043006	5		
739043006	6		
739043007	7		
739043008	8		
739043009	9		
739043010	10		
739043011	11		
739043012	12		
739058002	2		
739058003	3		
739058004	4		
739058005	5		
739058006	6		
739058007	7		
739058008	8		
739058009	9		
739058010	10		
739058011	11		
739058012	12		
739058013	13		
739058014	14		
739068002	2	XIAN 700 N	En función del precio por elemento y número de elementos
739068003	3		
739068004	4		
739068005	5		
739068006	6		
739068007	7		
739068008	8		
739068009	9		
739068010	10		
739068011	11		
739068012	12		
739078002	2		
739078003	3		
739078004	4		
739078005	5		
739078006	6		
739078007	7		
739078008	8		
739078009	9		
739078010	10		
739078011	11		
739078012	12		

## Toalleros de acero



### TALIA WF. Toallero de acero blanco

CÓDIGO	PRODUCTO	DIMENSIONES (mm) (ancho X alto)	EMISIÓN TÉRMICA SEGÚN UNE EN-442 ΔT 50°C		PRECIO €
			W	Kcal/h	
949050070	TALIA WF 500 X 700	500 x 660	235,7	202,7	58
949050080	TALIA WF 500 X 800	500 x 770	279,8	240,6	68
949050100	TALIA WF 500 X 1.000	500 x 960	334,5	287,7	80
949050120	TALIA WF 500 X 1.200	500 x 1.170	391,9	337,0	90
949050150	TALIA WF 500 X 1.500	500 x 1.460	504,1	433,5	115
949050180	TALIA WF 500 X 1.800	500 x 1.760	602,9	518,5	137

#### Accesorios incluidos toalleros TALIA



TALIA WF  
- 4 soportes de fijación a pared, con tacos y tornillos.  
- 1 purgador.



### TALIA CF. Toallero de acero cromado

CÓDIGO	PRODUCTO	DIMENSIONES (mm) (ancho X alto)	EMISIÓN TÉRMICA SEGÚN UNE EN-442 ΔT 50°C		PRECIO €
			W	Kcal/h	
949150080	TALIA CF 500 X 800	500 x 770	193	166,0	135
949150120	TALIA CF 500 X 1.200	500 x 1.170	271	233,1	182

#### Accesorios incluidos toalleros TALIA

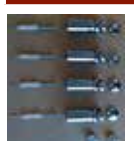

TALIA CF  
- 4 soportes de fijación a pared, con tacos y tornillos.  
- 1 purgador.

### TAL Radiador en altura

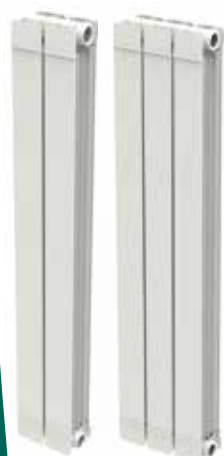

CÓDIGO	PRODUCTO	EMISIÓN TÉRMICA SEGÚN UNE EN-442								DIMENSIONES			Tª MÁXIMA FUNC. (°C)	PRECIO POR RADIADOR €	
		ΔT 30°C		ΔT 40°C		ΔT 50°C		ΔT 60°C		ALTURA		ANCHO			FONDO
		W	Kcal/h	W	Kcal/h	W	Kcal/h	W	Kcal/h	TOTAL	ENTRE EJES				
16501020	TAL 2 - 1000	196,4	168,9	288,0	247,7	387,4	333,2	493,6	424,5	1.043	1.000	80	93,3	110	174
16502020	TAL 2 - 1200	224,6	193,2	329,5	283,4	443,6	381,5	565,6	486,5	1.243	1.200				187
16503020	TAL 2 - 1400	251,8	216,5	369,9	318,1	498,4	428,6	635,8	546,8	1.443	1.400				200
16504020	TAL 2 - 1600	278,4	239,4	409,3	352,0	552,0	474,7	704,6	605,9	1.643	1.600				215
16505020	TAL 2 - 1800	304,2	261,6	447,8	385,1	604,6	520,0	772,4	664,3	1.843	1.800				237
16506020	TAL 2 - 2000	329,6	283,5	485,7	417,7	656,4	564,5	839,4	721,9	2.043	2.000				250
16501030	TAL 3 - 1000	294,6	253,4	432,0	371,5	581,1	499,7	740,4	636,8	1.043	1.000	80	93,3	110	216
16502030	TAL 3 - 1200	336,9	289,7	494,3	425,1	665,4	572,2	848,5	729,7	1.243	1.200				237
16503030	TAL 3 - 1400	377,7	324,8	554,8	477,1	747,6	642,9	953,7	820,2	1.443	1.400				257
16504030	TAL 3 - 1600	417,6	359,1	614,0	528,0	828,0	712,1	1.056,9	908,9	1.643	1.600				278
16505030	TAL 3 - 1800	456,3	392,4	671,8	577,7	906,9	779,9	1.158,6	996,4	1.843	1.800				313
16506030	TAL 3 - 2000	494,4	425,2	728,6	626,6	984,6	846,8	1.259,1	1.082,8	2.043	2.000				334

#### Accesorios disponibles para radiadores en altura TAL

CÓDIGO	PRODUCTO	PRECIO €
19991334	Kit unión baterías TAL	8,5
19999932	Kit Soportes radiadores TAL	6,5

# EMISORES Y TERMOS ELÉCTRICOS

## Emisores eléctricos

- **RIMINI DP** ..... 122
  - **ITANO ELECTRIC** ..... 122
- 

## Termos eléctricos

- **CLASSICAL Plus** ..... 123
- **CUBO** ..... 123
- **POWERTERMO** ..... 123

## Emisores eléctricos

### RIMINI DP. Digital programable



CÓDIGO	CÓDIGO EAN	PRODUCTO	POTENCIA (W)	DIMENSIONES (mm) (alto X ancho X fondo)	Nº DE ELEMENTOS	CLASE	COSTE DE RECICLAJE	PRECIO €
298003059	8430709510852	RIMINI DP 50	500	581 x 396 x 100	3	1	2,5	290
298005079	8430709504769	RIMINI DP 75	750	581 x 556 x 100	5			330
298006109	8430709504876	RIMINI DP 100	1.000	581 x 636 x 100	6			350
298007129	8430709504883	RIMINI DP 120	1.200	581 x 716 x 100	7			375
298009159	8430709504890	RIMINI DP 150	1.500	581 x 876 x 100	9			420

Pantalla TFT con función Evanescente  
 Termostato digital programable  
 Modo forzado o ausencia  
 Teclado táctil  
 Regulación inteligente PID con sistema electrónico de corte (TRIAC)  
 Control de puesta en marcha adaptable



### Accesorios para emisores eléctricos



CÓDIGO	PRODUCTO	PRECIO €
C43015720	Kit de ruedas emisores eléctricos	65
C43021070	Mando a distancia	18

### ITANO ELECTRIC. Toallero eléctrico



CÓDIGO	CÓDIGO EAN	PRODUCTO	POTENCIA (W)	DIMENSIONES (mm) (alto X ancho)	Nº DE ELEMENTOS	CLASE	COSTE DE RECICLAJE	PRECIO €
288000039	8430709505964	ITANO ELECTRIC 300	300	600 x 550	3	II	0,75	265
288000069	8430709505971	ITANO ELECTRIC 600	600	1.080 x 550	5			295

## Termos eléctricos

### CLASSICAL PLUS



CÓDIGO	PRODUCTO	POTENCIA (kW)	CLASE DE EFICIENCIA	COSTE DE RECICLAJE €	PRECIO €
			A.C.S./PERFIL DE DEMANDA		
1B9700509	CLASSICAL SEV PLUS 50	1500		1,8	215
1B9700809	CLASSICAL SEV PLUS 80				255
1B9800809	CLASSICAL SEH PLUS 80				265
1B9701009	CLASSICAL SEV PLUS 100				275
1B9801009	CLASSICAL SEH PLUS 100				285
1B9701509	CLASSICAL SEV PLUS 150				330

Gran espesor de aislamiento – Manguitos electrolíticos – Ánodo de magnesio.

### CUBO PLUS



CÓDIGO	PRODUCTO	POTENCIA (kW)	CLASE DE EFICIENCIA	COSTE DE RECICLAJE €	PRECIO €
			A.C.S./PERFIL DE DEMANDA		
1B9A00309	SG 30 VE PLUS	1500		1,8	230

Gran espesor de aislamiento – Manguitos electrolíticos – Ánodo de magnesio.

### POWERTERMO PLUS. Con serpentín interior



CÓDIGO	PRODUCTO	POTENCIA (kW)	CLASE DE EFICIENCIA	COSTE DE RECICLAJE €	PRECIO €
			A.C.S./PERFIL DE DEMANDA		
1B9B00809	PTO Plus 80V	1500		1,8	500
1B9B01009	PTO Plus 100V				555
1B9B01509	PTO Plus 150V				650

Gran espesor de aislamiento – Manguitos electrolíticos – Ánodo de magnesio.

### FILTRO ANTICÁLCAREO

Producto de doble acción: filtro mecánico con efecto anticálcareo debido a la acción de los fosfatos y silicatos. Protege las tuberías, así como a la propia caldera de la acción de la cal. Valido hasta para aguas de entrada de hasta 35 °f. Cartuchos de recambio (filtro + esferas de fosfatos/silicatos) como accesorio.



CÓDIGO	PRODUCTO	PERDIDA DE CARGA (bar)	CAUDAL MÁXIMO (litros/hora)	PRESIÓN MÁXIMA DE TRABAJO (bar)	ALTURA (mm)	ANCHO (mm)	CONEXIONES	PRECIO €
OYBD0PX0	Filtro Anticálcareo	0,25	1.500	10	150	70	1/2"	98

CÓDIGO	PRODUCTO	PRECIO €
OYD50KX0	Kit recarga 2 cartuchos	29

# ENERGÍA SOLAR

## Captadores Solares

- **ECOTOP VHM N** ..... 125
- **ECOEXTENS** ..... 126
- **Estructuras para captadores** ..... 127

---

## Equipo solar autónomo de alto rendimiento

- **ECOTECH G (equipos termosifón)** ..... 128

---

## Componentes

- **Válvula mezcladora termostática** ..... 128
- **Grupo solar hidro** ..... 128
- **Líquido solar** ..... 128
- **Centralita solar de regulación Ecotronic tech** ..... 128



## Captador solar plano de alto rendimiento





### ECOTOP VHM N. Captador solar altamente selectivo

CÓDIGO	PRODUCTO	INSTALACION	SUPERFICIE TOTAL (m <sup>2</sup> )	AREA DE APERTURA (m <sup>2</sup> )	PRECIO €
0XDP2KXA	ECOTOP VHM 2.7 N	vertical	2,62	2,47	695

Óptimos coeficientes de la curva de rendimiento – Variedad en tamaño  
Hasta 8 captadores por batería

### Accesorios para captador ECOTOP VHM

IMAGEN	CÓDIGO	PRODUCTO	PRECIO €
	C51022590	Kit de 4 conexiones para modelos Ecotop VHM (tapones, conexión entrada, conexión salida). Se necesita usar uno de estos kit por cada fila de captadores.	70
	C51022600	Kit conexión entre paneles VHM. Se necesita usar N-1 kit por cada fila de N captadores.	27
	C51023500	Purgador automático solar	48

## Captador para grandes instalaciones

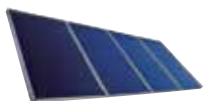

### ecoEXTENS. Captador gran formato

CÓDIGO	PRODUCTO	INSTALACION	SUPERFICIE TOTAL (m <sup>2</sup> )	AREA DE APERTURA (m <sup>2</sup> )	PRECIO €
025244206	ecoEXTENS 5	vertical	5,04	4,70	2.300
025489206	ecoEXTENS 10		10,05	9,43	4.605

Superficie de alta captación – Hasta 80 m<sup>2</sup> en paralelo.  
Gran ahorro en la instalación.

**Los captadores ecoEXTENS se suministran en palets de 6 uds. Para embalajes especiales, consultar la siguiente tabla:**

CÓDIGO	PRODUCTO	PRECIO €
C51018910	Embalaje especial 2-5 ecoextens	260
C51018920	Embalaje especial 1 ecoextens 5	610
C51018930	Embalaje especial 1 ecoextens 10	785

## Accesorios para captador ecoEXTENS

CÓDIGO	PRODUCTO	PRECIO €
C51018900	Kit de conexión tapones y juntas (*)	40
C51018890	Kit compensadores de dilatación (***)	180
C51018940	Vaina de inmersión (**)	315

\* 1 kit por cada fila de captadores.

\*\* 1 vaina para cada instalación.

\*\*\* N-1 kits para cada fila de N captadores.

## Estructuras de sujeción de Captadores

### Estructuras de sujeción de Captadores ECOTOP VHM

#### Estructura tejado plano panel VHM 2.7

CÓDIGO	PRODUCTO	PRECIO €
C51022740	EstructuraPlana 1 Panel VHM 2.7	240
C51022750	EstructuraPlana 2 Panel VHM 2.7	330
C51022760	EstructuraPlana 3 Panel VHM 2.7	490
C51022770	EstructuraPlana 4 Panel VHM 2.7	655
C51022780	EstructuraPlana 5 Panel VHM 2.7	820
C51022790	EstructuraPlana 6 Panel VHM 2.7	985
C51022800	EstructuraPlana 7 Panel VHM 2.7	1.150
C51022810	EstructuraPlana 8 Panel VHM 2.7	1.315

Cumple con el CTE.3.3.2.3 – Gran variedad de ángulo de inclinación.  
Facilidad de montaje.

#### Estructura tejado inclinado tornillos panel VHM 2.7

CÓDIGO	PRODUCTO	PRECIO €
C51022980	EstruIncli Torn 1 Panel VHM 2.7	145
C51022990	EstruIncli Torn 2 Panel VHM 2.7	265
C51023000	EstruIncli Torn 3 Panel VHM 2.7	385
C51023010	EstruIncli Torn 4 Panel VHM 2.7	505
C51023020	EstruIncli Torn 5 Panel VHM 2.7	625
C51023030	EstruIncli Torn 6 Panel VHM 2.7	745
C51023040	EstruIncli Torn 7 Panel VHM 2.7	865
C51023050	EstruIncli Torn 8 Panel VHM 2.7	985

Cumple con el CTE.3.3.2.3 – Facilidad de montaje.

### Estructuras de sujeción de Captadores ECOTOP VHM

#### Estructura tejado inclinado ganchos panel VHM 2.7

CÓDIGO	PRODUCTO	PRECIO €
C51023060	EstrucIncliGancho 1Panel VHM 2.7	165
C51023070	EstrucIncliGancho 2Panel VHM 2.7	295
C51023080	EstrucIncliGancho 3Panel VHM 2.7	425
C51023090	EstrucIncliGancho 4Panel VHM 2.7	550
C51023100	EstrucIncliGancho 5Panel VHM 2.7	680
C51023110	EstrucIncliGancho 6Panel VHM 2.7	805
C51023120	EstrucIncliGancho 7Panel VHM 2.7	935
C51023130	EstrucIncliGancho 8Panel VHM 2.7	1.065

Cumple con el CTE.3.3.2.3 – Gran variedad de ángulo de inclinación.  
Facilidad de montaje.

### Estructuras de sujeción de captadores ecoEXTENS

CÓDIGO	PRODUCTO	PRECIO €
C51018870	Estructura para 1 ecoEXTENS 5 (*) (2 triángulos de soporte)	265
C51018880	Estructura para 1 ecoEXTENS 10 (*) (3 triángulos de soporte)	380

Cumple con el CTE.3.3.2.3 – Realizada en aluminio.

(\*) Se pedirán tantas unidades como número de captadores.

## Equipo solar autónomo de alto rendimiento para producción de A.C.S.

### ECOTECH G. Equipo termosifón



CÓDIGO	PRODUCTO	DESCRIPCIÓN	PRECIO €
0XED11XA	<b>ECOTECH G 150</b> (cubierta plana)	incluye: 1 captadores 2.0 + Acumulador de 150 litros (con resistencia eléctrica) + Estructura Cubierta Plana * Líquido Solar	1.305
0XED12XA	<b>ECOTECH G 200</b> (cubierta plana)	incluye: 1 captadores 2.0 + Acumulador de 200 litros (con resistencia eléctrica) + Estructura Cubierta Plana * Líquido Solar	1.460
0XED23XA	<b>ECOTECH G 300</b> (cubierta plana)	incluye: 2 captadores 2.0 + Acumulador de 300 litros (con resistencia eléctrica) + Estructura Cubierta Plana * Líquido Solar	1.975

## Componentes instalacion energía solar térmica



### VÁLVULA MEZCLADORA. Termostática

CÓDIGO	PRODUCTO	DESCRIPCIÓN	PRECIO €
C30015140	Kit válvula mezcladora	Incorpora filtros y dos válvulas de retención en las entradas	110



### GRUPO SOLAR IDRO. Grupo hidráulico de circulación

CÓDIGO	PRODUCTO	DESCRIPCIÓN	PRECIO €
0X2021XA	GRUPO HIDRÁULICO SOLAR IDRO 12	Grupo hidráulico de circulación hasta 10 colectores	725

Regulación de caudal en función del número de colectores.  
Centralita no incluida en precio y suministro.



### LÍQUIDO SOLAR. Fluido para circuito primario

CÓDIGO	PRODUCTO	DESCRIPCIÓN	PRECIO €
C51016980	Líquido Solar bidón 5 litros	Fluido caloportador (garrafa de 5 l)	53
C51016990	Líquido Solar bidón 25 litros	Fluido caloportador (garrafa de 25 l)	290

Fluido caloportador – Protección hasta 38°C bajo 0.

## Componentes instalacion energía solar térmica



### ELECTRONIC TECH. Centralita solar de regulación

CÓDIGO	PRODUCTO	DESCRIPCIÓN	PRECIO €
0X3002XA	Electronic Tech	Regulador diferencial para instalaciones de Energía Solar Térmica ( 3 sondas)	365

Regulador diferencial para sistemas de ACS.

## Conoce las ventajas de contar con nuestro Servicio Técnico Oficial (S.A.T.)

El Servicio Técnico Oficial de Ferroli, como parte de su compromiso de ofrecer a nuestros clientes servicios y garantías que les proporcionen tranquilidad y confianza, ofrece el servicio especial de fines de semana y festivos y nuevas posibilidades para extender las garantías originales de los productos.

### Servicio fin de semana y festivos



El **Servicio Técnico Oficial de Ferroli presta servicio los fines de semana y festivos:**

- Sábados de forma presencial, en el que se desplaza un técnico preparado para dar servicio y cambiar las piezas que sean necesarias.
- Domingos y festivos, el servicio que se presta es telefónicamente.

Estos servicios se prestan en la temporada invernal durante los meses de noviembre a abril.

El servicio se ha implantado inicialmente **en todas las capitales de provincia**, pero con vistas a dar cobertura a todo el territorio nacional en un futuro próximo.

**A través del teléfono 902.197.397 en horario de 8 a 20h los sábados y de 9 a 14h los domingos y festivos**, los clientes pueden contactar con el S.A.T. para dar avisos de reparación, que serán atendidos y gestionados para que un técnico oficial de Ferroli acuda a realizar la revisión y reparación pertinente, o bien, para recepcionar el aviso y programar la visita del técnico a principios de semana o una vez pasado el día festivo, en función de las preferencias del cliente.

Con esta ampliación de horarios, Ferroli y su servicio de postventa aseguran a sus clientes una cobertura constante y especializada durante los siete días de la semana.

### Extensión de garantía total para calderas murales de condensación Bluehelix



Ahora, para todos aquellos que hayan instalado una caldera de condensación BLUEHELIX, Ferroli ofrece la posibilidad de contratar una **extensión de garantía total a 3 años** (consultar precio con S.A.T. Oficial de zona). Esta contratación debe llevarse a cabo en los 3 meses posteriores a la puesta en servicio del equipo e incluye los siguientes servicios:

- Análisis de Combustión
- Repuesto de piezas originales
- Mano de obra
- Desplazamiento
- Revisión y mantenimiento preventivo obligatorio, según RD 238/2013

### Tarifas de servicios S.A.T. para productos de calefacción

A continuación se especifican las tarifas que se aplican a **los servicios relacionados** con:

- Puesta en Servicio y Regulación
  - Gas
  - Gasóleo
  - Biomasa
- Montaje/desmontaje calderas hierro fundido

## Puesta en servicio y Regulación

### 1.- CALDERAS MURALES A GAS

**TARIFA DE Puesta en Servicio y Regulación** ..... 0 €  
Este precio de Puesta en Servicio y Regulación incluye la disponibilidad, el análisis de combustión y el sellado de la garantía en los términos indicados por **FERROLI**

### 2.- CALDERAS DE PIE DE GAS

**TARIFA DE Puesta en Servicio y Regulación** ..... 0 €  
**A partir de 10Km. se cobra al usuario disponibilidad de servicio** ..... 21,00 €  
Estos precios incluyen la realización de la Puesta en Servicio y Regulación en los términos que aparecen en el manual de cada caldera, con sus correspondientes regulaciones según las normas vigentes en función de su potencia.

### 3.- CALDERAS CONDENSACION ALTA POTENCIA (Mayores de 70 kW)

FORCE W • ENERGY top B 80 / 125  
ROOF TOP ENERGY top B 80/25 • QUADRIFOGLIO 125  
ENERGY top B 160/250 • ROOF TOP ENERGY top B 160/250  
QUADRIFOGLIO

**TARIFA DE Puesta en Servicio y Regulación** ..... 0 €  
**A partir de 10Km. se cobra al usuario disponibilidad de servicio** ..... 21,00 €

**4.- GRUPOS TÉRMICOS A GAS, QUEMADOR SUN M**  
**TARIFA DE Puesta en Servicio y Regulación** ..... 0 €  
**El instalador ha de dejar el grupo térmico debidamente conexionado (eléctricamente, gas y agua).**

Disponibilidad de servicio se cobrará al cliente-instalador en función de:  
• Radio de 10 Km a 50 Km ..... 25,00 €  
• Radio de 51 Km a 100 Km ..... 60,00 €  
• Radio mayor a 100 Km ..... 85,00 €

### 5.- GRUPOS TÉRMICOS A GASÓLEO

**TARIFA DE Puesta en Servicio y Regulación** ..... 0 €  
**PRECIOS DE Puesta en Servicio DE QUEMADORES DE GASÓLEO EN GRUPOS TÉRMICOS**

El instalador ha de dejar el grupo térmico debidamente conexionado (eléctricamente, gas y agua).  
Disponibilidad de servicio se cobrará al Cliente – Instalador en función de:  
• Radio de 10 Km a 50 Km ..... 25,00 €

• Radio de 51 Km a 100 Km ..... 60,00 €  
• Radio mayor a 100 Km ..... 85,00 €

### 6.- QUEMADORES DE GASÓLEO

**TARIFA DE Puesta en Servicio y Regulación CARGO A USUARIO/INSTALADOR**

Modelo	Precio de Puesta en Servicio en €
SUN G 6	64,00 €
SUN G 10 / 10-2S	66,00 €
SUN G 20 / 30	83,50 €
SUN G 50 / 70	130,00 €

El instalador ha de dejar el grupo térmico debidamente-conexionado (eléctricamente, gas y agua).  
Disponibilidad de servicio se cobrará al Cliente – Instalador en función de:

• Radio de 10 Km a 50 Km ..... 25,00 €  
• Radio de 51 Km a 100 Km ..... 60,00 €  
• Radio mayor a 100 Km ..... 85,00 €

Todo trabajo ajeno a la propia Puesta en Servicio y Regulación será facturado a los precios de la Tarifa en vigor del SAT Oficial

### 7.- QUEMADORES DE GAS

**TARIFA DE Puesta en Servicio y Regulación CARGO A USUARIO/INSTALADOR**

Modelo	Todo/Nada
SUN M 3	63,00 €
SUN M 6 / 10	66,00 €

Modelo	DOS ETAPAS	MODULANTE
SUN M 20	130,00 €	135,00 €
SUN M 30	144,00 €	152,00 €
SUN M 50	204,00 €	232,00 €
SUN M 70	229,00 €	261,00 €

El instalador ha de dejar el grupo térmico debidamente-conexionado (eléctricamente, gas y agua).  
Disponibilidad de servicio se cobrará al cliente – Instalador en función de:

• Radio de 10 Km a 50 Km ..... 25,00 €  
• Radio de 51 Km a 100 Km ..... 60,00 €  
• Radio mayor a 100 Km ..... 85,00 €

### 8.- ESTUFAS DE PELLETS

**TARIFA DE Puesta en Servicio y Regulación** ..... 0 €  
Disponibilidad de servicio se cobrará al Cliente – Instalador en función de:  
• **Radio mayor de 10 Km** ..... 21,00 €

Estos precios incluyen la realización de la Puesta en Servicio y Regulación en los términos que aparecen en el manual de cada ESTUFA, con sus correspondientes regulaciones.

### 9.- TERMO ESTUFAS Y CALDERAS PELLETT

**TARIFA DE Puesta en Servicio y Regulación** ..... 0 €

Disponibilidad de servicio se cobrará al cliente – instalador en función de:

• Radio de 10 Km a 50 Km ..... 25,00 €  
• Radio de 51 Km a 100 Km ..... 60,00 €  
• Radio mayor a 100 Km ..... 85,00 €

Estos precios incluyen la realización de la Puesta en Servicio y Regulación en los términos que aparecen en el manual de cada TERMO ESTUFA/CALDERA, con sus correspondientes regulaciones.

### 10.- QUEMADORES DE PELLETS

**TARIFAS DE Puesta en Servicio y Regulación DE QUEMADORES DE PELLETS PARA USUARIO/INSTALADOR**

Modelo	Precio de Puesta en Servicio en €
SUN P 7	63,00 €
SUN P 12	75,00 €

Disponibilidad de servicio se cobrará al cliente – instalador en función de:

• Radio de 10 Km a 50 Km ..... 25,00 €  
• Radio de 51 Km a 100 Km ..... 60,00 €  
• Radio mayor a 100 Km ..... 85,00 €

Todo trabajo ajeno a la propia Puesta en Servicio y Regulación será facturado a los precios de la Tarifa en vigor del SAT Oficial.

## Montaje/desmontaje calderas hierro fundido

MODELO	DESDMONTAJE	MONTAJE SALA - SAT LOCAL
GN2 N 06	122 €	355€
GN2 N 07	135 €	394€
GN2 N 08	147 €	434€
GN2 N 09	162 €	473€
GN2 N 10	175 €	513€
GN2 N 11	185 €	541€
GN2 N 12	202 €	591€
GN2 N 13	215 €	630€
GN2 N 14	228 €	669€
ATLAS D 50	95 €	264€
ATLAS D 63	108 €	305€
ATLAS D 75	121 €	332€

### NOTA:

- El desmontaje cuando lo solicite el cliente, será realizado en fábrica, incluyendo en el interior del embalaje, el material necesario para su posterior montaje. En algunos casos se requerirá, el desmontaje, in situ por parte del SAT local, por ello, que se ha desglosado el precio por este concepto.
- El precio de montaje en sala de calderas, se entiende con el material ya dispuesto en el interior en dicha sala.
- En la sala de calderas se debe de disponer de toma de agua y corriente eléctrica.
- Una vez montados los elementos se realizará la prueba de presión hidráulica.
- No se incluye conexión a la instalación de calefacción, eléctrica, gas, ni chimenea.
- El desplazamiento se incluye hasta un radio de 25 Km.
- Fuera de dicho radio, se aplicara la tarifa vigente para puestas en marcha. Para la caldera modelo GN 4 los precios de montaje son los estipulados en el catalogo-tarifa Calefacción en vigor.



## CONDICIONES GENERALES DE VENTA

Las relaciones comerciales entre FERROLI ESPAÑA, S.L.U. y terceros se regirán por las siguientes condiciones generales de venta, que se entienden aceptadas y conocidas por completo por el comprador.

### 1.- Pedidos

Las ofertas están a todos los efectos condicionadas a la aceptación del vendedor. Todos los pedidos deberán efectuarse por escrito, aún cuando de forma previa se hubiesen establecido por cualquier otro medio. Cualquier condición incorporada por el comprador en el pedido cursado por escrito, no ajustado a las condiciones generales de venta, o a las especiales de cada producto, se considerará nula, salvo conformidad que deberá constar por escrito en la aceptación del pedido.

### 2.- Anulación de pedidos

El comprador no podrá anular los pedidos realizados a FERROLI ESPAÑA, S.L.U. siempre que el vendedor haya cumplido las condiciones de entrega y precio acordados.

En ningún caso el cliente podrá anular sus pedidos cuando:

- Se haya efectuado la expedición del producto, aunque no haya llegado al destinatario.
- Se trate de materiales denominados de fabricación especial, siempre que ésta ya hubiera empezado.
- Hayan transcurrido tres días desde la fecha de recepción de la aceptación del pedido.

### 3.- Precios

Los precios que figuran y se muestran en nuestras tarifas son precios franco-fábrica o sobre camión, salvo aquellos productos que tengan condiciones expresas diferentes. En los precios no se incluyen conceptos como transporte, seguro, etc, que serán por cuenta del comprador. Cualquier impuesto en vigor, salvo que su repercusión esté prohibida, será a cargo del comprador. Los precios mostrados en la tarifa podrán ser variados por FERROLI ESPAÑA, S.L.U. en cualquier momento con simple aviso del vendedor. Las nuevas tarifas afectarán a aquellos pedidos que estuviesen pendientes de entrega en la fecha de la modificación. En este caso, la anulación del pedido por parte del comprador está condicionada a la notificación por escrito de la no aceptación dentro de los ocho días siguientes.

### 4.- Plazos de entrega

Los plazos de entrega que constan por escrito en nuestras aceptaciones de pedido son orientativos.

El incumplimiento de los plazos de entrega no será causa, en ningún caso, de reclamación alguna por parte del comprador. Los gastos de entrega por causa de fuerza mayor no son causa que justifique la anulación del pedido y no facultan al comprador para exigir daños y perjuicios.

### 5.- Devoluciones

No se admiten devoluciones sin la previa autorización y conformidad de FERROLI ESPAÑA, S.L.U.

Si se consintiera tal devolución, el material deberá reunir las siguientes condiciones:

- Identidad entre el estado del material cuando se entregó y en el momento de su devolución, tanto del equipo como del embalaje.
- Los gastos de devolución serán de cuenta y cargo del comprador.
- No se admitirán materiales que no permitan ulterior reparación.
- Del importe de la mercancía se podrá deducir hasta un porcentaje de un 20% en concepto de gastos de recepción, prueba e inspección.

### 6.- Expediciones y forma de entrega

Las mercancías suministradas por FERROLI ESPAÑA, S.L.U. se entienden efectuadas en sus almacenes, viajando por cuenta y riesgo del comprador y cesando desde ese momento la responsabilidad del vendedor.

Salvo pacto contrario, FERROLI ESPAÑA, S.L.U. no asume los riesgos de transporte, aunque contrate el transporte de mercancías, que será totalmente a cargo del comprador, incluso cuando los daños producidos se deban a caso fortuito o fuerza mayor.

En el supuesto de avería, pérdida o rotura de algún componente de los equipos, el comprador deberá hacer constar en el albarán correspondiente la avería producida y remitirlo a FERROLI ESPAÑA, S.L.U. en el plazo de 24 horas. Cualquier seguro de transporte o cualquier tipo de embalaje especial será a cargo del comprador. Los pedidos que se cursen, salvo que las características del producto lo impidan, podrán efectuarse y cumplimentarse mediante entregas parciales.

### 7.- Embalajes

Las mercancías que expide FERROLI ESPAÑA, S.L.U. serán embaladas conforme a nuestro catálogo o tarifa de ventas y atendiendo en lo posible a las instrucciones del comprador, sobre otro tipo o clase de embalaje cuya facturación se hará a precio de coste. De acuerdo con el R.D 782/1998, el responsable de la entrega de los residuos de envases y envases usados, para una correcta gestión medioambiental, es el poseedor final. Los envases suministrados son de tipo industrial, y están acogidos a la excepción prevista en la disposición adicional primera de la ley 11/97.

### 8.- Bonificaciones

Cualquier descuento, rappel, bonificación o abono que sobre los precios de tarifa se efectúe, se condiciona al buen fin de la operación de la que dicho beneficio traiga causa, o que hubiera sido realizada durante el periodo que corresponda.

Se perderá el derecho a su percepción si se incurre en impago o morosidad en la operación, o durante el periodo que se hubiera computado.

### 9.- Condiciones de pago y reserva de dominio

- Los pagos del precio de nuestras mercancías deberán hacerse en nuestro domicilio fiscal, mediante pagaré emitido por Ferrolí España, S.L.U., salvo en los casos que lo haga el propio cliente y ajustando el plazo a la Ley de Morosidad 15/2010 del 5 de Julio 2010. La demora en el pago dará lugar al devengo de intereses calculados al tipo de descuento bancario, comisiones y gastos.
- La forma de pago por confirming deberá ser autorizada por la Dirección Comercial de FERROLI ESPAÑA, S.L.U., y será condición necesaria que FERROLI ESPAÑA, S.L.U. pueda elegir entre cheque o transferencia. La demora en el pago dará lugar al devengo de intereses calculados al tipo de descuento bancario, comisiones y gastos.
- Si antes del cumplimiento de la totalidad o parte de un pedido se conociesen o produjesen hechos o circunstancias que den lugar a un fundado temor de que el comprador incumplirá su obligación de pago, FERROLI ESPAÑA, S.L.U. podrá suspender la entrega de las mercancías, si el comprador no anticipa la totalidad del mismo, incluso reservándose la facultad de anular el contrato después de indicar un plazo prudente al cliente para asegurar el pago.
- FERROLI ESPAÑA, S.L.U. se reserva el dominio sobre cualquier mercancía que venda, pasando al exclusivo dominio del comprador cuando éste haya cumplido con todas las obligaciones pactadas o asumidas, en especial, el pago de las mismas.
- Cualquier embargo o medida de carácter administrativo o judicial que afecte al dominio que ostente FERROLI ESPAÑA, S.L.U., el cliente se obliga a informar con carácter inmediato de tal situación, haciendo saber las características del pleito o procedimiento al que resulte afecto el derecho de dominio que todavía ostente FERROLI ESPAÑA, S.L.U.

### 10.- Garantía

- La garantía solo tiene validez para el producto vendido e instalado en territorio español.
- FERROLI ESPAÑA, S.L.U. garantiza que la mercancía suministrada es apta y se encuentra en perfectas condiciones; que posee las características propias de la tecnología que se conoce en cada momento. El disfrute de cualquier garantía que qui se contemple precisa con carácter necesario la aceptación del defecto por nuestro departamento técnico, debiendo de ser enviados los productos defectuosos a la fábrica de origen que se indique.
- Los periodos de garantía serán los que se indiquen en la documentación que acompaña a todos los aparatos vendidos por FERROLI ESPAÑA, S.L.U. La garantía cubre la reparación del equipo por el Servicio Técnico Oficial, sin cargo para el comprador, en los términos de la legislación vigente en cada momento.
- La garantía únicamente cubre defectos de fabricación. No quedan amparados defectos de funcionamiento o de instalación independientes de los defectos de instalación. Se excluyen expresamente las averías producidas por la utilización indebida, protección eléctrica inadecuada, energía o combustible no idóneos, corrosión provocada por aparatos de producción de calor, o accidentes provocados por mal funcionamiento de los órganos de seguridad, perforaciones debidas a heladas, salvo que estos daños hayan sido provocados por FERROLI ESPAÑA, S.L.U. de forma dolosa o por imprudencia grave.
- No se incluyen en la garantía el desgaste natural de las piezas o las averías que puedan producirse por un almacenamiento inadecuado, negligencia, sobrecarga u otra causa diferente a defecto de fabricación.
- FERROLI ESPAÑA, S.L.U. no es responsable de los daños que sus mercancías produzcan en el cliente o terceros por el uso inadecuado de las mismas.

La garantía quedará anulada y sin efecto:

- a) Si los aparatos no son instalados conforme a las leyes y reglamentación vigente.
- b) Si en los equipos no se realiza el mantenimiento y limpieza adecuados según combustible y recomendación del fabricante, así como siguiendo el cumplimiento de lo establecido en la legislación vigente.
- c) Si los aparatos son instalados o manipulados por personal no autorizado, o se sustituyen recambios que no estén homologados o verificados por FERROLI ESPAÑA, S.L.U.

### 11.- Jurisdicción

Todas las diferencias y controversias existentes entre el comprador y FERROLI ESPAÑA, S.L.U. serán sometidos a la jurisdicción y tribunales de Burgos, con renuncia expresa de cualquier fuero o jurisdicción.

### 12.- Nulidad

Si alguna de las cláusulas de estas condiciones generales de ventas resultaran no válidas o ineficaces, tal circunstancia no afectará a la validez y efectividad de las demás determinaciones o acuerdos.

### 13.- Disponibilidad de Servicio para PUESTA EN SERVICIO

- Calderas de pie de gas / Condensación alta Potencia (> 70 kW) / Estufas de pellet:
  - Desplazamientos > 10 km de radio, se cobrará al usuario 20 €
- Grupos térmicos a gas y gasóleo / Termoestufas de pellet / Calderas de pellet:
  - Desplazamientos de entre 10 y 50 km de radio, se cobrará al usuario 25 €
  - Desplazamientos de entre 51 y 100 km de radio, se cobrará al usuario 60 €
  - Desplazamientos de más de 100 km de radio, se cobrará al usuario 85 €



# NOTAS

A series of horizontal dotted lines for writing notes.

# NOTAS

A series of horizontal dotted lines for writing notes.

**CENTRO DE ATENCIÓN AL DISTRIBUIDOR**E-mail: [madrid@ferroli.es](mailto:madrid@ferroli.es)**902 400 113/912 972 838****CENTRO DE ATENCIÓN AL PROFESIONAL**E-mail: [profesional@ferroli.es](mailto:profesional@ferroli.es)**902 481 010**CALEFACCIÓN CLIMATIZACIÓN  
**947 100 566/947 100 478****SERVICIO TÉCNICO OFICIAL (S.A.T.)**E-mail: [usuario@ferroli.es](mailto:usuario@ferroli.es)**902 197 397/914 879 325****AHORA TAMBIÉN LOS FINES DE SEMANA  
Y FESTIVOS****Ferroli****FERROLI ESPAÑA, S.L.U.****SEDE CENTRAL Y FÁBRICA****Polígono Industrial de Villayuda**

Apartado de Correos 267

09007 Burgos

**Tel.:** 947 48 35 50 - **Fax:** 947 48 56 72**OFICINAS CENTRALES****Edificio FERROLI**

Avda. de Italia, 2

28820 Coslada (Madrid)

**Tel.:** 91 661 23 04 - **Fax:** 91 661 09 73E-mail: [info@ferroli.es](mailto:info@ferroli.es)**[www.ferroli.com](http://www.ferroli.com)**

Síguenos en

